



Prueba de acceso a la Universidad de Extremadura Curso 2010-11

Asignatura: HISTORIA DE LA MÚSICA Y LA DANZA

Tiempo máximo de la prueba: 1 hora y 30 minutos

OPCIÓN A

PRUEBA PRÁCTICA: Escucha atentamente la audición que se te presenta (dos veces) y contesta a las diez preguntas que se especifican.

Audición: Anónimo: *Puer natus est nobis*

1. Vocal e/o instrumental (si es vocal, especifica las voces. Si es instrumental, comenta las familias instrumentales, cuerda, viento o percusión).
2. Religiosa o profana.
3. Compás.
4. Agógica.
5. Dinámica y acentuación.
6. Textura
7. Forma
8. Autor y época
9. ¿Conoces algún autor contemporáneo?
10. En tres líneas como máximo, ¿podrías añadir algo más?

PRUEBA TEÓRICA: de forma clara y resumida, elabora las cinco cuestiones siguientes.

1. Características del gregoriano.
2. Define la forma coral.
3. Cita cuatro compositores españoles renacentistas de música instrumental.
4. Cita los autores más representativos de la ópera en el Romanticismo.
5. Enumera algunas características del Nacionalismo musical.

MODO DE EVALUACIÓN:

La prueba práctica se calificará con 5 puntos (0,5 por cada respuesta correcta).
La prueba teórica se calificará con 5 puntos (1 por cada respuesta correcta).

PUER NATUS EST NOBIS

(Introito de la tercera misa en la fiesta de Navidad)

Puer natus est nobis, et filius datus est nobis, cujus imperium super humerum ejus et vocabitur nomen ejus, magni consilii Angelus.

Cantate Domino canticum novum quia mirabilia fecit. Gloria.

Un niño nos ha nacido y un Hijo nos ha sido dado, el cual lleva sobre sus hombros el principado; y su nombre será Ángel del gran consejo.

- Cantad al Señor un cántico nuevo porque ha hecho maravillas. Gloria..

408

In Nativitate Domini.

AD TERTIAM MISSAM. IN DIE.

Intr.
7.
P



U-er * ná- tus est nó- bis, et fí- lí- us dá- tus est
nó- bis : cú- jus impé- ri- um super hú- me- rum é-
jus : et vocá- bi- tur nó- men é- jus, má- gni consí-
li- i Ange- lus. *Ps.* Can- tá- te Dó- mi- no cá- nti- cum nó-
vum : * qui- a mí- rabí- lí- a fé- cit. Gló- ri- a Pá- tri.
E u o u a e.



Prueba de acceso a la Universidad de Extremadura Curso 2010-11

Asignatura: HISTORIA DE LA MÚSICA Y LA DANZA

Tiempo máximo de la prueba: 1 hora y 30 minutos

OPCIÓN B

PRUEBA PRÁCTICA: Escucha atentamente la audición que se te presenta (dos veces) y contesta a las diez preguntas que se especifican.

Audición: I. Albéniz: *Danzas Españolas – Tango op. 165*

1. Vocal e/o instrumental (si es vocal, especifica las voces. Si es instrumental, comenta las familias instrumentales, cuerda, viento o percusión).
2. Religiosa o profana.
3. Compás.
4. Agógica.
5. Dinámica y acentuación.
6. Textura
7. Forma
8. Autor y época
9. ¿Conoces algún autor contemporáneo?
10. En tres líneas como máximo, ¿podrías añadir algo más?

PRUEBA TEÓRICA: de forma clara y resumida, elabora las cinco cuestiones siguientes.

1. Diferencias y semejanzas entre trovadores y troveros.
2. ¿Qué es la Camerata Fiorentina?
3. Compara sonata, sinfonía y concierto.
4. Indica cuatro pequeñas formas breves para piano.
5. Características generales de la tonadilla escénica.

MODO DE EVALUACIÓN:

La prueba práctica se calificará con 5 puntos (0,5 por cada respuesta correcta).

La prueba teórica se calificará con 5 puntos (1 por cada respuesta correcta).



Prueba de Acceso a la Universidad de Extremadura

Curso 2010-11

Asignatura: _____ DIBUJO ARTÍSTICO _____ Tiempo máximo de la prueba 1h.30 min.

OPCIÓN A

REALIZAR UN DIBUJO DEL NATURAL DE LA FIGURA DE ESCAYOLA PROPUESTA. TÉCNICA BASE CARBONCILLO.

OPCIÓN B

REALIZAR UN DIBUJO DEL NATURAL DEL BODEGÓN CON FIGURA DE ESCAYOLA PROPUESTO. TÉCNICA SECA. (Cualquier color)

OPCIÓN A DIBUJO TÉCNICO

Tiempo máximo 1h 30 min

1.- TANGENCIA. Dibuja las circunferencias de 20 mm de radio tangentes a la recta R y a la circunferencia C, quedando las soluciones interiores a C.

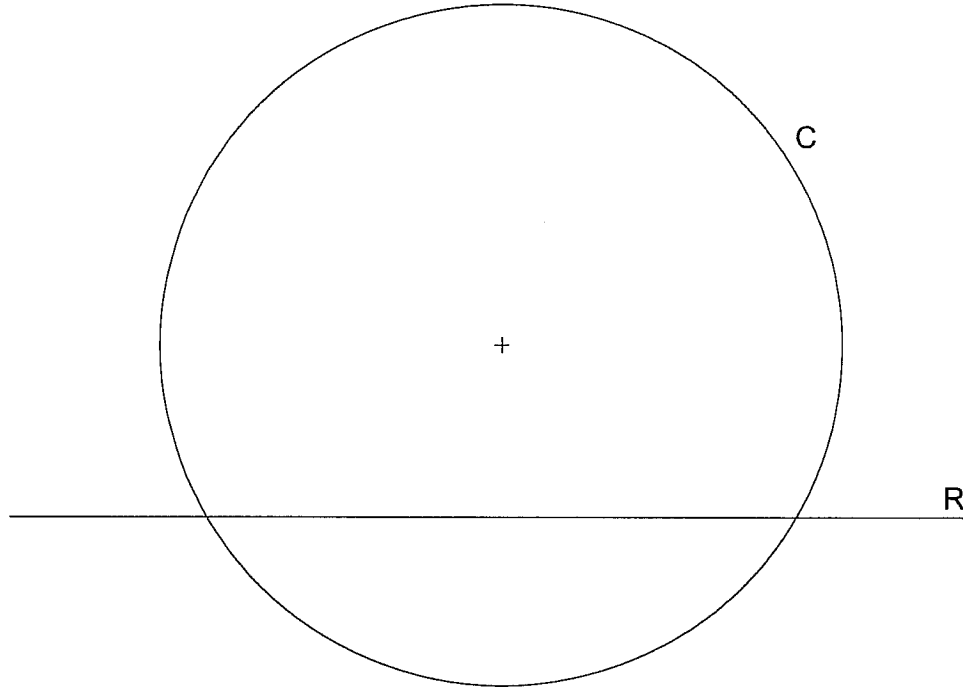

Puntuación máxima 1.25

2.- TRIÁNGULO. Dibuja un triángulo del que se conocen los puntos medios de los lados.

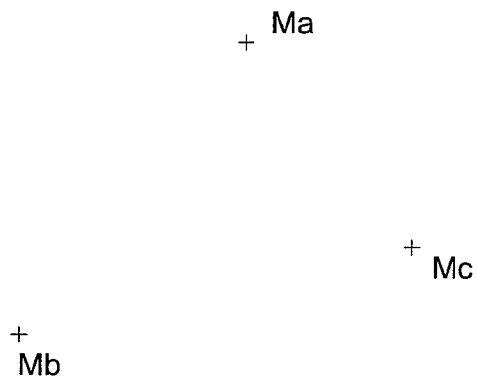

3.- VISTAS. Dibujar a mano alzada las vistas (alzado, planta y perfil), sin escala, de la pieza representada.

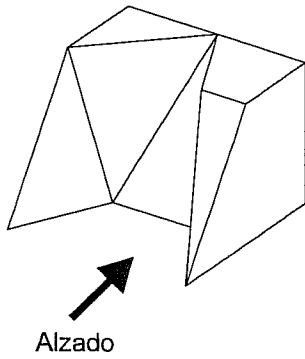

Puntuación máxima 1.25

4.- ACOTACIÓN. Acotar la pieza según Normas UNE.

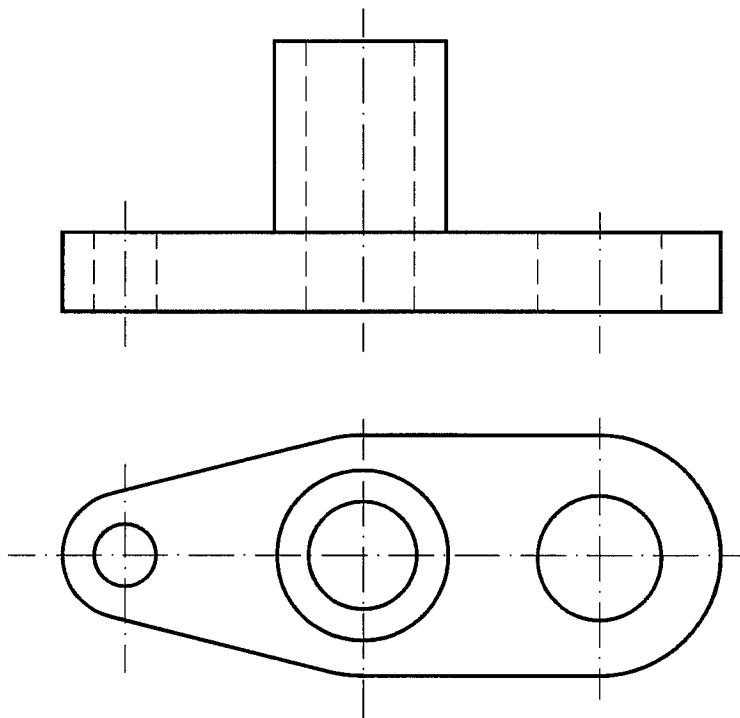

5.- CABALLERA. Representa en PERSPECTIVA CABALLERA, a escala 2:1, una figura correspondiente a las vistas dadas. El coeficiente de reducción del eje Y es $\frac{2}{3}$. La posición de los ejes es la indicada.

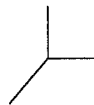
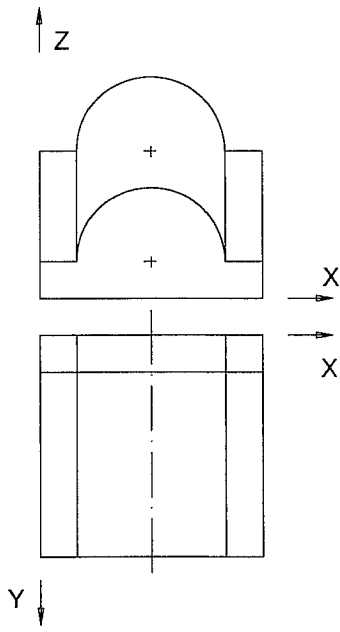

6.- DIÉDRICO. Halla la distancia del punto A a la recta R. Indica su verdadera magnitud en mm.

Distancia en V.M.= _____ mm

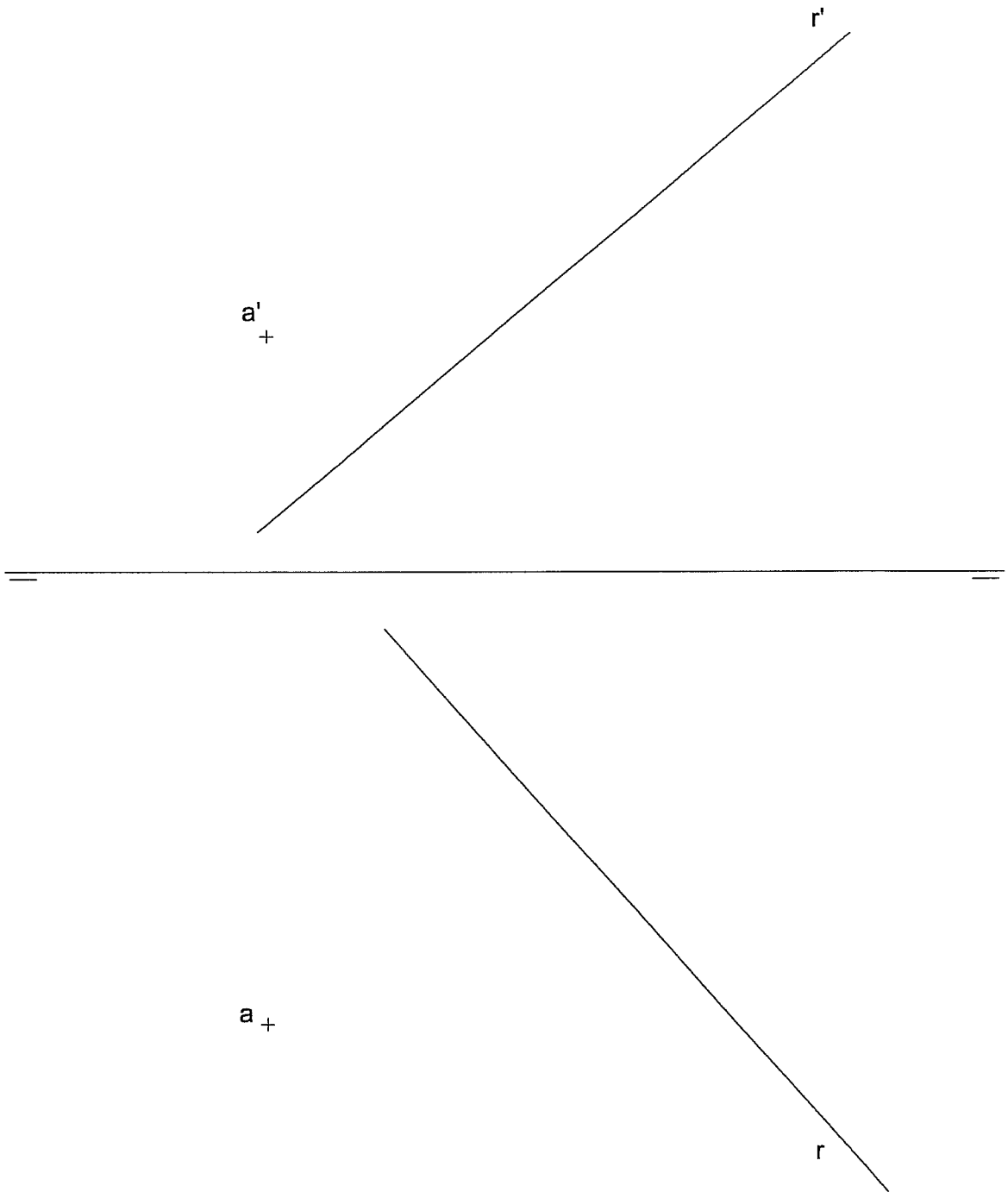

OPCIÓN B DIBUJO TÉCNICO

Tiempo máximo 1 h 30 min

1.- PARÁBOLA. Hallar el vértice y la directriz de la parábola, conocidos el eje, el foco F, y un punto P de la misma.

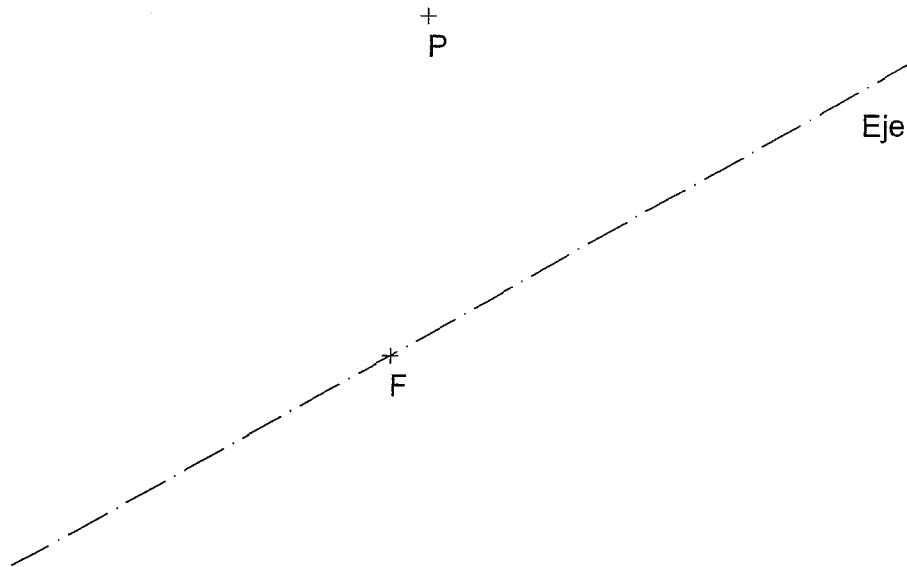

Puntuación máxima 1.25

2.- MEDIA PROPORCIONAL. Hallar gráficamente la media proporcional entre los segmentos a y b.

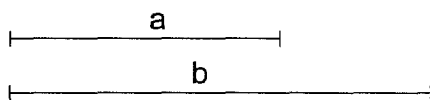

3.- VISTAS A MANO ALZADA. Dibujar a mano alzada las vistas (alzado, planta y perfil) de la pieza representada.

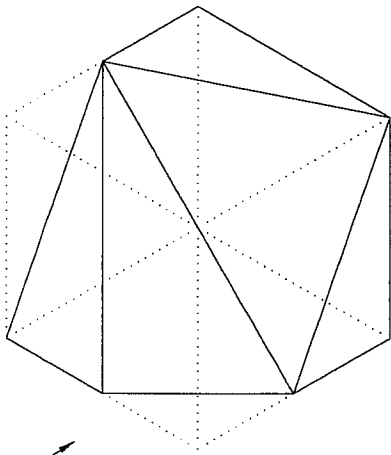

ALZADO

Puntuación máxima 1.25

4.- ACOTACIÓN. Acotar la pieza de revolución según Normas UNE.

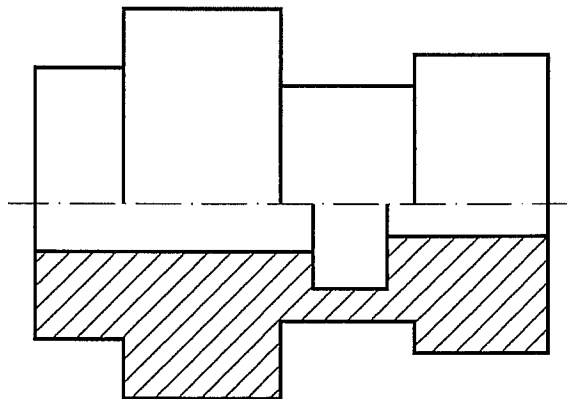

5.- ISOMÉTRICA. Representar en PERSPECTIVA ISOMETRICA, a escala 3:2, la figura correspondiente a las proyecciones dadas. Calcular gráficamente y aplicar en la representación los coeficientes de reducción. Dibujar el perfil correspondiente a la solución hallada.

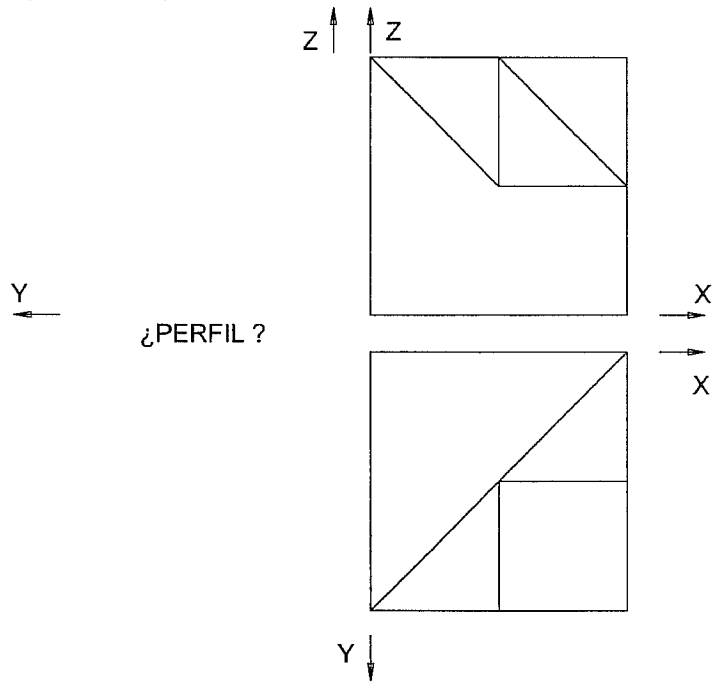

6.- DIÉDRICO. Representa las proyecciones diédricas de un cuadrado situado en el plano P, de lado 25 mm, centro O y un lado paralelo al PH.

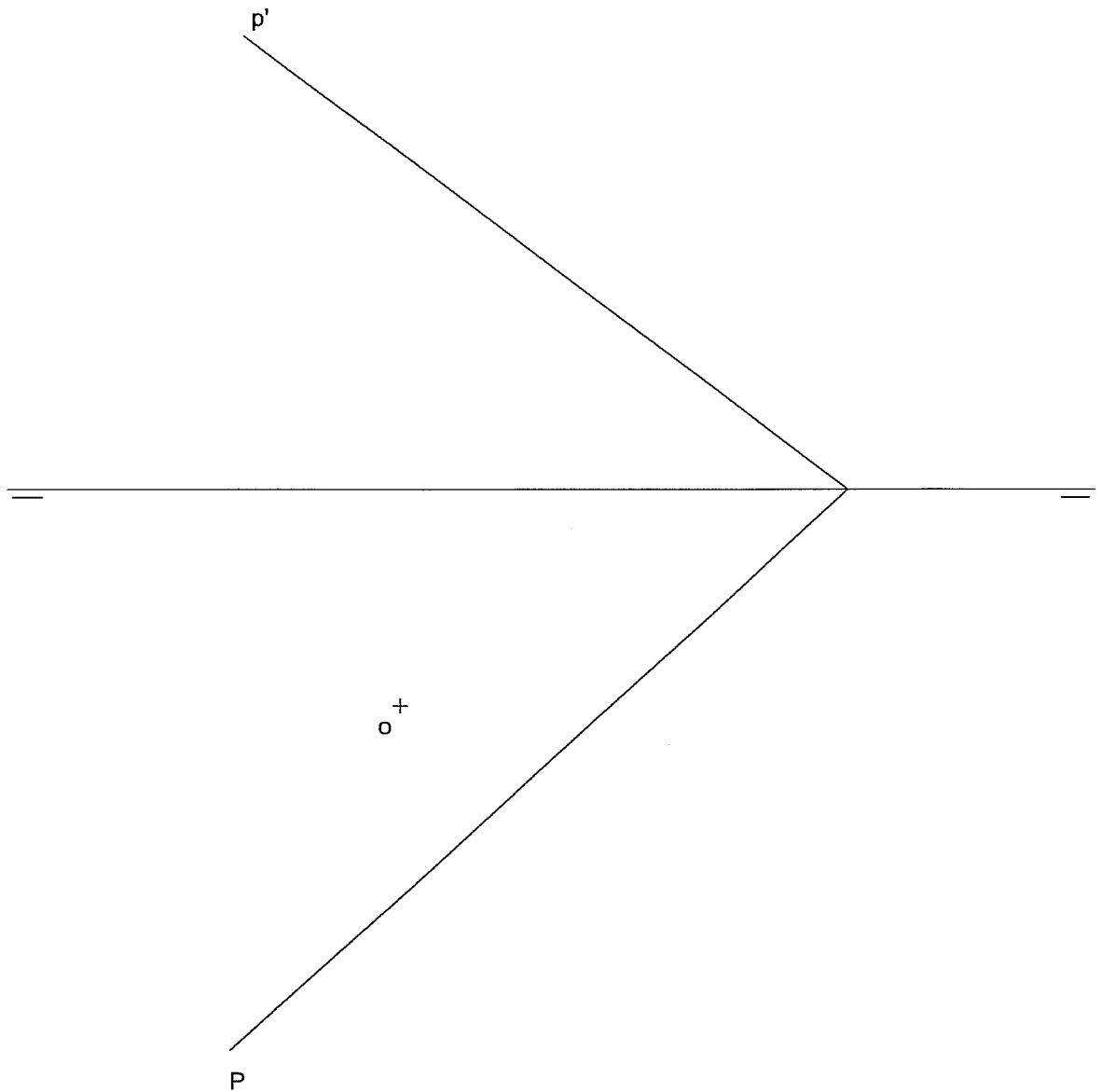

Asignatura:

DISEÑO

Tiempo máximo de la prueba: 1h.30 min

OPCIÓN A

Ejercicio único

Realizar cuatro bocetos de logotipos para una fábrica de muebles de Extremadura. Técnica rotulador o similar. Usa para el ejercicio la cuadrícula del cuadernillo de examen. Puedes utilizar colores.

OPCIÓN B

Ejercicio único

Utilizando las operaciones de simetría especular en sentido horizontal y aumento progresivo del tamaño en el sentido vertical.

Realizar sobre trama cuadrangular (adjunta a este cuadernillo) una red modular (módulo de formas simples asimétrico).

Técnica rotulador o similar. Puedes utilizar colores.



Prueba de Acceso a la Universidad de Extremadura

Curso 2010-11

Asignatura: Historia del Arte

Tiempo máximo de la prueba: 1h. 30 min.

Opción A

1. Desarrolle el siguiente tema: La escultura griega.

(Puntuación máxima: 4 puntos).

2. Comente la obra de arte de la Opción A, que se corresponde con el número Lámina 1 (A).

(Puntuación máxima: 3 puntos).

3. Comente la obra de arte de la Opción A, que se corresponde con el número Lámina 2 (A).

(Puntuación máxima: 3 puntos).

Opción B

1. Desarrolle el siguiente tema: La pintura en el Gótico: Giotto, Jan van Eyck y El Bosco.

(Puntuación máxima: 4 puntos).

2. Comente la obra de arte de la Opción B, que se corresponde con el número Lámina 1 (B).

(Puntuación máxima: 3 puntos).

3. Comente la obra de arte de la Opción B, que se corresponde con el número Lámina 2 (B).

(Puntuación máxima: 3 puntos).

LÁMINAS

Opción A



Lámina 1 (A)



Lámina 2 (A)

Opción B

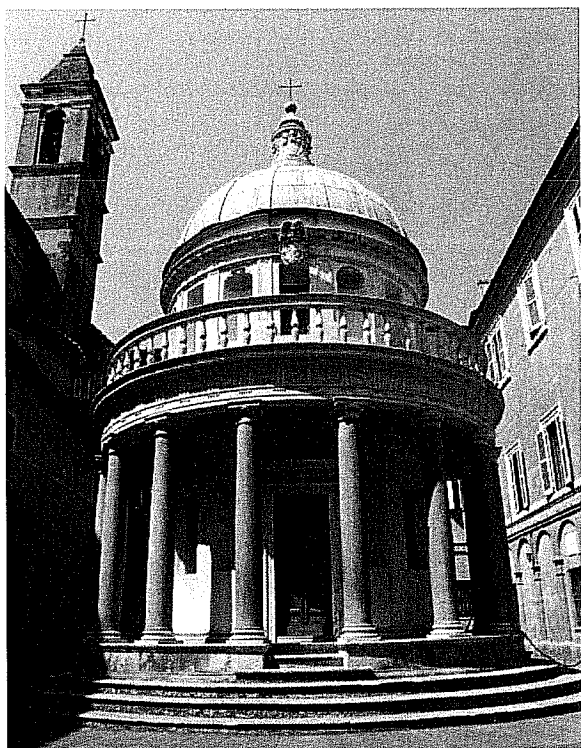

Lámina 1 (B)

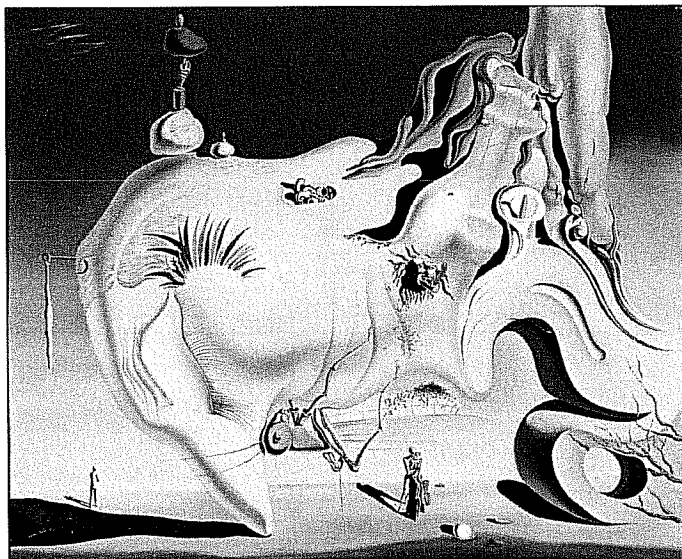

Lámina 2 (B)

OPCIÓN A

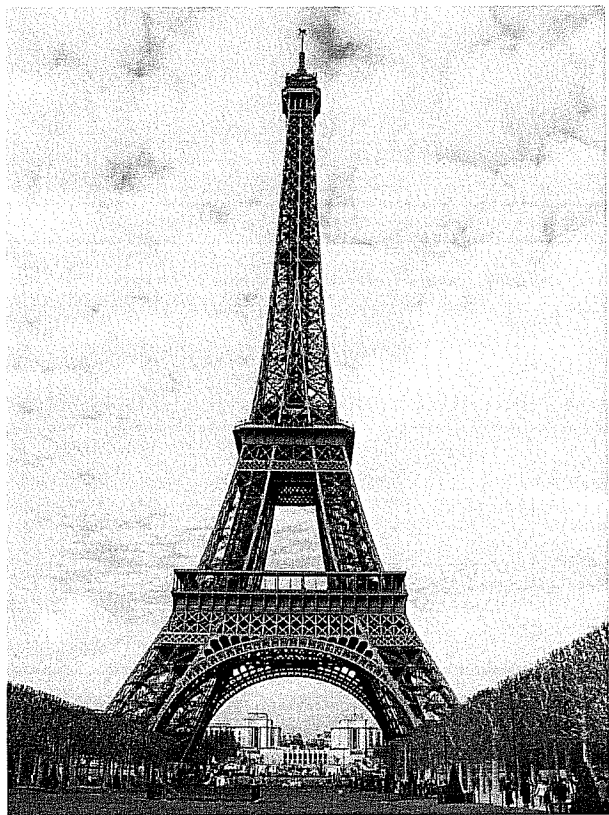
1. Define los siguientes términos artísticos:

TEXTURA:

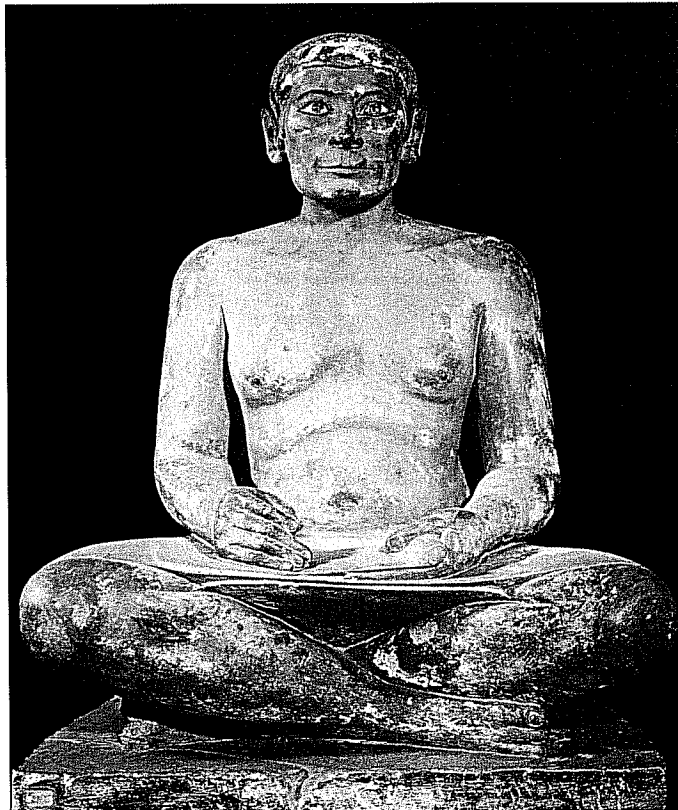
ESTAMPACIÓN.

2.- DESCRIBE LA SIGUIENTE TÉCNICA: (1 PUNTO)

- TÉMPERA

3. Señala CUATRO conceptos relacionados con la técnica de LA ACUARELA

PINTURA	GRABADO	TÓRCULO	TRANSPARENCIA	HÚMEDA
GÓMA	ACEITE DE LINAZA	AGUARRÁS	PAPEL	AGUA

4.- INTERPRETA SOLAMENTE CON COLORES FRIOS, EL MODELO PROPUESTO
CON TÉCNICA SECA.
(BODEGÓN) (7 PUNTOS)

OPCIÓN B

1. Define los siguientes términos artísticos

AGUADA.

SATURACIÓN:

2.- DESCRIBE LA SIGUIENTE TÉCNICA: (1 PUNTO)

- ACUARELA

3. Señala CUATRO conceptos relacionado con la técnica de ACRÍLICO

ESENCIA DE TREMENTINA, LÁTEX REMBRANDT AGUA ROTHKO
HÚMEDA- MAGRA LIENZO GESSO GOMA ARÁBIGA CERA VIRGEN

4.- INTERPRETA SOLAMENTE CON COLORES CÁLIDOS, EL MODELO PROPUESTO
CON TÉCNICA HÚMEDA
(7 PUNTOS)



Asignatura: ANÁLISIS MUSICAL II

Tiempo máximo de la prueba: 1 hora y 30 minutos

OPCIÓN A

PARTITURA CON AUDICIÓN: Beethoven. Op. 2, Nº 1

Elabora las cinco cuestiones siguientes de forma clara y resumida basándote en la partitura adjunta y su audición. 2 puntos cada cuestión correcta.

1. Clasifica la forma musical de la obra y delimita sus secciones.
2. Localiza los motivos, temas y puentes de la primera sección.
3. Analiza formalmente los temas de la primera sección a partir de los motivos que los configuran.
4. Escribe las principales tonalidades que aparecen en la primera sección.
5. Encuadra al estilo al que pertenece la obra y atribuye su autoría.

SONATE

Op. 2. No 1.

Joseph Haydn gewidmet.

L. van Beethoven.

Allegro.

1. 5 8 11 14 17 20 23 25

5 8 11 14 17 20 23 25

10 13 16 19 22 25

15 18 21 24 27 30 33 36 39 42 45 48 51 54 57 60 63 66 69 72 75 78 81 84 87 90 93 96 99 102 105 108 111 114 117 120 123 126 129 132 135 138 141 144 147 150 153 156 159 162 165 168 171 174 177 180 183 186 189 192 195 198 201 204 207 210 213 216 219 222 225 228 231 234 237 240 243 246 249 252 255 258 261 264 267 270 273 276 279 282 285 288 291 294 297 300 303 306 309 312 315 318 321 324 327 330 333 336 339 342 345 348 351 354 357 360 363 366 369 372 375 378 381 384 387 390 393 396 399 402 405 408 411 414 417 420 423 426 429 432 435 438 441 444 447 450 453 456 459 462 465 468 471 474 477 480 483 486 489 492 495 498 501 504 507 510 513 516 519 522 525 528 531 534 537 540 543 546 549 552 555 558 561 564 567 570 573 576 579 582 585 588 591 594 597 600 603 606 609 612 615 618 621 624 627 630 633 636 639 642 645 648 651 654 657 660 663 666 669 672 675 678 681 684 687 690 693 696 699 702 705 708 711 714 717 720 723 726 729 732 735 738 741 744 747 750 753 756 759 762 765 768 771 774 777 780 783 786 789 792 795 798 801 804 807 810 813 816 819 822 825 828 831 834 837 840 843 846 849 852 855 858 861 864 867 870 873 876 879 882 885 888 891 894 897 900 903 906 909 912 915 918 921 924 927 930 933 936 939 942 945 948 951 954 957 960 963 966 969 972 975 978 981 984 987 990 993 996 999 1002 1005 1008 1011 1014 1017 1020 1023 1026 1029 1032 1035 1038 1041 1044 1047 1050 1053 1056 1059 1062 1065 1068 1071 1074 1077 1080 1083 1086 1089 1092 1095 1098 1101 1104 1107 1110 1113 1116 1119 1122 1125 1128 1131 1134 1137 1140 1143 1146 1149 1152 1155 1158 1161 1164 1167 1170 1173 1176 1179 1182 1185 1188 1191 1194 1197 1200 1203 1206 1209 1212 1215 1218 1221 1224 1227 1230 1233 1236 1239 1242 1245 1248 1251 1254 1257 1260 1263 1266 1269 1272 1275 1278 1281 1284 1287 1290 1293 1296 1299 1302 1305 1308 1311 1314 1317 1320 1323 1326 1329 1332 1335 1338 1341 1344 1347 1350 1353 1356 1359 1362 1365 1368 1371 1374 1377 1380 1383 1386 1389 1392 1395 1398 1401 1404 1407 1410 1413 1416 1419 1422 1425 1428 1431 1434 1437 1440 1443 1446 1449 1452 1455 1458 1461 1464 1467 1470 1473 1476 1479 1482 1485 1488 1491 1494 1497 1500 1503 1506 1509 1512 1515 1518 1521 1524 1527 1530 1533 1536 1539 1542 1545 1548 1551 1554 1557 1560 1563 1566 1569 1572 1575 1578 1581 1584 1587 1590 1593 1596 1599 1602 1605 1608 1611 1614 1617 1620 1623 1626 1629 1632 1635 1638 1641 1644 1647 1650 1653 1656 1659 1662 1665 1668 1671 1674 1677 1680 1683 1686 1689 1692 1695 1698 1701 1704 1707 1710 1713 1716 1719 1722 1725 1728 1731 1734 1737 1740 1743 1746 1749 1752 1755 1758 1761 1764 1767 1770 1773 1776 1779 1782 1785 1788 1791 1794 1797 1800 1803 1806 1809 1812 1815 1818 1821 1824 1827 1830 1833 1836 1839 1842 1845 1848 1851 1854 1857 1860 1863 1866 1869 1872 1875 1878 1881 1884 1887 1890 1893 1896 1899 1902 1905 1908 1911 1914 1917 1920 1923 1926 1929 1932 1935 1938 1941 1944 1947 1950 1953 1956 1959 1962 1965 1968 1971 1974 1977 1980 1983 1986 1989 1992 1995 1998 2001 2004 2007 2010 2013 2016 2019 2022 2025 2028 2031 2034 2037 2040 2043 2046 2049 2052 2055 2058 2061 2064 2067 2070 2073 2076 2079 2082 2085 2088 2091 2094 2097 2100 2103 2106 2109 2112 2115 2118 2121 2124 2127 2130 2133 2136 2139 2142 2145 2148 2151 2154 2157 2160 2163 2166 2169 2172 2175 2178 2181 2184 2187 2190 2193 2196 2199 2202 2205 2208 2211 2214 2217 2220 2223 2226 2229 2232 2235 2238 2241 2244 2247 2250 2253 2256 2259 2262 2265 2268 2271 2274 2277 2280 2283 2286 2289 2292 2295 2298 2301 2304 2307 2310 2313 2316 2319 2322 2325 2328 2331 2334 2337 2340 2343 2346 2349 2352 2355 2358 2361 2364 2367 2370 2373 2376 2379 2382 2385 2388 2391 2394 2397 2400 2403 2406 2409 2412 2415 2418 2421 2424 2427 2430 2433 2436 2439 2442 2445 2448 2451 2454 2457 2460 2463 2466 2469 2472 2475 2478 2481 2484 2487 2490 2493 2496 2499 2502 2505 2508 2511 2514 2517 2520 2523 2526 2529 2532 2535 2538 2541 2544 2547 2550 2553 2556 2559 2562 2565 2568 2571 2574 2577 2580 2583 2586 2589 2592 2595 2598 2601 2604 2607 2610 2613 2616 2619 2622 2625 2628 2631 2634 2637 2640 2643 2646 2649 2652 2655 2658 2661 2664 2667 2670 2673 2676 2679 2682 2685 2688 2691 2694 2697 2700 2703 2706 2709 2712 2715 2718 2721 2724 2727 2730 2733 2736 2739 2742 2745 2748 2751 2754 2757 2760 2763 2766 2769 2772 2775 2778 2781 2784 2787 2790 2793 2796 2799 2802 2805 2808 2811 2814 2817 2820 2823 2826 2829 2832 2835 2838 2841 2844 2847 2850 2853 2856 2859 2862 2865 2868 2871 2874 2877 2880 2883 2886 2889 2892 2895 2898 2901 2904 2907 2910 2913 2916 2919 2922 2925 2928 2931 2934 2937 2940 2943 2946 2949 2952 2955 2958 2961 2964 2967 2970 2973 2976 2979 2982 2985 2988 2991 2994 2997 3000 3003 3006 3009 3012 3015 3018 3021 3024 3027 3030 3033 3036 3039 3042 3045 3048 3051 3054 3057 3060 3063 3066 3069 3072 3075 3078 3081 3084 3087 3090 3093 3096 3099 3102 3105 3108 3111 3114 3117 3120 3123 3126 3129 3132 3135 3138 3141 3144 3147 3150 3153 3156 3159 3162 3165 3168 3171 3174 3177 3180 3183 3186 3189 3192 3195 3198 3201 3204 3207 3210 3213 3216 3219 3222 3225 3228 3231 3234 3237 3240 3243 3246 3249 3252 3255 3258 3261 3264 3267 3270 3273 3276 3279 3282 3285 3288 3291 3294 3297 3300 3303 3306 3309 3312 3315 3318 3321 3324 3327 3330 3333 3336 3339 3342 3345 3348 3351 3354 3357 3360 3363 3366 3369 3372 3375 3378 3381 3384 3387 3390 3393 3396 3399 3402 3405 3408 3411 3414 3417 3420 3423 3426 3429 3432 3435 3438 3441 3444 3447 3450 3453 3456 3459 3462 3465 3468 3471 3474 3477 3480 3483 3486 3489 3492 3495 3498 3501 3504 3507 3510 3513 3516 3519 3522 3525 3528 3531 3534 3537 3540 3543 3546 3549 3552 3555 3558 3561 3564 3567 3570 3573 3576 3579 3582 3585 3588 3591 3594 3597 3600 3603 3606 3609 3612 3615 3618 3621 3624 3627 3630 3633 3636 3639 3642 3645 3648 3651 3654 3657 3660 3663 3666 3669 3672 3675 3678 3681 3684 3687 3690 3693 3696 3699 3702 3705 3708 3711 3714 3717 3720 3723 3726 3729 3732 3735 3738 3741 3744 3747 3750 3753 3756 3759 3762 3765 3768 3771 3774 3777 3780 3783 3786 3789 3792 3795 3798 3801 3804 3807 3810 3813 3816 3819 3822 3825 3828 3831 3834 3837 3840 3843 3846 3849 3852 3855 3858 3861 3864 3867 3870 3873 3876 3879 3882 3885 3888 3891 3894 3897 3900 3903 3906 3909 3912 3915 3918 3921 3924 3927 3930 3933 3936 3939 3942 3945 3948 3951 3954 3957 3960 3963 3966 3969 3972 3975 3978 3981 3984 3987 3990 3993 3996 3999 4002 4005 4008 4011 4014 4017 4020 4023 4026 4029 4032 4035 4038 4041 4044 4047 4050 4053 4056 4059 4062 4065 4068 4071 4074 4077 4080 4083 4086 4089 4092 4095 4098 4101 4104 4107 4110 4113 4116 4119 4122 4125 4128 4131 4134 4137 4140 4143 4146 4149 4152 4155 4158 4161 4164 4167 4170 4173 4176 4179 4182 4185 4188 4191 4194 4197 4200 4203 4206 4209 4212 4215 4218 4221 4224 4227 4230 4233 4236 4239 4242 4245 4248 4251 4254 4257 4260 4263 4266 4269 4272 4275 4278 4281 4284 4287 4290 4293 4296 4299 4302 4305 4308 4311 4314 4317 4320 4323 4326 4329 4332 4335 4338 4341 4344 4347 4350 4353 4356 4359 4362 4365 4368 4371 4374 4377 4380 4383 4386 4389 4392 4395 4398 4401 4404 4407 4410 4413 4416 4419 4422 4425 4428 4431 4434 4437 4440 4443 4446 4449 4452 4455 4458 4461 4464 4467 4470 4473 4476 4479 4482 4485 4488 4491 4494 4497 4500 4503 4506 4509 4512 4515 4518 4521 4524 4527 4530 4533 4536 4539 4542 4545 4548 4551 4554 4557 4560 4563 4566 4569 4572 4575 4578 4581 4584 4587 4590 4593 4596 4599 4602 4605 4608 4611 4614 4617 4620 4623 4626 4629 4632 4635 4638 4641 4644 4647 4650 4653 4656 4659 4662 4665 4668 4671 4674 4677 4680 4683 4686 4689 4692 4695 4698 4701 4704 4707 4710 4713 4716 4719 4722 4725 4728 4731 4734 4737 4740 4743 4746 4749 4752 4755 4758 4761 4764 4767 4770 4773 4776 4779 4782 4785 4788 4791 4794 4797 4800 4803 4806 4809 4812 4815 4818 4821 4824 4827 4830 4833 4836 4839 4842 4845 4848 4851 4854 4857 4860 4863 4866 4869 4872 4875 4878 4881 4884 4887 4890 4893 4896 4899 4902 4905 4908 4911 4914 4917 4920 4923 4926 4929 4932 4935 4938 4941 4944 4947 4950 4953 4956 4959 4962 4965 4968 4971 4974 4977 4980 4983 4986 4989 4992 4995 4998 5001 5004 5007 5010 5013 5016 5019 5022 5025 5028 5031 5034 5037 5040 5043 5046 5049 5052 5055 5058 5061 5064 5067 5070 5073 5076 5079 5082 5085 5088 5091 5094 5097 5100 5103 5106 5109 5112 5115 5118 5121 5124 5127 5130 5133 5136 5139 5142 5145 5148 5151 5154 5157 5160 5163 5166 5169 5172 5175 5178 5181 5184 5187 5190 5193 5196 5199 5202 5205 5208 5211 5214 5217 5220 5223 5226 5229 5232 5235 5238 5241 5244 5247 5250 5253 5256 5259 5262 5265 5268 5271 5274 5277 5280 5283 5286 5289 5292 5295 5298 5301 5304 5307 5310 5313 5316 5319 5322 5325 5328 5331 5334 5337 5340 5343 5346 5349 5352 5355 5358 5361 5364 5367 5370 5373 5376 5379 5382 5385 5388 5391 5394 5397 5400 5403 5406 5409 5412 5415 5418 5421 5424 5427 5430 5433 5436 5439 5442 5445 5448 5451 5454 5457 5460 5463 5466 5469 5472 5475 5478 5481 5484 5487 5490 5493 5496 5499 5502 5505 5508 5511 5514 5517 5520 5523 5526 5529 5532 5535 5538 5541 5544 5547 5550 5553 5556 5559 5562 5565 5568 5571 5574 5577 5580 5583 5586 5589 5592 5595 5598 5601 5604 5607 5610 5613 5616 5619 5622 5625 5628 5631 5634 5637 5640 5643 5646 5649 5652 5655 5658 5661 5664 5667 5670 5673 5676 5679 5682 5685 5688 5691 5694 5697 5700 5703 5706 5709 5712 5715 5718 5721 5724 5727 5730 5733 5736 5739 5742 5745 5748 5751 5754 5757 5760 5763 5766 5769 5772 5775 5778 5781 5784 5787 5790 5793 5796 5799 5802 5805 5808 5811 5814 5817 5820 5823 5826 5829 5832 5835 5838 5841 5844 5847 5850 5853 5856 5859 5862 5865 5868 5871 5874 5877 5880 5883 5886 5889 5892 5895 5898 5901 5904 5907 5910 5913 5916 5919 5922 5925 5928 5931 5934 5937 5940 5943 5946 5949 5952 5955 5958 5961 5964 5967 5970 5973 5976 5979 5982 5985 5988 5991 5994 5997 6000 6003 6006 6009 6012 6015 6018 6021 6024 6027 6030 6033 6036 6039 6042 6045 6048 6051 6054 6057 6060 6063 6066 6069 6072 6075 6078 6081 6084 6087 6090 6093 6096 6099 6102 6105 6108 6111 6114 6117 6120 6123 6126 6129 6132 6135 6138 6141 6144 6147 6150 6153 6156 6159 6162 6165 6168 6171 6174 6177 6180 6183 6186 6189 6192 6195 6198 6201 6204 6207 6210 6213 6216 6219 6222 6225 6228 6231 6234 6237 6240 6243 6246 6249 6252 6255 6258 6261 6264 6267 6270 6273 6276 6279 6282 6285 6288 6291 6294 6297 6300 6303 6306 6309 6312 6315 6318 6321 6324 6327 6330 6333 6336 6339 6342 6345 6348 6351 6354 6357 6360 6363 6366 6369 6372 6375 6378 6381 6384 6387 6390 6393 6396 6399 6402 6405 6408 6411 6414 6417 6420 6423 6426 6429 6432 6435 6438 6441 6444 6447 6450 6453 6456 6459 6462 6465 6468 6471 6474 6477 6480 6483 6486 6489 6492 6495 6498 6501 6504 6507 6510 6513 6516 6519 6522 6525 6528 6531 6534 6537 6540 6543 6546 6549 6552 6555 6558 6561 6564 6567 6570 6573 6576 6579 6582 6585 6588 6591 6594 6597 6600 6603 6606 6609 6612 6615 6618 6621 6624 6627 6630 6633 6636 6639 6642 6645 6648 6651 6654 6657 6660 6663 6666 6669 6672 6675 6678 6681 6684 6687 6690 6693 6696 6699 6702 6705 6708 6711 6714 6717 6720 6723 6726 6729 6732 6735 6738 6741 6744 6747 6750 6753 6756 6759 6762 6765 6768 6771 6774 6777 6780 6783 6786 6789 6792 6795 6798 6801 6804 6807 6810 6813 6816 6819 6822 6825 6828 6831 6834 6837 6840 6843 6846 6849 6852 6855 6858 6861 6864 6867 6870 6873 6876 6879 6882 6885 6888 6891 6894 6897 6900 6903 6906 6909 6912 6915 6918 6921 6924 6927 6930 6933 6936 6939 6942 6945 6948 6951 6954 6957 6960 6963 6966 6969 6972 6975 6978 6981 6984 6987 6990 6993 6996 6999 7002 7005 7008 7011 7014 7017 7020 7023 7026 7029 7032 7035 7038 7041 7044 7047 7050 7053 7056 7059 7062 7065 7068 7071 7074 7077 7080 7083 7086 7089 7092 7095 7098 7101 7104 7107 7110 7113 7116 7119 7122 7125 7128 7131 7134 7137 7140 7143 7146 7149 7152 7155 7158 7161 7164 7167 7170 7173 7176 7179 7182 7185 7188 7191 7194 7197 7200 7203 7206 7209 7212 7215 7218 7221 7224 7227 7230 7233 7236 7239 7242 7245 7248 7251 7254 7257 7260 7263 7266 7269 7272 7275 7278 7281 7284 7287 7290 7293 7296 7299 7302 7305 7308 7311 7314 7317 7320 7323 7326 7329 7332 7335 7338 7341 7344 7347 7350 7353 7356 7359 7362 7365 7368 7371 7374 7377 7380 7383 7386 7389 7392 7395 7398 7401 7404 7407 7410 7413 7416 7419 7422 7425 7428 7431 7434 7437 7440 7443 7446 7449 7452 7455 7458 7461 7

63

Handwritten musical score system 63, featuring a treble clef and a key signature of one flat. The system contains two staves with complex rhythmic patterns and dynamic markings such as *mf* and *ff*. A large slur covers the first two measures.

69

Handwritten musical score system 69, featuring a treble clef and a key signature of one flat. The system contains two staves with complex rhythmic patterns and dynamic markings such as *mf* and *ff*.

74

Handwritten musical score system 74, featuring a treble clef and a key signature of one flat. The system contains two staves with complex rhythmic patterns and dynamic markings such as *mf* and *ff*.

77

Handwritten musical score system 77, featuring a treble clef and a key signature of one flat. The system contains two staves with complex rhythmic patterns and dynamic markings such as *mf* and *ff*.

84

Handwritten musical score system 84, featuring a treble clef and a key signature of one flat. The system contains two staves with complex rhythmic patterns and dynamic markings such as *mf* and *ff*.

89

Handwritten musical score system 89, featuring a treble clef and a key signature of one flat. The system contains two staves with complex rhythmic patterns and dynamic markings such as *mf* and *ff*. A *deciso.* marking is present.

95

Handwritten musical score system 95, featuring a treble clef and a key signature of one flat. The system contains two staves with complex rhythmic patterns and dynamic markings such as *mf* and *ff*. A *grace.* marking is present.

99

Handwritten musical score system 99, featuring a treble clef and a key signature of one flat. The system contains two staves with complex rhythmic patterns and dynamic markings such as *mf* and *ff*.

103

Handwritten musical score system 103, featuring a treble clef and a key signature of one flat. The system contains two staves with complex rhythmic patterns and dynamic markings such as *mf* and *ff*.

107

Handwritten musical score system 107, featuring a treble clef and a key signature of one flat. The system contains two staves with complex rhythmic patterns and dynamic markings such as *mf* and *ff*.

111

Handwritten musical score system 111, featuring a treble clef and a key signature of one flat. The system contains two staves with complex rhythmic patterns and dynamic markings such as *mf* and *ff*.

115

Handwritten musical score system 115, featuring a treble clef and a key signature of one flat. The system contains two staves with complex rhythmic patterns and dynamic markings such as *mf* and *ff*.

221

Musical score for measures 127-130. The score is written for piano and features a complex texture with multiple voices. Measure 127 begins with a forte (**f**) dynamic. The music is characterized by rapid sixteenth-note passages and intricate harmonic structures.

Musical score for measures 131-134. Measure 131 is marked with a forte (**f**) dynamic. The score includes a section marked *rit.* (ritardando) and *meno mosso* (less motion), indicating a change in tempo and dynamics. The texture remains dense and polyphonic.

Musical score for measures 135-138. Measure 135 is marked with a forte (**f**) dynamic. The music continues with complex rhythmic patterns and a high level of technical difficulty. The texture is highly detailed and expressive.

Musical score for measures 139-142. Measure 139 is marked with a piano (**pp**) dynamic. The score features a section marked *rit.* (ritardando) and *meno mosso* (less motion). The music is characterized by delicate, flowing lines and a more intimate sound.

Musical score for measures 143-146. Measure 143 is marked with a piano (**p**) dynamic. The score includes a section marked *rit.* (ritardando) and *meno mosso* (less motion). The music is highly expressive and features a complex, layered texture.

Musical score for measures 147-150. Measure 147 is marked with a forte (**f**) dynamic. The score concludes with a powerful and dramatic passage, featuring a complex texture and a strong sense of resolution.



Asignatura: ANÁLISIS MUSICAL II

Tiempo máximo de la prueba: 1 hora y 30 minutos

OPCIÓN B

PARTITURA CON AUDICIÓN: Anónimo: Puer Natus

Elabora las cinco cuestiones siguientes de forma clara y resumida basándote en la partitura adjunta y su audición. 2 puntos cada cuestión correcta.

1. Época, género, estilo y análisis tímbrico.
2. Tonalidad o modalidad y análisis formal.
3. Análisis melódico y rítmico.
4. Textura, dinámica y agógica.
5. Relación entre partitura y audición

P U-ER na-tus est no-bis, et fi-li-us
 da-tus est no-bis: cu-ius impé-ri-um su-per
 hú-me-rum e-ius: et vo-cá-bi-tur nomen
 e-ius, magni consi-li-ii An-ge-lus. *Ps.* Can-tá-te
 Dómi-no cánti-cum no-vum: qui-a mi-ra-bí-li-a fe-cit.

The image shows a musical score for a Latin text. It consists of five systems of music. Each system has a vocal line (treble clef) and a piano accompaniment line (bass clef). The text is written below the vocal line. The first system starts with a large initial 'P'. The text is: 'P U-ER na-tus est no-bis, et fi-li-us'. The second system continues: 'da-tus est no-bis: cu-ius impé-ri-um su-per'. The third system: 'hú-me-rum e-ius: et vo-cá-bi-tur nomen'. The fourth system: 'e-ius, magni consi-li-ii An-ge-lus. Ps. Can-tá-te'. The fifth system: 'Dómi-no cánti-cum no-vum: qui-a mi-ra-bí-li-a fe-cit.' The piano accompaniment consists of chords and simple melodic lines. There are various musical notations such as slurs, accents, and dynamic markings like 'mf' and 'f'.



Prueba de Acceso a la Universidad de Extremadura

Curso 2010-11

Asignatura: Literatura Universal

Tiempo máximo de la prueba: 1h. 30m.

Opción A

Texto

Con un penoso esfuerzo extendí el brazo izquierdo todo lo que me permitían las ataduras, y me apoderé de los pocos restos que las ratas habían dejado. Mientras que me llevaba una porción de alimento a los labios, pasó por mi mente un pensamiento de alegría apenas nacida..., de esperanza. Pero ¿qué tenía yo que ver con la esperanza? Fue, como he dicho, un pensamiento que apenas se había conformado... El hombre tiene muchos así, que jamás concluyen. Sentí que era de alegría, de esperanza, pero también sentí que había perecido en el momento mismo de hacerse. En vano luché por perfeccionarlo, por recobrarlo. El prolongado sufrimiento casi había aniquilado todas mis facultades mentales ordinarias. Yo era un imbécil, un idiota.

El vaivén del péndulo formaba un ángulo recto con mi cuerpo extendido. Vi que la media luna estaba destinada a cruzar la zona del corazón. Deshilacharía la estameña de mi sayo, retornaría para repetir sus operaciones, otra vez y otra vez. A pesar de su recorrido terroríficamente amplio (unos treinta pies o más) y del silbante vigor de su descenso, capaz de partir incluso las mismas paredes de hierro, todo lo más que lograría durante varios minutos sería sólo deshilachar mi sayo. En este pensamiento me detuve. No me atreví a seguir esta reflexión. [...], como si al hacerlo pudiera detener en ese punto el descenso del acero. Me obligué a meditar sobre el sonido que haría la media luna al pasar por el vestido, sobre la extraña sensación de excitación que el roce de la tela produce en los nervios. Pensé en todas esas frivolidades hasta que me dio dentera.

Bajaba..., incesante y lentamente bajaba. Encontré un frenético placer en contrastar la velocidad lateral con la de su descenso. A la derecha..., a la izquierda..., lejos y cerca..., con el aullido de un espíritu infernal, ¡hacia mi corazón con el paso sigiloso del tigre! Alternativamente, reí a gritos y di alaridos, según una u otra idea me dominara.

Bajaba..., ¡seguro, implacable, bajaba! ¡Ya vibraba a tres pulgadas de mi pecho! Luché con violencia, furiosamente, para soltar mi brazo izquierdo. Éste quedaba libre solamente del codo hasta la mano. Podía moverlo con gran esfuerzo desde el plato, puesto a mi lado, hasta la boca, pero nada más. Si hubiera podido romper las ataduras por encima de mi codo, habría intentado agarrar y detener el péndulo. ¡Pero hubiera sido igual que si tratara de parar un alud!

Bajaba... aún incesante, inevitablemente bajaba. Jadeaba y luchaba yo a cada vaivén. Me encogía convulsivamente a cada recorrido. Mis ojos seguían su carrera hacia fuera, hacia arriba, con la ansiedad de una desesperación sin sentido, se cerraban con un espasmo cuando descendía, aunque la muerte hubiera sido un alivio, ¡qué inexpresable alivio!

(E. Allan Poe, "El pozo y el péndulo", en *Relatos*, Cátedra, 11ª edición 2009. Madrid, págs. 244-45)

CUESTIONES:

1.a) Comentario crítico del texto, enmarcándolo en el contexto histórico, social y cultural de la época literaria a la que pertenece, destacando las temáticas y su tratamiento, la estructura, las características del género y los recursos que utiliza el autor.

1.b) Señala algunos elementos simbólicos que aparecen en el texto y explica su contenido y eficacia narrativa.

1.c) Sin duda alguna, para el protagonista la máxima preocupación en este momento que describe el texto es el movimiento del péndulo, tanto el movimiento lateral como el vertical, ¿cómo recrea el autor la lentitud del descenso del péndulo?

- 1d) A lo largo del texto y del cuento en su totalidad, la sensación de terror, de angustia, la falta de esperanza y el vacío se apoderan del relato, atrapando el interés del lector; indica de qué elementos o recursos se sirve el autor para conseguirlo.
- 2) En relación con esta obra, indique una posible clasificación de los cuentos o relatos del autor, y explique sus características más destacadas.
- 3) Características de la Épica clásica. Textos y autores más representativos.
- 4) Realismo y Naturalismo. Ejemplifique con autores y obras representativos de la novela europea de la época.

En la pregunta 1ª (parte práctica) el alumno hará una redacción unitaria y coherente del comentario, pudiendo seguir, como guía, las cuestiones que se le plantean en los apartados b), c), d).

Calificación: 1ª: 4 puntos; 2ª: 2 puntos; 3ª: 2 puntos; 4ª: 2 puntos.

Opción B

Texto

Hasta el anochecer, no despertó Gregorio de aquel sueño tan pesado, semejante a un desvanecimiento. No habría tardado mucho en despertar por sí solo, pues ya había descansado bastante, pero le pareció que le despertaba el rumor de unos pasos furtivos y el ruido de la puerta del recibidor, cerrada con cuidado. El reflejo del tranvía eléctrico ponía franjas de luz en el techo de la habitación y la parte superior de los muebles; pero abajo, donde estaba Gregorio, reinaba la oscuridad. Lenta y todavía torpemente, tanteando con sus tentáculos, cuyo valor ya entonces comprendió, deslizóse hasta la puerta para ver lo que había ocurrido. Su lado izquierdo era una única, larga y repugnante llaga. Andaba cojeando, alternativa y simétricamente, sobre cada una de sus dos filas de patas. Por otra parte, una de estas últimas, herida en el accidente de por la mañana -¡milagro fue que las demás saliesen ilesas!-, arrastrábase sin vida.

Al llegar a la puerta, comprendió que lo que allí le había atraído era el olor de algo comestible. Encontró una escudilla llena de leche azucarada, en la cual nadaban trocitos de pan blanco. A poco si suelta a reír de gozo, pues tenía aún más hambre que por la mañana. Al momento, zambulló la cabeza en la leche casi hasta los ojos; mas pronto hubo de retirarla desilusionado, pues no solo la dolencia de su lado izquierdo le hacía dificultosa la operación (para comer tenía que poner todo el cuerpo en movimiento), sino que, además, la leche, que hasta entonces fuera su bebida predilecta -por eso, sin duda, habíala colocado allí la hermana-, no le gustó nada. Se apartó casi con repugnancia de la escudilla, y se arrastró de nuevo hacia el centro de la habitación.

Por la rendija de la puerta vio que el gas estaba encendido en el comedor. Pero, contrariamente a lo que sucedía siempre, no se oía al padre leer en alta voz a la madre y a la hermana el diario de la noche. No se sentía el menor ruido. Quizá esta costumbre, de la que siempre le hablaba la hermana en sus cartas, hubiese últimamente desaparecido. Pero todo en torno estaba silencioso, y eso que, con toda seguridad, la casa no estaba vacía.

-¡Qué vida más tranquila parece llevar mi familia! - pensó Gregorio. Y, mientras sus miradas se clavaban en la sombra, sintióse orgulloso de haber podido proporcionar a sus padres y hermana tan sosegada existencia, en marco tan lindo.

(Franz Kafka, *La metamorfosis*, Alianza Editorial (Biblioteca Kafka), Madrid, 1998, págs. 37 y 39).

CUESTIONES:

- 1.a) Realice un comentario crítico del texto, enmarcándolo en el contexto histórico, social y cultural de la época literaria a la que pertenece, destacando el tema, la estructura y los recursos que utiliza el autor.
- 1.b) ¿Cómo se usa el “sueño” y el “despertar” en la novela?
- 1.c) ¿Conoce otras transformaciones célebres de la literatura universal?
- 1.d) ¿Cómo evolucionan las relaciones familiares tras la transformación del protagonista?
- 1.e) ¿Cómo se trata en la novela el espacio y el tiempo y qué significado tienen?
2. Cuáles son las aportaciones fundamentales de Frank Kafka, a la renovación de la narrativa contemporánea en el siglo XX.
3. Características de la Poesía latina clásica. Textos y autores más representativos.
4. Temas y formas de la poesía romántica. Obras y autores más representativos.

En la pregunta 1ª (parte práctica) el alumno hará una redacción unitaria y coherente del comentario, pudiendo seguir, como guía, las cuestiones que se le plantean en los apartados b), c), d) y e).

Calificación: 1ª: 4 puntos; 2ª: 2 puntos; 3ª: 2 puntos; 4ª: 2 puntos.



Prueba de Acceso a la Universidad de Extremadura

Curso 2010-11

Asignatura: ANATOMÍA APLICADA

Tiempo máximo de la prueba: 1h. 30 min.

El alumno elegirá una de las dos opciones. Cada pregunta tendrá un valor máximo de dos puntos.

Opción A

1. Describa la función de los siguientes orgánulos celulares (0,5 puntos cada apartado):

- A. Mitocondria.
- B. Núcleo.
- C. Ribosoma.
- D. Retículo endoplásmico liso.

2. Indique el proceso metabólico que se produce para la obtención de energía en la actividad física. Razone la respuesta.

3. Enumere los componentes del Aparato Respiratorio.

4. Indique la función de las principales hormonas que intervienen en el ciclo menstrual.

5. La postura corporal y sus patologías. Señale sus implicaciones en el desarrollo de las artes escénicas.

Opción B

1. Clasificación general de los tejidos.

2. Describa, de forma concisa, las características generales del metabolismo anaerobio.

3. Defina los siguientes conceptos:

- A. Respiración diafragmática. (1 punto)
- B. Respiración pulmonar. (1 punto)

4. Conteste a los siguientes apartados:

- A. Concepto de alimentación. (1 punto)
- B. Concepto de nutrición. (1 punto)

5. Clasificación de las articulaciones según su función.



Prueba de Acceso a la Universidad de Extremadura

Curso 2010-11

Asignatura: **BIOLOGIA**

Tiempo máximo de la prueba: **1h. 30 min.**

El alumno elegirá una de las dos opciones. Cada pregunta tendrá un valor máximo de dos puntos.

Opción A

1. Conteste a las siguientes cuestiones sobre los fosfolípidos:

- A. Estructura. (1,5 puntos)
- B. Localización. (0,5 puntos)

2. Conteste las siguientes cuestiones sobre las bacterias:

- A. ADN bacteriano. (1 punto)
- B. Proceso de conjugación. (1 punto)

3. Concepto de:

- A. Fosforilación oxidativa. (1 punto)
- B. Fotofosforilación cíclica. (1 punto)

4. Describa las etapas más importantes del proceso de transcripción en eucariotas.

5. Defina los siguientes conceptos: (0,5 puntos cada apartado)

- A. Inmunidad.
- B. Antígeno.
- C. Anticuerpo.
- D. Vacuna.

Opción B

1. Defina los siguientes términos: (0,5 puntos cada apartado)

- A. Aminoácido.
- B. Enlace peptídico.
- C. Péptido.
- D. Proteínas.

2. Estructura de la membrana plasmática: Modelo del mosaico fluido.

3. Fermentación: Concepto (0,5 puntos) y tipos (1,5 puntos).

4. Indique las diferencias, más significativas, entre mitosis y meiosis en relación con: (0,5 puntos cada apartado)

- A. Tipo de células que intervienen en los procesos.
- B. Número de células resultantes.
- C. Número de cromosomas de las células hijas.
- D. características de los cromosomas de las células hijas.

5. Defina los siguientes conceptos:

- A. Ingeniería Genética. (1 punto)
- B. Especies transgénicas. (1 punto)



Prueba de Acceso a la Universidad de Extremadura

Curso 2010 -11

Asignatura: Ciencias de la Tierra y Medio Ambiente

Tiempo máximo de la prueba: 1h 30 min.

Opción A

- 1.- Explica el "efecto invernadero natural" e indica sus consecuencias. (2 puntos)
- 2.- Contaminación de las aguas:
 - a) Concepto. (1 punto)
 - b) Tipos de contaminación según su origen y según la naturaleza de los contaminantes. (1 punto)
- 3.- a) Señala y explica cuatro actuaciones humanas que aumenten el riesgo de las inundaciones. (0.25 puntos cada actuación explicada)
 - b) Indica cuatro medidas preventivas de las inundaciones. (0.25 puntos cada medida)
- 4.- Responde a las siguientes cuestiones sobre un ecosistema:
 - a) Define los conceptos de "productor" y "consumidor". (0.5 puntos cada concepto)
 - b) Indica cuáles de los siguientes organismos son productores o consumidores: 1. Diatomeas planctónicas 2. Cangrejo 3. Almeja 4. Algas (0.25 puntos cada uno)
- 5.- a) Enumera y razona dos elementos abióticos y dos elementos bióticos que condicionen el valor de un paisaje. (0.25 puntos cada elemento)
 - b) Cita cuatro impactos paisajísticos relacionados con la actividad humana y que resulten destacables de algún paisaje extremeño. (0.25 puntos cada impacto)

Opción B

1.- Explica razonadamente si son verdaderas o falsas las siguientes afirmaciones:

- a) En las zonas anticiclónicas, el aire asciende, y en las borrascas, desciende. (1 punto)
- b) La proximidad del mar tiene un efecto amortiguador de las temperaturas. (1 punto)

2.- ¿Qué consecuencias tiene sobre un río la utilización de sus aguas como refrigerante de una central nuclear? (2 puntos)

3.- a) Define el concepto de seísmo. (1 punto)

b) Comenta dos riesgos derivados de él y propón dos medidas encaminadas a disminuir sus efectos catastróficos. (0.25 puntos cada riesgo y medida)

4.- a) Explica qué significa que los recursos pesqueros se encuentran al borde de la sostenibilidad. (1 punto)

b) Describe dos actividades encaminadas a evitar la sobreexplotación de los recursos pesqueros. (0.5 puntos cada actividad)

5.- Indica y explica dos factores que han de tenerse en cuenta en la instalación y explotación de un vertedero de RSU con objeto de mitigar el impacto sobre el medio ambiente. (1 punto cada factor)



Prueba de Acceso a la Universidad de Extremadura

Curso 2010-11

Asignatura: **ELECTROTECNIA**

Tiempo máximo de la prueba: 1 hora y 30 minutos

Puntuación máxima de la prueba: **10 puntos**
Puntuación de cada cuestión: **2,5 puntos**
Conteste a una de las dos opciones

OPCIÓN A

/5

- 1 Se dispone de tres condensadores con capacidades C_1 , C_2 y C_3 , respectivamente, que cumplen $C_1 = 2 C_2 = 4 C_3$. Se pide:
 - a) Determinar cómo deben conectarse los condensadores a una batería de coche de 12 V para que el conjunto quede más cargado. Justificar la respuesta.
 - b) Dibujar el esquema de conexión e indicar el valor de cada una de las capacidades, sabiendo que la carga total es de $84 \mu\text{C}$.

- 2 Un circuito serie R - L - C es alimentado por una fuente de tensión senoidal de 198 V de valor de pico. Sabiendo que $L = 4 \text{ mH}$ y $C = 2,5 \mu\text{F}$, se pide:
 - a) Determinar el valor de la frecuencia de de alimentación para que el circuito entre en resonancia.
 - b) Calcular el valor de la resistencia R sabiendo que en condiciones de resonancia se demandan de la red 500 VA.

- 3 Una carga trifásica tiene en cada fase 50Ω de resistencia y $0,2 \text{ H}$ de inductancia. Calcular:
 - a) La corriente de línea, la potencia activa absorbida y el factor de potencia cuando esta carga se conecta en estrella a una red trifásica de 50 Hz, 400 V (línea-línea).
 - b) Potencia reactiva de la batería de condensadores necesaria para compensar el factor de potencia a uno.

- 4 Explicar cómo y para qué se realiza el ensayo de cortocircuito de un transformador. Dibujar el montaje con los aparatos de medida necesarios para realizar este ensayo.

Puntuación máxima de la prueba: **10 puntos**
 Puntuación de cada cuestión: **2,5 puntos**
 Conteste a una de las dos opciones

OPCIÓN B

/5

- 1 En el circuito de la figura, determinar:
- Resistencia total vista desde los terminales del generador.
 - Potencia consumida por la resistencia de 3Ω .

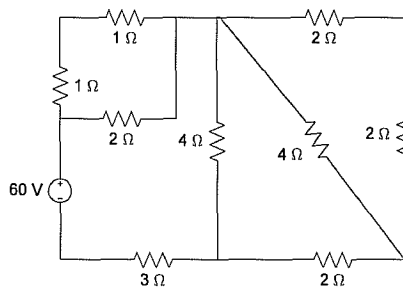

- 2 En el circuito de la figura, las lecturas de los medidores son 10 A, 230 V, 400 W. Se pide:
- Identificar la lectura que corresponde a cada medidor.
 - Determinar la resistencia y reactancia capacitiva de la carga.
 - Calcular el factor de potencia de la carga.
 - Dibujar en un diagrama fasorial la tensión de alimentación, corriente y caída de tensión en la resistencia y reactancia.

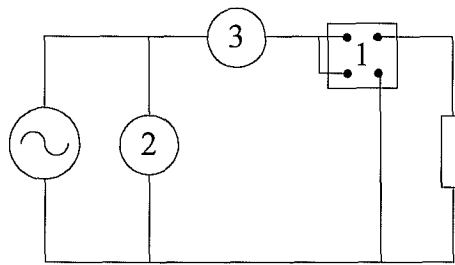

- 3 Una red trifásica de 20 kV (tensión línea-línea) alimenta a una instalación que dispone de dos cargas, una de 300 kVA con factor de potencia 0,8 inductivo y otra de 100 kVA con factor de potencia 0,9 capacitivo. Calcular:
- Potencias activa, reactiva y aparente totales de la instalación.
 - Corriente total absorbida por las dos cargas.
 - Factor de potencia del conjunto.
- 5 Un motor asíncrono monofásico de 0,75 CV (1 CV = 0,736 kW), 220 V, 50 Hz, 1430 r.p.m., tiene un rendimiento en condiciones nominales o de plena carga del 70% y un factor de potencia de 0,65 inductivo. Se conecta a una línea de 220 V, 50 Hz. Calcule, cuando funciona a plena carga:
- Potencia activa e intensidad de corriente absorbidas.
 - Momento o par de rotación.
 - La capacidad del condensador a conectar en paralelo para mejorar el factor de potencia a 0,96.



Prueba de Acceso a la Universidad de Extremadura

Curso 2010-11

Asignatura: FÍSICA

Tiempo máximo de la prueba: 1h. 30 min.

El alumno elegirá uno de los dos repertorios siguientes. Cada una de las preguntas se calificará con 2 puntos.

Opción A

- 1.- Diferencia de potencial eléctrico: definición, unidades y relación entre la diferencia de potencial y la intensidad de campo eléctrico.
- 2.- Diga si la siguiente frase es CIERTA o FALSA y razone la respuesta: "El trabajo que se realiza al trasladar una masa entre dos puntos de una misma superficie equipotencial nunca es cero."
- 3.- Un cuerpo de 1,4 kg de masa se conecta a un muelle de constante elástica 15 N/m. el sistema se hace oscilar sobre un plano horizontal sin rozamiento. Si la amplitud del movimiento es de 20 cm, calcula: a) la energía total del sistema; b) la energía cinética y la potencial cuando el desplazamiento del cuerpo es de 13 cm.
- 4.- Se tiene un espejo cóncavo cuyo radio mide 8 cm. Calcula a qué distancia hay que colocar un pequeño objeto en el eje para tener una imagen invertida y cuatro veces mayor que el objeto.
- 5.- El número de núcleos radiactivos de una muestra se reduce a $2/3$ de su valor inicial en 48 h. Halla: a) la constante radiactiva; b) el periodo de semidesintegración.

Opción B

- 1.- Principio de Incertidumbre de Heisenberg: Enunciado, expresión matemática y significado físico de las magnitudes que en ella intervienen.
- 2.- Diga si la siguiente frase es CIERTA o FALSA y razone la respuesta: "Si en un punto de un campo gravitatorio creado por varias masas la intensidad de campo es nula entonces también lo es el potencial"
- 3.- Un alternador está formado por una bobina plana que gira con una frecuencia de 50 Hz en un campo magnético uniforme de 0,3 T. Si la bobina consta de 30 espiras de 40 cm^2 , calcula: a) el flujo magnético que atraviesa la bobina en función del tiempo y b) la fuerza electromotriz (fem) inducida máxima.
- 4.- Una onda mecánica de 0,02 Hz de frecuencia tarda 4 segundos en alcanzar un punto situado a 2 metros del foco donde se origina. Determina: a) la velocidad de propagación y b) la longitud de onda de esta onda.
- 5.- Una lente convergente delgada tiene una distancia focal imagen de 5 cm. Un objeto se encuentra a 8 cm de la lente. Calcula: a) la posición y b) el aumento y la naturaleza de la imagen.



Instrucciones: El alumno elegirá una de las dos opciones propuestas. Cada una de las cuatro cuestiones de la opción elegida puntuará 2'5 puntos como máximo. Cuando la solución de una cuestión se base en un cálculo, éste deberá incluirse en la respuesta dada.

OPCIÓN A

1.- (a) (1'25 puntos) Diga, razonadamente, si la tercera columna de la matriz A siguiente es combinación lineal de las dos primeras columnas:

$$A = \begin{pmatrix} 1 & 2 & -3 & 0 \\ 0 & 1 & -1 & 1 \\ -1 & 0 & 1 & -1 \end{pmatrix}.$$

(b) (1'25 puntos) Calcule el rango de la matriz A .

2.- Sea r la recta que pasa por los puntos $A = (1, 0, 0)$ y $B = (1, -1, 0)$, y sea s la recta que pasa por los puntos $C = (0, 1, 1)$ y $D = (1, 0, -1)$.

(a) (1'5 puntos) Calcule el plano Π que contiene a s y es paralelo a r .

(b) (1 punto) Calcule la distancia entra las rectas r y s .

3.- Determine valores de los parámetros a y b para que la función $f(x) = a \cos^2 x + b x^3 + x^2$ tenga un punto de inflexión en $x = 0$.

4.- Calcule, utilizando la fórmula de integración por partes, una primitiva $F(x)$ de la función $f(x) = x^2 \cdot \ln x^2$ que cumpla $F(1) = 0$.



Instrucciones: El alumno elegirá una de las dos opciones propuestas. Cada una de las cuatro cuestiones de la opción elegida puntuará 2'5 puntos como máximo. Cuando la solución de una cuestión se base en un cálculo, éste deberá incluirse en la respuesta dada.

OPCIÓN B

1.- Discuta, en función del parámetro b , el sistema de ecuaciones

$$\left. \begin{array}{r} y + bz = 1 + b \\ x + z = 3 - b \\ bx - by = 1 - b \end{array} \right\}$$

(no es necesario resolverlo en ningún caso).

2.- (a) (0'75 puntos) Calcule las ecuaciones implícitas de la recta r que pasa por los puntos $A = (1, 0, 0)$ y $B = (-1, 0, -1)$.

(b) (1'75 puntos) De todos los planos que contienen a la recta r , obtenga uno cuya distancia al punto $C = (0, -1, 0)$ sea igual a 1.

3.- Calcule el límite

$$\lim_{x \rightarrow 0} \frac{e^x - e^{-x} - 2x}{\operatorname{sen}^2 x}.$$

4.- (a) (1'25 puntos) Represente, de forma aproximada, la gráfica de la función $f(x) = xe^{x^2-1}$. Señale el recinto plano limitado por dicha gráfica, el eje OX , la recta $x = -1$ y la recta $x = 1$.

(b) (1'25 puntos) Calcule el área del recinto del apartado anterior.



OPCIÓN A

Cada pregunta tiene una valoración máxima de 2 puntos.

- 1) a) Defina el concepto de fuerzas intermoleculares.
b) Explique razonadamente qué tipo de enlace químico debe romperse o qué tipo de fuerza intermolecular hay que vencer para fundir las siguientes especies: **1)** cloruro sódico; **2)** dióxido de carbono; **3)** agua; **4)** aluminio.

Puntuación máxima por apartado: 1 punto

- 2) Razonar si las disoluciones acuosas de las siguientes sales serán ácidas, básicas o neutras: KCl, Na₂CO₃, Na₂S y NH₄Br.

$$K_a(\text{H}_2\text{CO}_3) = 4,7 \cdot 10^{-11}; K_a(\text{H}_2\text{S}) = 1,0 \cdot 10^{-19}; K_b(\text{NH}_3) = 1,8 \cdot 10^{-5}$$

Puntuación máxima por cada sal: 0,5 puntos

- 3) La urea, CO(NH₂)₂, se utiliza como fertilizante y se obtiene mediante la reacción:

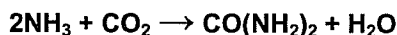

- a) Si se obtienen 48,0 g de urea por cada mol de CO₂ que reacciona ¿cuál es el rendimiento de esta reacción?
b) Calcular el tanto por ciento de nitrógeno en la urea.

Puntuación máxima por apartado: 1 punto

- 4) Cuando se calientan un mol de hidrógeno y un mol de yodo en un recipiente de 20 L hasta 450 °C, se forma yoduro de hidrógeno según la reacción:



- a) ¿Cuántos moles de yodo quedan sin reaccionar al establecerse el equilibrio?
b) ¿Cuál es la presión parcial de cada componente en el equilibrio?

Puntuación máxima por apartado: 1 punto

- 5) a) Ajustar por el método del ión-electrón la ecuación siguiente e indicar, razonándolo, cuáles son las especies oxidante y reductora.

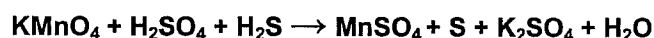

- b) Nombrar los ácidos y sales que aparecen en la ecuación anterior.

Puntuación máxima por apartado: 1 punto

Masas atómicas: C = 12,0 O = 16,0 N = 14,0 H = 1,0

R = 0,082 atm L K⁻¹ mol⁻¹



OPCIÓN B

Cada pregunta tiene una valoración máxima de 2 puntos.

- 1) a) Escribir las configuraciones electrónicas de los átomos e iones siguientes: N^{3-} , Mg^{2+} , Fe y Si.
b) ¿Por qué la molécula de BI_3 es apolar si los enlaces B-I son polares?
Números atómicos: N = 7; Mg = 12; Fe = 26; Si = 14
Puntuación máxima por apartado: 1 punto
- 2) a) Explique brevemente por qué muchas reacciones endotérmicas transcurren espontáneamente a altas temperaturas.
b) Dada la reacción $CaO + H_2O \rightarrow Ca(OH)_2$, razone si es o no de oxidación-reducción
Puntuación máxima por apartado: 1 punto
- 3) Una sustancia está constituida por C, H y O. Al calentarla con óxido de cobre(II), el carbono se oxida a dióxido de carbono y el hidrógeno a agua. A partir de 1 g de sustancia se forman 0,9776 g de CO_2 y 0,2001 g de agua. La masa molecular del compuesto es 90. a) Hallar la fórmula de esta sustancia orgánica b) Nombrarla.
Puntuación máxima por apartado: a) 1,5 puntos b) 0,5 puntos
- 4) Se dispone de una disolución acuosa 0,01 M de ácido cloroetanoico ($ClCH_2COOH$), ácido monoprótico débil del tipo HA, cuya constante K_a es $1,39 \cdot 10^{-3}$. Calcule:
a) pH y grado de disociación.
b) Los gramos de ácido necesarios para preparar dos litros de esta disolución.
Puntuación máxima por apartado: 1 punto
- 5) La constante del producto de solubilidad del bromuro de plata, AgBr, a 25 °C es $5,0 \cdot 10^{-13}$. Calcular:
a) La solubilidad del AgBr en agua, expresada en g/L
b) La solubilidad, en g/L, del AgBr en una disolución 0,1 M de $AgNO_3$.
Puntuación máxima por apartado: 1 punto

Masas atómicas	C = 12,0	Cl = 35,5	O = 16,0	H = 1,0	Br = 79,9	Ag = 107,9
----------------	----------	-----------	----------	---------	-----------	------------



Prueba de acceso a la Universidad de Extremadura

Curso 2010-11

Asignatura: TECNOLOGÍA INDUSTRIAL Tiempo máximo de la prueba: 90 min.

1

Puntuación	Criterios de corrección
La calificación máxima de cada apartado será de 2,5 puntos.	Se valorará: Presentación, Planteamiento, Explicación y Resultados.

Opción A

Problemas

- A₁.- Para el circuito neumático representado en la figura, se pide:
- Explicar el funcionamiento
 - Identificar los componentes del circuito, indicando el significado de las letras situadas en los orificios del símbolo del elemento 1.1. (A, B, P R).

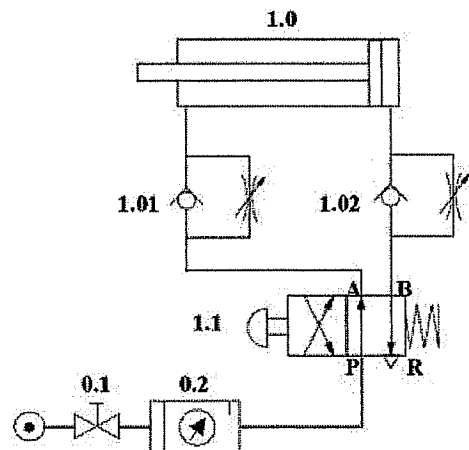

- A₂.- Un motor de CC de excitación en derivación que se conecta a 200 V presenta las siguientes características: La resistencia del devanado de excitación es de 200 Ω , la del inducido de 0,50 Ω , la potencia útil es 5 kW, gira a 2200 r.p.m. y el rendimiento es del 80%.

Determinar:

- La intensidad absorbida de la línea, intensidad de excitación e intensidad del inducido.
- La fuerza contraelectromotriz.
- La intensidad de arranque.
- La resistencia de arranque para que la intensidad en el momento del arranque sea 2,5 veces la nominal.

- A₃.- Calcular y simplificar la función de transferencia del siguiente circuito.

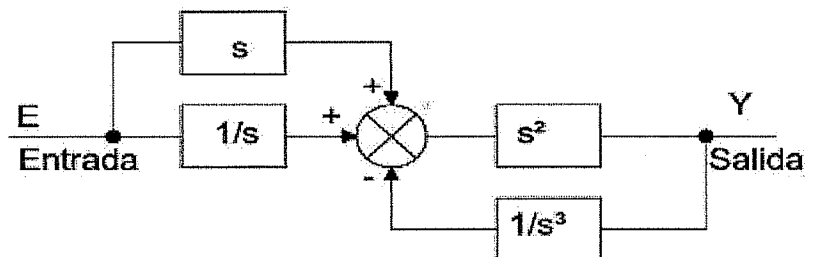

Cuestión

- A₄.- Indicar la simbología, la función lógica que cumple y la tabla de la verdad de cada una de las puertas lógicas complejas:
- NOR y
 - NAND.



Prueba de acceso a la Universidad de Extremadura

Curso 2010-11

Asignatura: TECNOLOGÍA INDUSTRIAL Tiempo máximo de la prueba: 90 min.

1

Puntuación	Criterios de corrección
La calificación máxima de cada apartado será de 2,5 puntos.	Se valorará: Presentación, Planteamiento, Explicación y Resultados.

Opción B

Problemas

B₁- Un motor es controlado mediante tres pulsadores: A, B y C, de tal forma, que el motor se activa únicamente cuando se pulsan dos pulsadores cualesquiera o se pulsen los tres.

Se pide:

- La tabla de la verdad correspondiente al circuito.
- La función lógica en su primera forma canónica.
- La expresión simplificada obtenida mediante mapas de Karnaugh.
- Implementación del circuito lógico con el menor número posible puertas NAND de dos y tres entradas.

B₂- Una barra cilíndrica de un acero con límite elástico (σ_E) de 310 MPa, va a ser sometida a una carga de 12500 N. Si la longitud inicial de la barra es de 350 mm.

a) ¿Cuál debe ser el diámetro de la barra si no queremos que ésta se alargue más de 0,50 mm.?

DATO: módulo elástico del acero, $E = 22 \cdot 10^4$ MPa.

* Al realizar el ensayo de resiliencia con péndulo de Charpy, de dicho acero, el trabajo absorbido al romper una probeta tipo Mesnager ($S = 10$ mm x 8 mm) fue de 8,50 kpm.

b) ¿Cuál es la resiliencia de dicho acero, expresada en unidades S.I.

B₃- Una taladradora utiliza un cilindro neumático de doble efecto para desplazar el portabrocas. Suponiendo que se realizan 10 agujeros por minuto, el desplazamiento del vástago es de 60 mm, el diámetro del émbolo y vástago son de 50 y 10 mm respectivamente y la presión de 6 Kp/cm².

Calcular:

- La fuerza teórica que efectúa el cilindro, tanto en el sentido de entrada como en el de salida del vástago, considerando nulos los rozamientos.
- El consumo de aire en litros por minuto, medido en condiciones normales.

Cuestión

B₄- Dibujar, nombrar y describir cada una de las partes de un motor de corriente continua.



Prueba de Acceso a la Universidad de Extremadura

Curso 2010-11

Asignatura: ECONOMÍA DE LA EMPRESA

Tiempo máximo de la prueba: 1h. 30 min.

Opción A

- 1.- Características de la Sociedad Cooperativa en Extremadura. (1,25 puntos)
- 2.- Diferencias entre el crecimiento interno y externo. (1,25 puntos)
- 3.- Defina qué es un organigrama y clasifíquelos según su forma. (1,25 puntos)
- 4.- Comente brevemente las variables del marketing mix. (1,25 puntos)
- 5.- La empresa AGUSA, S.L. se dedica a la fabricación de componentes aeronáuticos. Está produciendo y vendiendo 1.000 unidades al año. Los ingresos obtenidos en el pasado ejercicio económico fueron de 120.000 euros y los costes variables totales supusieron 60.000 euros. Además la empresa incurrió en los siguientes costes fijos: sueldos del personal 17.000 euros y alquileres por valor de 10.000 euros. Se pide:
 - a.- Determinar el umbral de rentabilidad o punto muerto. (1,25 puntos)
 - b.- Hallar el beneficio obtenido para una producción de 1.500 componentes aeronáuticos. (1,25 puntos)
- 6.- La empresa JARA, S.A. presenta el siguiente Balance a 31-12-2010 (importe en euros):

ACTIVO	IMPORTES	PATRIMONIO NETO Y PASIVO	IMPORTES
Caja, euros	500	Resultado del ejercicio	25.000
Mercaderías	1.100	Acreedores prestación servicio	19.000
Equipos proceso información	40.000	Reserva Legal	20.000
Clientes	3.000	Deudas a largo plazo con ent. crédito	70.400
Construcciones	150.000	Proveedores, efectos com. a pagar	16.000
Elementos transporte	80.000	Deudas a corto plazo con ent. crédito	20.000
Bancos e instit. crédito	800	Capital Social	110.000
Aplicaciones informáticas	3.000		
Mobiliario	2.000		
TOTAL ACTIVO	280.400	TOTAL PATR. NETO Y PASIVO	280.400

Se Pide:

- a.- Elabore el balance de situación, agrupando las cuentas en sus respectivas masas patrimoniales. (1,25 puntos)
- b.- Calcule el Fondo de Maniobra y explique su significado. (1,25 puntos)

Opción B

- 1.- Seleccione una empresa de la Comunidad Autónoma de Extremadura y realice un análisis sencillo de la misma a partir de los siguientes puntos: denominación de la empresa (razón social), sector de actividad al que pertenece, forma jurídica, dimensión de la empresa, actividad a la que se dedica y aportaciones que realiza al entorno (crecimiento, empleo, medio ambiente...). (1,25 puntos)
- 2.- La Responsabilidad Social de la Empresa. (1,25 puntos)
- 3.- Las multinacionales. Concepto y cite 3 características de las mismas. (1,25 puntos)
- 4.- Explique los conceptos de Organización Formal e Informal, identificando 2 diferencias básicas. (1,25 puntos)
- 5.- La empresa ILESA, S.L. obtuvo en el pasado ejercicio económico un Beneficio antes de intereses e impuestos (BAII) de 250.000 euros. El valor de sus activos totales era de 800.000 euros. El 80% de este valor estaba financiado mediante recursos ajenos remunerados al 10% de interés anual, el resto estaba financiado con recursos propios. Sabiendo que el Impuesto de Sociedades supone un 30% del Beneficio, se pide:
 - a.- Calcule la Rentabilidad Económica e interprete el resultado obtenido. (1,25 puntos)
 - b.- Calcule la Rentabilidad Financiera e interprete el resultado. (1,25 puntos)
- 6.- Dados los siguientes proyectos de inversión (en euros) para los años 1, 2 y 3:

PROYECTOS	DESEMBOLSO INICIAL	FLUJO NETO CAJA 1	FLUJO NETO CAJA 2	FLUJO NETO CAJA 3
A	26.000	10.800	11.664	12.597,12
B	7.000	5.400	5.832	-----

Nota: La tasa anual de actualización o descuento es del 8%.

Determine:

- a.-Cuál es el mejor proyecto según el criterio del Valor Actual Neto. (1,25 puntos)
- b.- Calcule la Tasa Interna de Rentabilidad (TIR) del Proyecto B, indicando si resulta rentable. (1,25 puntos)

El alumno deberá elegir una de las dos opciones completas de examen, sin posibilidad de que se puedan combinar preguntas de ambos.

La puntuación total de cada una de las opciones será de 10 puntos, pudiendo modificarse en un punto la calificación final por la presentación, ortografía y calidad de redacción, a juicio del corrector.

OPCIÓN A:

1.- Responda a uno de los temas siguientes:

1.- Responda a uno de los temas siguientes:

A.- Desequilibrios territoriales en España

B.- Los factores físicos como condicionantes de la actividad agraria en España

La respuesta se desarrollará, como máximo, en dos caras de folio, y se valorará con tres puntos.

2.- A la vista del siguiente plano, perteneciente al municipio salmantino de Monleón ...

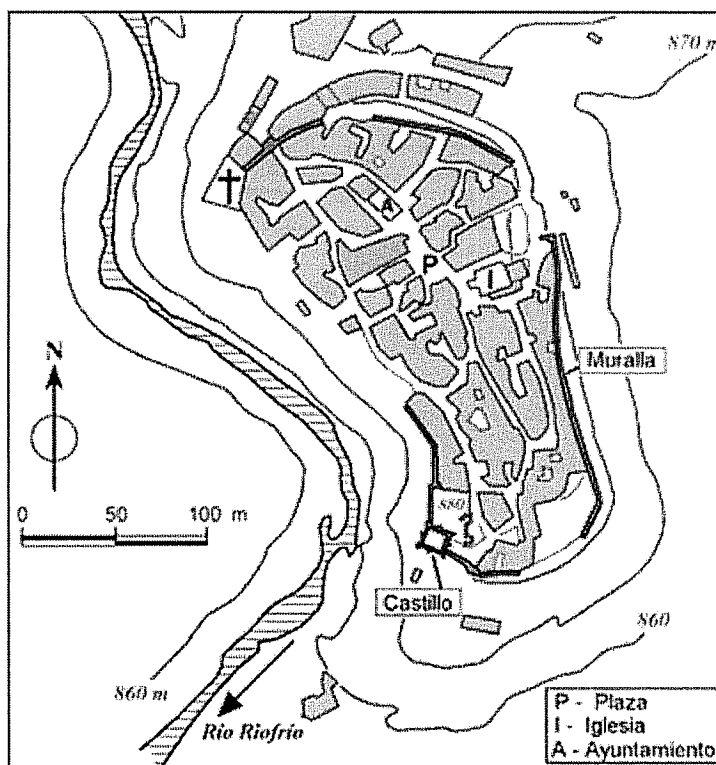

Asignatura: **GEOGRAFÍA**

Tiempo máximo de la prueba: 1h. 30 min.

- a).- **Comente el emplazamiento, la estructura, los principales elementos urbanísticos y su funcionalidad.**
b).- **Haga un breve comentario acerca de los factores que hayan podido influir en su origen y evolución**

El comentario se desarrollará en la cara de un folio y se valorará con tres puntos.

3.- Defina brevemente los siguientes términos geográficos y ponga algún ejemplo en relación con ellos:

- Isohipsa
- Delta
- FEADER
- Paro biológico
- Desarrollo endógeno

Cada una de las respuestas se valorará con 0.4 puntos, hasta un total de dos puntos.

4.- En uno de los folios del examen, relacione –de NO a SE- las provincias atravesadas por la línea, así como los sistemas montañosos y los ríos principales

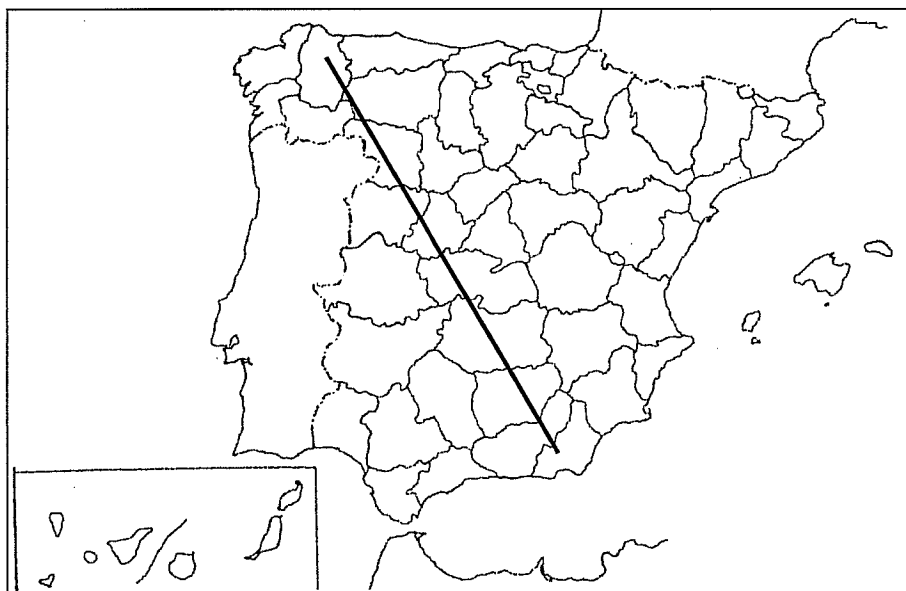

La respuesta se valorará con un máximo de dos puntos.

El alumno deberá elegir una de las dos opciones completas de examen, sin posibilidad de que se puedan combinar preguntas de ambos.

La puntuación total de cada una de las opciones será de 10 puntos, pudiendo modificarse en un punto la calificación final por la presentación, ortografía y calidad de redacción, a juicio del corrector.

OPCIÓN B:

1.- Responda a uno de los temas siguientes:

A.- Tipos de clima en España

B.- Los factores humanos como condicionantes de la actividad agraria en España

La respuesta se desarrollará, como máximo, en dos caras de folio, y se valorará con tres puntos.

2.- A la vista del siguiente mapa de distribución provincial del olivar:

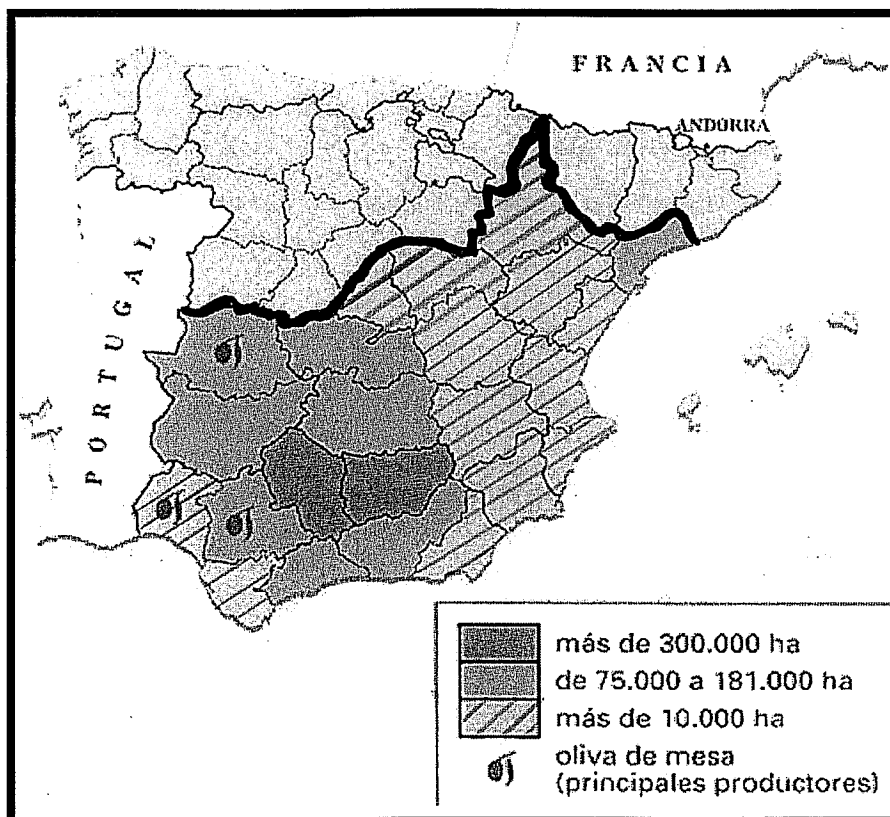

————— Límite septentrional del olivar



Prueba de Acceso a la Universidad de Extremadura Curso 2008-09

Asignatura: GEOGRAFÍA

Tiempo máximo de la prueba: 90 minutos

- a).- Indique cuáles son las provincias españolas que disponen de mayor superficie de olivar
b).- Explique las razones que justifican esta distribución y haga referencia a la producción, comercialización y problemática del aceite de oliva.

El comentario se desarrollará en la cara de un folio y se valorará con tres puntos.

3.- Defina brevemente los siguientes términos geográficos y ponga algún ejemplo en relación con ellos:

- Zócalo
- Gradiente térmico
- Lluvia ácida
- Esperanza de vida
- Modulación

Cada una de las respuestas se valorará con 0.4 puntos, hasta un total de dos puntos.

4.- En uno de los folios del examen, relacione –de NE a SO- las provincias atravesadas por la línea, así como los sistemas montañosos y los ríos principales

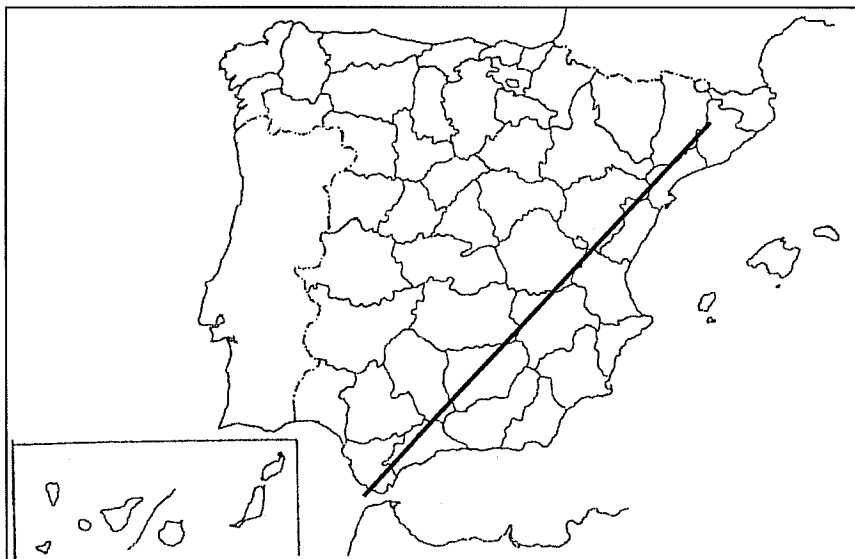

La respuesta se valorará con un máximo de dos puntos.



**Prueba de Acceso a la Universidad de Extremadura
Curso 2010-11**

Asignatura: GRIEGO

Tiempo máximo de la prueba: 1 h. 30 min.

Opción A

1.- **Traducción** (5 puntos):

Eufileto reflexiona sobre el valor ejemplarizante del castigo.

(Lisias 1.47)

Ἐγὼ μὲν οὖν, ὧ ἄνδρες, οὐκ ἰδίαν ὑπὲρ ἑμαυτοῦ νομίζω ταύτην τὴν τιμωρίαν γενέσθαι, ἀλλ' ὑπὲρ τῆς πόλεως ἀπάσης· οἱ γὰρ τὰ τοιαῦτα πράττοντες, ὀρῶντες τὰ ἄθλα τῶν τοιούτων ἀμαρτημάτων, ἦττον εἰς τοὺς ἄλλους ἐξαμαρτήσονται....

2.- **Sintaxis**. (1 punto). Identificar sintácticamente una oración completiva de infinitivo y un participio concertado.

3.- **Morfología**. (1 punto). Identificar y analizar morfológicamente las 4 siguientes palabras:

πόλεως

ὀρῶντες

ἐξαμαρτήσονται

ἀμαρτημάτων

4.- **Cuestión Léxica** (1 punto en total). La pregunta consta de las siguientes dos secciones:

4.1) Indique **dos** palabras españolas relacionadas etimológicamente con cada uno de los siguientes terminos griegos: ἔνδον y δάκτυλος (0.5 puntos)

4.2) Indica el significado en español y la raíz o raíces griegas de estas dos palabras: **perífrasis** y **anfiteatro**. (0.5 puntos)

5.- **Pregunta teórica** (2 puntos). El alumno tendrá que rellenar como máximo **un** folio con ambas preguntas. Mitología (0.5 puntos), Literatura (1.5 puntos).

5.1) **Mitología**: Hera: características, atributos y algún episodio representativo.

5.2) **Literatura**:

“Homero: *Iliada*”.

Opción B

1.- **Traducción** (5 puntos):

El carro de Hermes y los árabes

(*Fábulas* 112 Chambry):

Ἑρμῆς ποτε ψεύσματα καὶ πανουργίας θεὸς εἶς ἅμαξαν εἰς πᾶσαν γῆν ἀπήει.¹ Ὡς δὲ Ἀράβων κατήντησε τὴν χώραν, συντρίβει τὴν ἅμαξαν κενὴν φορτίων· οἱ δὲ εἰς ἄλλους τόπους οὐκ εἶασαν ὀδεῦσαι.

Nota 1: Imperfecto del verbo ἄπειμι (2).

2.- **Sintaxis**. (1 punto). Identificar un participio concertado y una oración de infinitivo.

3.- **Morfología**. (1 punto). Identificar y analizar morfológicamente la siguiente palabra:

κατήντησε

ὀδεῦσαι

ψεύσματα

πᾶσαν

4.- **Cuestión Léxica** (1 punto en total). La pregunta consta de las siguientes dos secciones:

4.1) Indique **dos** palabras españolas relacionadas etimológicamente con cada uno de los siguientes términos griegos: μικρός y γράφω (0.5 puntos)

4.2) Indica el significado en español y la raíz o raíces griegas de estas dos palabras:

oligofrénico y **osteopatía**. (0.5 puntos)

5.- **Pregunta teórica** (2 puntos). El alumno tendrá que rellenar como máximo **un** folio con ambas preguntas. Mitología (0.5 puntos), Literatura (1.5 puntos).

5.1) **Mitología**: Deméter: características, atributos y algún episodio representativo.

5.2) **Literatura**:

“La lírica griega”



Elija una de las dos opciones que se ofrecen.

OPCIÓN A

Valor de la traducción: 6 puntos.

Valor de las cuatro preguntas restantes: 1 punto cada una.

1) Traduzca al español el siguiente texto de César (*Civ.* 1.23.1-3) (hasta 6 puntos):

[César trata con magnanimidad a los partidarios de Pompeyo que se le entregan y los deja en libertad]

Caesar, ubi luxit, omnes senatores senatorumque liberos, tribunos militum equitesque Romanos ad se produci iubet. Hos omnes productos a contumeliis militum conviciisque prohibet; pauca apud eos loquitur, quod* sibi a parte eorum gratia relata non sit* pro suis in eos maximis beneficiis; dimittit omnes incolumes.

**quod*: "diciendo que..." (es oración declarativa de *pauca loquitur*).

**gratia relata non sit*: *gratiam referre* significa "expresar el agradecimiento" o "dar las gracias".

- 2) Análisis morfológico de los términos subrayados y análisis sintáctico de la siguiente oración del texto traducido: *Hos omnes productos a contumeliis militum conviciisque prohibet* (hasta 1 punto).
- 3) - *Periculum*: Indique y explique la evolución fonética de esta palabra latina al español.
- *Tempus*: Indique dos palabras españolas (un cultismo y una palabra patrimonial) relacionadas etimológicamente con esta palabra latina (hasta 1 punto).
- 4) El género de la historiografía: Julio César (extensión máxima: una cara de folio) (hasta 1 punto).
- 5) Explique lo que sepa sobre el humanista extremeño Arias Montano (extensión máxima: un folio) (hasta 1 punto).



OPCIÓN B

Valor de la traducción: 6 puntos.

Valor de las cuatro preguntas restantes: 1 punto cada una.

1) Traduzca al español la siguiente fábula de Fedro (App. 1) (hasta 6 puntos):

[El avaro no da por propia voluntad ni lo que le sobra]

El mono y la zorra

Vulpem rogabat partem caudae simius,
contegere honeste posset ut nudas nates;
cui sic maligna: "Longior fiat licet*,
tamen illam citius* per lutum et spinas traham,
tibi quam* partem quamvis parvam impartiar."

**licet*: conjunción con subjuntivo: "aunque".

* *citius...quam*: "mejor ...que", "antes...que".

- 2) Análisis morfológico de los términos subrayados y análisis sintáctico de la siguiente oración del texto traducido: *Vulpem rogabat partem caudae simius, ut contegere honeste posset nudas nates* (hasta 1 punto).
- 3) - *metum*: Indique y explique la evolución fonética de esta palabra latina al español.
- *regulam*: Indique dos palabras españolas (un cultismo y una palabra patrimonial) relacionadas etimológicamente con esta palabra latina (hasta 1 punto).
- 4) El género de la fábula en Roma: Fedro (extensión máxima: una cara de folio) (hasta 1 punto).
- 5) Explique lo que sepa sobre el humanista extremeño Pedro de Valencia (extensión máxima: un folio) (hasta 1 punto).

Elegir una opción entre las dos que se proponen a continuación.

Calificación máxima de la prueba: 10 puntos.

Problema 1: de 0 a 3.5 puntos; Problema 2: de 0 a 3 puntos; Problema 3: de 0 a 3.5 puntos.

OPCIÓN A

PROBLEMA 1

Un taller de fabricación de muebles de oficinas dispone de 700 kg de hierro y 1000 kg de aluminio para la producción de sillas y sillones metálicos. Cada silla requiere 1 kg de hierro y 2 kg de aluminio y cada sillón 2 kg de hierro y 2 kg de aluminio para su fabricación. El beneficio por unidad fabricada es de 40 euros por silla y 50 euros por sillón. Se pide, justificando la respuesta:

- (a) ¿Cuántas sillas y sillones deben fabricarse para obtener el máximo beneficio?
- (b) Hallar el valor de dicho beneficio máximo.

PROBLEMA 2

El número de inmigrantes que ha recibido una ciudad a lo largo del último año se ha comprobado que sigue la función:

$$I(t) = 2t^3 - 33t^2 + 108t + 525, \quad 1 \leq t \leq 12$$

donde t representa el mes del año. Determinar justificando la respuesta:

- (a) El número de inmigrantes que llegaron a esa ciudad durante el primer trimestre.
- (b) El mes en que se produjo la llegada mínima y el mes en que se produjo la llegada máxima de inmigrantes.
- (c) El número máximo y el número mínimo de inmigrantes que llegaron en un mes.

PROBLEMA 3

A 180 estudiantes de 3 Institutos de Enseñanza Secundaria (A, B y C) se les preguntó si consideraban que la existencia de un carril para bicicletas contribuiría a solucionar los problemas de polución que afectaban a su ciudad. Contestaron afirmativamente 20 de los 80 estudiantes del Instituto A, 12 de los 60 estudiantes del Instituto B y un 60% de los estudiantes del Instituto C. Determinar la probabilidad de que seleccionado un estudiante al azar entre los 180:

- (a) No haya contestado afirmativamente.
- (b) Haya contestado afirmativamente y no sea del Instituto B.
- (c) Sea del Instituto C, sabiendo que ha contestado afirmativamente.

Justificar las respuestas.

OPCIÓN B

PROBLEMA 1

Resolver la ecuación matricial $A.X.A^{-1} = B$, siendo

$$A = \begin{pmatrix} 1 & 0 \\ 2 & -1 \end{pmatrix} \text{ y } B = \begin{pmatrix} -1 & 1 \\ -4 & 3 \end{pmatrix}$$

Justificar la respuesta.

PROBLEMA 2

El servicio de reprografía de un centro universitario permanece abierto desde las 8 hasta las 20 horas. El número de universitarios que acuden diariamente a dicho servicio viene dado, dependiendo de la hora del día, a través de la función:

$$N(t) = At^2 + Bt, \quad 8 \leq t \leq 20,$$

donde t representa la hora del día. Sabiendo que a las 11 horas se alcanza el número máximo de 121 universitarios en dicho servicio:

- Determinar las constantes A y B . Justificar la respuesta.
- Representar gráficamente la evolución del número de universitarios que acuden a dicho servicio entre las 8 y las 20 horas.

PROBLEMA 3

Una biblioteca desea estimar el porcentaje de libros infantiles que posee. La biblioteca está compuesta de 4 salas (Norte, Sur, Este y Oeste) con 2500, 2740, 4000 y 6900 libros, respectivamente. Se selecciona mediante muestreo estratificado aleatorio una muestra del 5% de los libros con afijación proporcional.

- ¿Cuántos libros, de cada una de las salas hay en la muestra?
- Si en la muestra de la sala Sur hay 30 libros infantiles, ¿cuál es la estimación de la proporción de libros infantiles es esa sala?
- Para un nivel de confianza del 90%, obtener el error máximo cometido con la estimación puntual anterior.

Justificar las respuestas

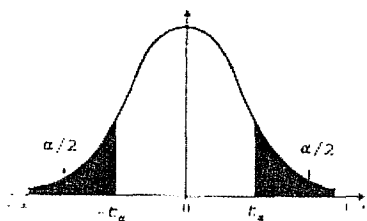

α	0.00	0.01	0.02	0.03	0.04	0.05	0.06	0.07	0.08	0.09
0.0		2.576	2.326	2.170	2.054	1.960	1.881	1.812	1.751	1.695
0.1	1.645	1.598	1.555	1.514	1.476	1.440	1.405	1.372	1.341	1.311
0.2	1.287	1.254	1.227	1.200	1.175	1.150	1.126	1.103	1.080	1.058
0.3	1.036	1.015	0.994	0.974	0.954	0.935	0.915	0.896	0.878	0.860
0.4	0.842	0.824	0.806	0.789	0.772	0.755	0.739	0.722	0.706	0.690