

Prueba de Acceso a la Universidad de Extremadura Curso 2012-13

Asignatura: LENGUA CASTELLANA Y LITERATURA

Tiempo máximo de la prueba: 1h.30 min.

Opción A

“Ni Proust ni Delibes se regalan, uno tiene que ganárselos y eso exige esfuerzo lector”.

Luis Landero presenta su novela *Absolución*.

Luis Landero apenas habló ayer de 'Absolución', una novela que aporta «lo mismo que Ulises cuando iba de isla en isla, un tramo más para llegar a esa Ítaca; una experiencia más, una indagación...». Su parlamento se inclinó más por otros derrotados. Uno de ellos, el que marca la distinción entre ocio y lectura, frontera de una reflexión que le lleva a concluir que en España no se lee lo suficiente ni se aprecia la literatura de calidad. «Soy pesimista porque no existe el fervor que antes había por los libros. Y el ocio, ahora se le llama industria del ocio cuando hay maneras de entretenimiento y embeleso mucho más fáciles y cómodas que la lectura, que supone esfuerzo, concentración, recogimiento, soledad. Así son las cosas: Proust no se regala, Delibes no se regala, uno tiene que ganárselos y eso exige un esfuerzo y una educación estética», explicó el escritor, preguntándose quién está dispuesto a pagar ese precio para llegar a la literatura cuando, comenta, «te están ofreciendo entretenimientos pueriles, maneras de combatir el tedio, que es el gran enemigo».

Esa visión pesimista lleva al autor a pensar que la literatura será una especie de refugio sectario, «algo minoritario». Aún así, no renuncia a confiar en un Renacimiento cultural una vez «que la gente se aburra de Internet, que ahora anda todo el mundo con el dedo en todos lados; existe la posibilidad de que al final la gente se aburra de jugar a los marcianitos y las tonterías esas».

Antes de llegar a un escenario en el que el apego por ese tipo de ocio se revierta, Landero opina que «vamos a seguir así mucho tiempo; vamos a terminar completamente estupidizados, ese camino llevamos», sentencia. En la búsqueda de responsables pone la mirada en «mandatarios» que desdeñan la cultura. «En España se desprecia la cultura, empezando por los políticos y acabando por determinadas masas». Landero se remite a Unamuno, de quien ahora entiende aquel 'Me duele España'. « A mí me duele todo esto. Hemos vuelto a la vieja España negra, de tintes sombríos».

Jesús Bombín (publicado en el diario *El norte de Castilla*, 04-05-2013)

Realiza un comentario del texto anterior, conforme al siguiente guión:

Parte 1 (relacionada con la estructura interna y contenido del texto)

- Haga un resumen breve del texto
- Comentario personal: ¿Cree que la literatura se mantendrá como forma de entretenimiento o que, por el contrario, será superada por otras y reducida a una afición minoritaria? Razona tu respuesta.
- Como ve, en el texto se cita a Delibes. Establezca pues la relación de este texto con el contenido teórico de “La narrativa española desde la Posguerra hasta finales de los años 60”.

Parte 2 (relacionada con la estructura externa y forma del texto)

- Explica qué tipo de texto se ha propuesto y sus características
- Explica el significado de las siguientes palabras y construye una frase con cada una de ellas: *fervor*, *tedio*, *desdeñar*
- Realiza un análisis sintáctico del siguiente enunciado: “soy pesimista porque no existe el fervor que antes había por los libros”

Baremo: Parte1: a) 1 punto; b) 2 puntos; c) 2.5 puntos; Parte 2: a) 1 punto; b) 1.5; c) 2 puntos

Opción B**Compromiso**

En mi juventud se hablaba mucho de eso. Del compromiso. Era una de esas palabras claves que conforman la geografía moral de una época, el paisaje de las ideas. Para ser joven, para estar vivo, para ser decente, había que comprometerse con la causa. Y la causa era el izquierdismo, la contracultura, la revolución. La lucha contra el poder y contra el sistema. Todo muy rimbombante, desde luego. Sí, ya sé que por entonces se cometieron infinitos errores. Como, por ejemplo, convertir el compromiso en una mera adscripción tribal, es decir, en arrimarse ciegamente a un grupo de la misma manera que el hincha se arrima a su equipo de fútbol: éstos son los míos y, hagan lo que hagan, son siempre los buenos. Todavía hay una parte de la izquierda, la más mustia y dogmática, que se comporta así.

Pero por otra parte había una verdad sustancial en el compromiso, una verdad que ya no está de moda y de la que nadie habla, y que consiste en la coherencia pública a la hora de asumir tus responsabilidades y tus ideas. Porque los humanos somos seres sociales, y nuestras decisiones cotidianas (y decidimos cien veces, cada día, sin apenas darnos cuenta de que lo hacemos) influyen en la organización de nuestro entorno. O lo que es lo mismo: procura comprometerte conscientemente, porque no comprometerte también te compromete. ¿O acaso los alemanes que permanecieron pasivos ante el holocausto son inocentes? Tomemos a Lord Hoffmann, cuyo voto contra Pinochet ha sido recusado porque colabora con Amnistía Internacional. De acuerdo, pero entonces yo quiero recusar a todos esos jueces favorables al Dictador que no colaboran con organizaciones solidarias. ¿No les parece sospechosa y altamente sectaria esa ausencia de compromiso público? ¿No les resulta en verdad ideologizada? La neutralidad no existe, y estas pantomimas son una vergüenza.

Rosa Montero, (publicado en el diario *El país*, 22-12-1998)

Realiza un comentario del texto anterior, conforme al siguiente guión:

Parte 1 (relacionada con la estructura interna y contenido del texto)

- Haga un breve resumen del texto.
- Comentario personal: ¿cree usted que hoy día los jóvenes están suficientemente comprometidos con ideales o valores importantes que permitan mejorar la sociedad y el mundo?) Razone su respuesta.
- Como ve, en el texto se habla de compromiso, Establezca pues la relación de este texto con el contenido teórico de "la poesía española desde la posguerra hasta finales de los años 50"

Parte 2 (relacionada con la estructura externa y forma del texto)

- Explica que tipo de texto es el que se ha propuesto y sus características
- Explica el significado de las siguientes palabras y construye una frase con cada una de ellas: *entorno*, *coherencia*, *holocausto*.
- Realiza un análisis sintáctico del siguiente enunciado: "Tomemos a Lord Hoffmann, cuyo voto contra Pinochet ha sido recusado porque colabora con Amnistía Internacional".

Baremo: Parte 1: a) 1 punto; b) 2 puntos; c) 2.5; Parte 2: a) 1 punto; b) 1.5 puntos; c) 2 puntos



Prueba de Acceso a la Universidad de Extremadura Curso 2012-13

Asignatura: HISTORIA DE LA FILOSOFÍA

Tiempo máximo de la prueba: 1h. 30 min.

Opción A

- 1.ª cuestión: hasta 3 puntos
- 2.ª cuestión: hasta 2 puntos
- 3.ª cuestión: hasta 2 puntos
- 4.ª cuestión: hasta 3 puntos

TEXTO

“Para esta ilustración tan solo se requiere *libertad* y, a decir verdad, la más inofensiva de cuantas pueden llamarse así: el hacer *uso público* de la propia razón en todos los terrenos. Actualmente oigo clamar por doquier: ¡No razones! El oficial ordena: ¡No razones, adiéstrate! El asesor fiscal: ¡no razones y límitate a pagar tus impuestos! El consejero espiritual: ¡No razones, ten fe! (Solo un único señor en el mundo dice: *razonad* cuanto queráis y sobre lo que gustéis, *mas no dejéis de obedecer*). Impera por doquier una restricción de la libertad. Pero, ¿cuál es el límite que la obstaculiza y cuál es el que, bien al contrario, la promueve? He aquí mi respuesta: el uso *público* de su razón tiene que ser siempre libre y es el *único* que puede procurar ilustración entre los hombres; en cambio, muy a menudo cabe restringir su *uso privado*, sin que por ello quede particularmente obstaculizado el progreso de la ilustración.”

Kant: *¿Qué es la Ilustración?*

CUESTIONES:

1. Analice los términos subrayados y explique el sentido del texto.
2. Desarrolle la respuesta de Kant: ¿es posible la metafísica como ciencia?
3. Comente las circunstancias históricas y sociopolíticas que influyeron en el pensamiento de Kant.
4. Explique cómo ha sido abordado el tema de la *libertad* en otros dos autores que haya estudiado.



Prueba de Acceso a la Universidad de Extremadura Curso 2012-13

Asignatura: HISTORIA DE LA FILOSOFÍA

Tiempo máximo de la prueba: 1h. 30 min.

Opción B

- 1.ª cuestión: hasta 3 puntos
- 2.ª cuestión: hasta 2 puntos
- 3.ª cuestión: hasta 2 puntos
- 4.ª cuestión: hasta 3 puntos

TEXTO

“3. El mundo verdadero, inasequible, indemostrable, imprometible, pero, ya en cuanto pensado, un consuelo, una obligación, un imperativo.

(En el fondo, el viejo sol, pero visto a través de la niebla y el escepticismo; la Idea, sublimizada, pálida, nórdica, königsberguense.)

4. El mundo verdadero –¿inasequible? En todo caso, inalcanzado. Y, en cuanto inalcanzado, también *desconocido*. Por consiguiente, tampoco consolador, redentor, obligante: ¿a qué podría obligarnos algo desconocido? ...

(Mañana gris. Primer bostezo de la razón. Canto del gallo del positivismo.)

5. El “mundo verdadero” –una Idea que ya no sirve para nada, que ya ni siquiera obliga, –una Idea que se ha vuelto inútil, superflua, *por consiguiente* una Idea refutada: ¡eliminémosla!

(Día claro; desayuno; retorno del *bon sens* [buen sentido] y de la jovialidad; rubor avergonzado de Platón; ruido endiablado de todos los espíritus libres.)”

Nietzsche: *Crepúsculo de los ídolos*

[Cómo el “mundo verdadero” acabó convirtiéndose en una fábula. Historia de un error]

CUESTIONES:

1. Analice los términos subrayados y explique el sentido del texto.
2. Desarrolle la idea nietzscheana del superhombre.
3. Comente las circunstancias históricas y sociopolíticas que influyeron en el pensamiento de Nietzsche.
4. Explique cómo ha sido abordado el tema de la *ética* en otros dos autores que haya estudiado.



Prueba de Acceso a la Universidad de Extremadura Curso 2012-13

Asignatura: HISTORIA DE ESPAÑA Tiempo máximo de la prueba: 1 HORA 30 MINUTOS

Opción A El alumno deberá comentar el texto que se propone de acuerdo con las cuestiones indicadas y contestar a las seis preguntas.

Valoración total del ejercicio **10 puntos**.
Valoración del comentario de texto **7 puntos**
Valoración de las preguntas **3 puntos (0,5 cada una)**.

MANIFIESTO DE MANZANARES

Espanoles: La entusiasta acogida que va encontrando en los pueblos del Ejército liberal; el esfuerzo de los soldados que le componen, tan heroicamente mostrado en los campos de Vicálvaro; el aplauso con que en todas partes ha sido recibida la noticia de nuestro patriótico alzamiento, aseguran desde ahora el triunfo de la libertad y de las leyes que hemos jurado defender.

Dentro de pocos días, la mayor parte de las provincias habrán sacudido el yugo de los tiranos; el Ejército entero habrá venido a ponerse bajo nuestras banderas, que son las leales; la nación disfrutará los beneficios del régimen representativo, por el cual ha derramado hasta ahora tanta sangre inútil y ha soportado tan costosos sacrificios. Día es, pues, de decir lo que estamos resueltos a hacer en el de la victoria.

Nosotros queremos la conservación del trono, pero sin camarilla que lo deshonre; queremos la práctica rigurosa de las leyes fundamentales, mejorándolas, sobre todo la electoral y la de imprenta; queremos la rebaja de los impuestos, fundada en una estricta economía; queremos que se respeten en los empleos militares y civiles la antigüedad y los merecimientos; queremos arrancar los pueblos a la centralización que los devora, dándoles la independencia local necesaria para que conserven y aumenten sus intereses propios, y como garantía de todo esto queremos y plantearemos, bajo sólidas bases, la Milicia Nacional. Tales son nuestros intentos, que expresamos francamente, sin imponerlos por eso a la nación.

Las Juntas de gobierno que deben irse constituyendo en las provincias libres; las Cortes generales que luego se reúnan; la misma nación, en fin, fijará las bases definitivas de la regeneración liberal a que aspiramos. Nosotros tenemos consagradas a la voluntad nacional nuestras espadas, y no las envainaremos hasta que ella esté cumplida.

Cuartel general de Manzanares, a 6 de julio de 1854.- El general en jefe del Ejército constitucional, Leopoldo O'Donnell, conde de Lucena.

Cuestiones:

1. Localiza y sitúa el texto su naturaleza y fecha. Comenta las ideas principales del mismo.
2. Partidos políticos: moderados y progresistas.
3. Las Guerras Carlistas

-Preguntas: Defina brevemente los siguientes términos y expresiones y explique por qué se han distinguido los personajes que se citan y el significado histórico de la fecha.

- 1978
- Juan Bravo Murillo
- Práxedes Mateo Sagasta
- Pablo Iglesias Posse
- Planes de Desarrollo
- Motín de Aranjuez



Prueba de Acceso a la Universidad de Extremadura Curso 2012-13

Asignatura: HISTORIA DE ESPAÑA Tiempo máximo de la prueba: 1 HORA 30 MINUTOS

Opción B El alumno deberá comentar el texto que se propone de acuerdo con las cuestiones indicadas y contestar a las seis preguntas.

Valoración total del ejercicio **10 puntos**.
Valoración del comentario de texto **7 puntos**
Valoración de las preguntas **3 puntos (0,5 cada una)**.

OLIGARQUÍA Y CACIQUISMO

Cada región y cada provincia se hallaba dominada por un particular irresponsable, diputado o no, vulgarmente apodado : "cacique", sin cuya voluntad o beneplácito no se movía una hoja de papel, no se despachaba un expediente, ni se pronunciaba un fallo, ni se declaraba una exención, ni se nombraba un juez, ni se trasladaba un empleado, ni se acometía una obra; para él no había Ley de "Quintas", ni Ley de aguas, ni ley de caza, ni Ley Municipal, ni Ley de contabilidad, ni Leyes de Enjuiciamiento, ni Ley electoral, ni Instrucción Consumos, ni leyes fiscales, ni Reglamentos de la Guardia Civil, ni Constitución política del Estado: juzgados, audiencias, gobernadores civiles, diputaciones provinciales. La Administración central era un instrumento suyo, ni más ni menos que si hubiesen sido creados sólo para servirle.

No había que preguntar si teníais razón, si la ley estaba de vuestra parte, para saber cómo se fallaría el pleito, cómo se resolvería el expediente: había que preguntar si le era indiferente al cacique, y, por tanto, se mantenía neutral, o si estaba con vosotros o contra vosotros.

Era declarado exento del servicio militar quien él quería que lo fuese, por precio o sin él; se extraviaban los expedientes y las cartas que él quería que se extraviasen; se hacía justicia cuando él tenía interés en que se hiciera, y se fallaba a sabiendas contra ley cuando no tenía razón aquél a quien él quería favorecer; se encarcelaba a quien él tenía por bien, siquiera fuese el más inocente; a quien quería librar de la cárcel lo libraba, sacándolo sin fianza, aunque se tratase de un criminal; se imponían multas si era su voluntad que se impusieran, hubiese o no motivo; se repartían los tributos no según regla de proporción y conforme a las instrucciones de Hacienda, sino conforme a su conveniencia y a la de su clientela o a la fuerza que trataba de hacer a los neutrales o al castigo que quería imponerles por su desprecio o por su entereza; a quien quería mal o no se sometía, hacía pagar doble ... las carreteras iban no por donde las trazaban los ingenieros, sino por donde caían sus fincas, sus pueblos o sus caseríos ... era diputado provincial, alcalde o regidor aquel a quien él designaba o recibía para instrumento de sus vanidades, de sus medros o de sus venganzas, dándoles en cambio carta blanca y cubriéndoles para que hiciesen impunemente de la hacienda comunal y del derecho de sus convecinos lo que les pareciese.

(Joaquín Costa, 1901)

Cuestiones:

1. Localiza y sitúa el texto su naturaleza y fecha. Comenta las ideas principales del mismo.
2. Los movimientos sociopolíticos: regeneracionismo, movimiento obrero y regionalismos .
3. El sistema canovista.

-Preguntas: Defina brevemente los siguientes términos y expresiones y explique por qué se han distinguido los personajes que se citan y el significado histórico de la fecha.

- 1812
- Manuel Godoy
- Francisco Largo Caballero
- Baldomero Espartero
- Sufragio censitario
- Ilustración

Prueba de Acceso a la Universidad de Extremadura Curso 2012-13

Asignatura: Francés

Tiempo máximo de la prueba: 1h.30 min.

Opción A

Les ados menacés de « textonite aiguë »

À un âge où le corps, en pleine transformation, est perpétuellement fatigué, on apprend désormais que « l'Homo adolescentus » met en effet son corps à l'épreuve, à raison de plusieurs centaines de SMS quotidiens. L'articulation du pouce d'abord, malmenée par l'appui répété sur les touches du clavier téléphonique. La nuque ensuite, endolorie à force d'être courbée en avant pour lire les messages sur l'écran.

Souvent obligé à cacher son mobile sous le bureau en classe ou sous la table familiale à l'heure du dîner, l'ado soumet sa carcasse à de véritables contorsions pour dialoguer par *textos* à l'insu du regard des adultes, et passe plusieurs heures par jour à pianoter sur son téléphone.

Pas étonnant que les ostéopathes soient confrontés à des cas de plus en plus nombreux de tendinite du canal carpien, liées à l'usage intempestif du pouce, et de douleurs cervicales suscitées par un mauvais positionnement de la tête.

En août, une association de physiothérapie s'était inquiétée de l'afflux de patients venus consulter pour des douleurs au pouce dues à des envois excessifs de SMS.

Pour éviter la douleur, les spécialistes avancent une solution qui, si elle fait des adeptes, risque de créer dans les rues de curieux spectacles: elle consiste à tenir son téléphone devant soi, bras à l'horizontale. La bonne « texto attitude », au risque du ridicule.

<http://www.osteopathie-france.net/essai/osteoweb/revue-web/1503-lemonde-ados>

Vocabulaire :

Ado : Diminutif d'adolescent.

Texto : Message sur un téléphone portable (SMS).

À l'insu du regard des adultes: sans que les adultes le sachent (sans que les adultes en aient conscience).

Instrucciones: Lea el texto cuidadosamente. Lea todas las preguntas de la prueba. Proceda a responder en lengua francesa a todas las preguntas.

QUESTIONS:

1. Vrai ou faux. D'après le texte, dites si c'est vrai ou faux et justifiez votre réponse avec un phrase du texte même: (1,5 puntos)
 - a.- L'utilisation excessive du mobile ne produit aucun effet sur la santé des jeunes adolescents.
 - b.- Les jeunes adolescents utilisent le mobile en classe en toute liberté.
 - c.- Les jeunes adolescents envoient plusieurs centaines de SMS par jour.
2. Répondez brièvement à des questions selon le texte, mais sans répéter les phrases de celui-ci: (2 puntos)
 - a.- Est-ce que la santé des jeunes adolescents est menacée par l'utilisation excessive du mobile ?
 - b.- Est-ce que les spécialistes ont avancé une solution possible à ce problème ?
3. Cherchez dans le texte les mots qui correspondent aux définitions suivantes: (1 punto)
 - a.- Premier doigt de la main, le plus gros.
 - b.- Table sur laquelle on écrit, on travaille.
4.
 - a.- Mettez le verbe de la phrase suivante à l'imparfait de l'indicatif: les spécialistes avancent une solution: (1 punto)
 - b.- Mettez le verbe de la phrase suivante au passé récent: l'ado soumet sa carcasse à de véritables contorsions: (1 punto)
5. Exprimez votre opinion sur la question essentielle traitée dans le texte. Vous utiliserez 80 à 100 mots environ: (3,5 puntos)

Prueba de Acceso a la Universidad de Extremadura Curso 2012-13

Asignatura: Francés

Tiempo máximo de la prueba: 1h.30 min.

Opción B

Les Français : champions d'Europe de la minceur

Les premiers rayons de soleil brillent, les vêtements se font plus légers, plus courts et la presse féminine s'apprête à distiller ses précieux conseils pour aborder la belle saison avec quelques kilogrammes en moins. Or les Françaises, dont la corpulence est la plus faible de toute l'Europe, se voient plus grosses qu'elles ne le sont, selon une publication de l'Institut national d'études démographiques (INED), intitulée « Surpoids, normes et jugements en matière de poids: comparaisons européennes ».

Les Français des deux sexes ont la corpulence moyenne la plus basse, les Britanniques ayant les corpulences moyennes les plus élevées. Ainsi, les hommes français ont en moyenne un IMC de 24,6 et les femmes françaises de 23,2. Les hommes britanniques ont un IMC de 26,4 et les femmes britanniques de 26,2.

Les femmes françaises jugeant leur poids trop faible sont deux fois moins nombreuses que celles effectivement en sous-poids. C'est l'inverse au Portugal, en Espagne et au Royaume-Uni, où il y a plus de femmes qui se jugent en sous-poids que de femmes qui le sont vraiment.

La situation est un peu différente chez les hommes puisque, à l'inverse des femmes, le sous-poids est dévalorisé chez les hommes dans tous les pays européens. Néanmoins les Français, à l'instar des Françaises, ont un idéal de poids plus bas que les autres Européens, signe peut-être d'une pression plus forte exercée sur le corps dans leur pays, conclut l'étude.

http://www.lemonde.fr/societe/article/2009/04/23/les-francaises-et-les-francais-champions-d-europe-de-la-minceur_1184379_3224.html

Instrucciones: Lea todo el texto cuidadosamente. Lea todas las preguntas de la prueba. Proceda a responder en lengua francesa a todas las preguntas.

QUESTIONS:

1. Vrai ou faux. D'après le texte, dites si c'est vrai ou faux et justifiez votre réponse avec une phrase du texte même: (1'5 puntos)
 - a.- Au printemps, la presse ne donne pas de conseils pour perdre du poids.
 - b.- Les Britanniques ont la même corpulence que les Français.
 - c.- En Europe, on valorise les hommes en sous-poids.
2. Répondez brièvement à ces questions selon le texte, mais sans répéter les phrases de celui-ci: (2 puntos)
 - a.- Est-ce que la plupart des Françaises se croient en sous-poids ?
 - b.- Tous les hommes européens ont-ils le même critère sur le poids idéal ?
3. Cherchez dans le texte les mots qui correspondent aux définitions suivantes: (1 punto)
 - a.- Ampleur du corps humain (taille, grosseur).
 - b.- De la population (du point de vue du nombre).
4. Transformez les phrases suivantes en utilisant les différentes formules verbales de l'obligation: (2 puntos)
 - a.- Le sous-poids est à surveiller chez les adolescents.
 - b.- Les médecins préviennent contre les dangers multiples du sous-poids extrême.
5. Exprimez votre opinion sur la question essentielle traitée dans le texte. Vous utiliserez de 80 à 100 mots environ: (3'5 puntos)



Prueba de Acceso a la Universidad de Extremadura

Curso 2012-13

Asignatura: Inglés

Tiempo máximo de la prueba: 1h.30 min.

El alumno deberá escoger una de las dos opciones, A o B, y responder **en inglés a todas las preguntas** que se formulan en la opción elegida, sin mezclar preguntas de una y otra. **En el caso de la primera pregunta** (la redacción), **deberá escribir tan sólo sobre uno de los dos temas propuestos.**

Opción A

School Discipline

All pupils in a school benefit when behaviour is good. High standards of behaviour are important in helping children to feel safe and learn well, and both parents and schools play an important part in this. In order to guarantee good behaviour, the British government advises schools to promote pupils' positive behaviour, helping them to build self-discipline and encouraging respect for others. But a school often needs sanctions to make pupils not misbehave.

Behaviour policies should include a code of conduct for pupils. Rules on conduct can apply before and after school as well as during the school day. They can set expectations for how pupils will behave in corridors, in bus queues and at lunch and break times as well as in the classroom.

British schools have a legal right to impose reasonable sanctions if a pupil misbehaves. Sanctions a school might use include a reprimand, a letter to parents, removal from a class or group, confiscating something belonging to the student if it is inappropriate for school (for example, a mobile phone or an MP3 music player), and even detention. Teachers cannot punish pupils physically, but can physically restrain them where it is necessary to stop a pupil injuring him or herself or someone else, damaging property or causing serious trouble.

Detentions can take place during school hours, at lunchtime, after school or at weekends. If a student fails to attend without a reasonable excuse, the school may give them a more severe punishment. Parents receive a written notice of a detention that takes place outside normal school hours, so they can make arrangements for transport or childcare. The notice should tell them why the detention was given and how long the child will have to stay at school.

- Write a composition about **one of the following two topics** (maximum 4 points):
 - Do you think that sanctions and punishments at school are necessary for better education results? Why or why not? Give your opinion in at least 80 words.
 - Write a story of at least 80 words **ending with** this sentence: "*Fortunately, Bill was not punished for his silly behaviour*". Remember that **the 9 words in this sentence cannot be counted in the 80 words you must write.**
- Answer the following **two** questions:
 - Does the writer say that schools receive orders to create a context that encourages students to behave well? Explain your answer, providing evidence from the text (maximum 1 point).
 - According to the text, can a school punish a student if necessary? Explain your answer, providing evidence from the text (maximum 1 point).
- Imagine you see someone in your school behaving badly. Tell him/her to stop doing so and give him/her a good reason for it (maximum 2 points).
- Grammatical transformation.
 - Rewrite the following sentence in the passive voice (**do not omit any part of it**) (maximum 1 point):
If necessary, the school may give students a more severe punishment.
 - Rewrite the following sentence in the future simple (maximum 1 point):
A school often needs sanctions to make pupils not misbehave.

Opción B

Hadrian's Wall

Hadrian's Wall was a defensive fortification in northern England. Begun in the year 122, during the rule of emperor Hadrian, it was the first of two fortifications built across Great Britain, the second being the Antonine Wall, which is not so well known because its physical remains are evident today.

The wall was the most heavily fortified border in the Roman Empire. In addition to its role as a military fortification, it is thought that many of the gates through the wall would have served as customs posts to allow trade between people on both sides.

A significant portion of the wall still exists, particularly the mid-section, and for much of its length the wall can be followed on foot or by cycle. It is probably the most popular tourist attraction in Northern England and UNESCO made it World Heritage Site in 1987. English Heritage, a government organisation in charge of managing the historic environment of England, describes it as "the most important monument built by the Romans in Britain".

Different reasons for the construction of the wall have been offered over the years, but nobody has recorded an exact explanation for it so far. However, a number of theories have been presented by historians, most of which focus on an expression of Roman power and Hadrian's policy of defence before expansion. For example, on his accession to the purple in 117, Hadrian had been experiencing rebellion in Roman Britain and from the peoples of various conquered lands across the Empire, including Egypt and Libya. These troubles may have influenced Hadrian's plan to build the wall, and his construction of limes in other areas of the Empire, but we cannot tell to what extent.

1. Write a composition about **one of the following topics** (maximum 4 points):
 - a. Do you think that ancient monuments and ruins, such as Hadrian's Wall, should be especially protected by governments? Why or why not? Give your opinion in at least 80 words.
 - b. Write a story of at least 80 words **beginning with** this sentence: "*Carmen was very happy because she was going to visit a lot of monuments that day*". Remember that **the 16 words in this sentence cannot be counted in the 80 words you must write**.
2. Answer the following **two** questions:
 - a. Does the writer say that Hadrian's Wall has completely disappeared today? Explain your answer, providing evidence from the text (maximum 1 point).
 - b. According to the text, was Hadrian's Wall used exclusively as a defensive building? Explain your answer, providing evidence from the text (maximum 1 point).
3. Imagine you see somebody attacking some monument in your town. Tell him/her not to do so and give him/her a good reason for it (maximum 2 points).
4. Grammatical transformation.
 - a. Rewrite the following sentence in indirect style (reported speech), beginning with the words *They said* (maximum 1 point):

The Antonine Wall is not so well known because its physical remains are less evident today.
 - b. Rewrite the following sentence in the passive voice (**do not omit any part of it**) (maximum 1 point):

Nobody has recorded an exact explanation for it so far.

Prueba de Acceso a la Universidad de Extremadura

Curso 2012-13

Asignatura:

Tiempo máximo de la prueba: 1h.30 min.

El alumno deberá responder a las preguntas formuladas sobre el texto propuesto. Las respuestas a todos los ejercicios deberán ser realizadas en portugués.

Opción A

Grande rota do Zêzere vai abrir no próximo verão

A Grande Rota do Zêzere, com troços para fazer a pé, de bicicleta e canoa deverá estar sinalizada e ter serviços instalados a partir do próximo verão, disse Rui Simão, coordenador da rede de Aldeias de Xisto.

A rota vai ligar a nascente do rio Zêzere, em Manteigas, no coração da Serra da Estrela, até à foz, em Constância.

Atualmente decorre a marcação e delimitação de caminhos em vários concelhos, tais como Panpilhosa, Figueiró dos Vinhos, Pedrogão Grande, Sertã e Oleiros. “Até final do primeiro semestre, tudo faremos para que a rota esteja já disponível para que daí até final do ano haja outras condições de atuação sobre a mesma”, com criação de atividades complementares”, refere Rui Simão. Ou seja, “até início do verão haverá novidades”.

Cada qual vai poder escolher como percorrer as paisagens que rodeiam o rio Zêzere, que vão desde a mais alta e extensa cadeia montanhosa de Portugal, passando pelos campos cultivados e aldeias típicas até chegar ao rio Tejo.

A Grande Rota do Zêzere está desenhada para ser feita “a pé, de bicicleta ou de canoa, quando houver aproximação a albufeiras”, explicou Rui Simão. “Haverá estações intermodais onde será possível mudar de modo de deslocação”.

O objetivo da rede de Aldeias de Xisto vai para além da marcação da rota. A intenção é que “nela se possa ancorar um conjunto de serviços, atividades e atrações territoriais”.

A Grande Rota do Zêzere está inserida na Estratégia de Eficiência Coletiva PROVERE das Aldeias de Xisto, como projeto-âncora e os promotores apresentam-no como o maior investimento numa iniciativa desta natureza em Portugal, ultrapassando um milhão de euros de orçamento.

[...] Para o próximo ano está também previsto o lançamento de um novo portal na Internet e de uma aplicação da rede para dispositivos móveis.

*Jornal do Fundão, 3 de janeiro de 2013, pág. 6
(texto escrito segundo o Novo Acordo Ortográfico)*

1) Escolha um destes três assuntos relacionados com o texto e escreva uma composição:

- Vantagens e desvantagens das iniciativas turísticas no âmbito rural
- Gosta de fazer percursos pedestres ou de bicicleta?
- Como seria para você um fim de semana perfeito na natureza

A composição deve ter um mínimo de 80 palavras. 4 PUNTOS

2) Responda brevemente a estas perguntas sobre o texto: 3 PUNTOS

- 2.1. Qual é o percurso da Grande Rota do Zêzere?
- 2.2. Porque esta rota é considerada um projeto-âncora na Rede de Aldeias de Xisto?
- 2.3. Que trabalhos estão a ser feitos na atualidade?
- 2.4. Qual é o objetivo da Rede de Aldeias de Xisto relativamente à rota?
- 2.5. Como se realizará a mudança de modalidade de deslocação?
- 2.6. Quando será necessário utilizar a canoa?

3) Escolha seis das seguintes opções: 3 PUNTOS

3.1. Escreva o plural:

verão – foz – marcação – disponível - portal

3.2. Transforme a frase de maneira a utilizar a estrutura “estar a + infinitivo”.

Atualmente decorre a marcação e delimitação de caminhos.

3.3. Substitua as palavras sublinhadas por um pronome átono:

Cada qual vai poder escolher como percorrer as paisagens.

3.4. Escreva o singular:

paisagens – complementares – intermodais – atrações – tais

3.5. Continue a frase segundo o texto:

Será necessário utilizar canoa se ...

3.6. Transforme a frase de maneira a começar com “Espera-se que...”:

No início do verão haverá novidades.

3.7. Passe para a voz ativa esta frase:

A Grande Rota do Zêzere está desenhada para ser feita a pé, de bicicleta ou de canoa.

3.8. Passe para a voz passiva esta frase:

Os promotores apresentam o projeto como o maior investimento feito em Portugal numa iniciativa desta natureza.

Opción B

Não deixemos morrer a travessa

Se há coisa que abomino é essa prática de levar com tudo já empratado. Os chefes contemporâneos deliciam-se a emprar cada criação de maneira igual, com as mesmíssimas quantidades e disposições, obrigando-nos a suportar a estética duvidosa e pseudo-artística que os anima.

Para mais, é sempre o mesmo prato gigante, com a mesma monótona lógica dos ponteiros do relógio, as torrezinhas de ingredientes já determinadas; os mesmíssimos esguichos ridículos de molhos; as lâminas atravessadas de cebolinha; os salpicos pirosos de ervilhas e sei lá que mais.

Só apetece protestar gentilmente: «Desculpe, será possível dispensar a decoração interior? É que eu vim cá por causa do que o cozinheiro cozinha e não para avaliar as dotes dele para escultura alimentar.»

Nos restaurantes de vanguarda, são os próprios empregados que transmitem as instruções do chefe acerca da ordem e da maneira correcta de comer o metafórico prato. (...) É caso para telefonar imediatamente para a Liga Anti-Nazi. Hoje em dia, com a insuportável prepotência dos novos chefes, a margem de liberdade do pobre almoçador regressou aos níveis de autonomia que tínhamos com três anos de idade. [...] Nos casos extremos, nem sequer é preciso escolher. Sentamo-nos, trazem-nos o que querem, com os vinhos com que querem que acompanhem e só nos resta receber as instruções acerca da maneira de mastigar.

É por isso que volto à questão dos pratos já servidos –uma praga que já afecta uma maioria dos nossos estabelecimentos, ricos e pobres. É preciso lembrar veementemente a tradição portuguesa, anteriormente europeia das travessas.

Conforme os nossos bons costumes, o prato é servido vazio e, sendo rodeado por diversas propostas, é composto conforme as indicações do detentor. É o comensal que determina a apresentação do prato. E qual é o maior amiguinho dele, qual é? É a maravilhosa, saudosa e utilíssima, portuguesíssima travessa.

Miguel Esteves Cardoso, *Em Portugal não se come mal*, Lisboa, Assírio&Alvim, 2008, pág. 88.
(o texto não segue o Novo Acordo Ortográfico)

1) Escolha um destes três assuntos relacionados com o texto e escreva uma composição:

- Que tipos de restaurantes frequenta quando come fora de casa?
- Gosta de restaurantes de comida rápida? Porquê?
- Qual a sua opinião sobre os chefes atuais e as suas propostas?

A composição deve ter um mínimo de 80 palavras. 4 PUNTOS

2) Responda brevemente a estas perguntas sobre o texto: 3 PUNTOS

- 2.1. O que é prática habitual dos empregados nos restaurantes de vanguarda?
- 2.2. Para o autor do texto, quais são as vantagens do uso da travessa?
- 2.3. Porque os pratos são denominados “metafóricos”?
- 2.4. Porque quer telefonar o autor do texto para a Liga Anti-Nazi?
- 2.5. O que era habitual nos restaurantes portugueses antes da comida empratada?
- 2.6. Porque pensa o autor que a liberdade das pessoas nos restaurantes viu-se restringida?

3) Escolha seis das seguintes opções: 3 PUNTOS

3.1. Transforme esta frase de maneira a começar com “É preciso que”:

É preciso lembrar veementemente a tradição portuguesa, anteriormente europeia das travessas.

3.2. Transforme esta frase de maneira a começar com “Embora”:

Levar tudo empratado é uma prática cada vez mais habitual, mas eu prefiro as tradicionais travessas.

3.3. Substitua as palavras sublinhadas por um pronome átono:

É o comensal que determina a apresentação.

3.4. Passe para o futuro:

Os chefes deliciam-se a empratar cada criação de maneira igual.

3.5. Escreva o masculino:

europeia – irmã – saudosa – utilíssima – cadela

3.6. Passe para o passado:

Só apetece protestar gentilmente: «Desculpe, será possível dispensar a decoração interior?»

3.7. Passe para a voz passiva:

Nos restaurantes de vanguarda são os próprios empregados que transmitem as instruções do chefe.

3.8. Continue a frase segundo o texto:

Eu defendo a volta à travessa, embora...



Prueba de Acceso a la Universidad de Extremadura

Curso 2012-13

Asignatura: Lengua Italiana

Tiempo máximo de la prueba: 1h. 30 min.

El alumno deberá responder a las preguntas formuladas sobre el texto propuesto. Las respuestas a todos los ejercicios deberán ser realizadas en italiano.

Puntuación máxima del ejercicio: 10 puntos.

Puntuación máxima de cada pregunta: 1ª = 4 puntos; 2ª = 2 puntos; 3ª = 2 puntos; 4ª = 2 puntos.

Opción A

“Mai più”

È scomparso il 30 aprile lo scrittore argentino Ernesto Sábato. Fra due mesi avrebbe compiuto cent'anni. Era stato fisico, filosofo, in gioventù militante comunista. Scrisse romanzi memorabili: “Il tunnel”, “L'angelo della fine” e, soprattutto, “Sopra eroi e tombe”, che contiene uno dei capolavori assoluti del Novecento, un lungo, affascinante racconto intitolato “Rapporto sui ciechi”.

A partire dal 1976, d'intesa con il Presidente Alfonsín, Sábato presiedette la CONADEP, commissione incaricata di raccogliere testimonianze e denunce sui “desaparecidos”. Un incarico che assolse con terribile, appassionata determinazione, e che permise al mondo di venire a conoscenza degli orrori della “guerra sporca”: torture, esecuzioni di massa, voli della morte eseguiti dai dittatori al potere in Argentina e in altri paesi sudamericani, in esecuzione di piani “strategici” destinati a combattere il “pericolo rosso”. Grazie anche alla sua opera, la giustizia italiana, nel corso degli anni, ha condannato a pene severissime i massimi responsabili del massacro.

Nel '99 venne in Italia, visitò la Calabria degli avi, ricevette la cittadinanza. Intervistato, per questo giornale, da Maurizio Chierici, rievocò con accenni toccanti questa esperienza: “Ogni mattina uscivo di casa per ascoltare racconti talmente orribili da precipitarmi in un'angoscia senza ritorno, eppure non mi sorprendevo. Storia ed esperienza mi avevano insegnato di che cosa può essere capace l'uomo civile, educato e di buona cultura”. Chiamò la commissione “nunca más”. Mai più. Che il tempo confermi il desiderio di questo grande uomo di pace.

- 1) Fai un riassunto del testo da settanta a novanta parole.
- 2) Rispondi brevemente a queste due domande:
 - a/ Chi è Ernesto Sábato?
 - b/ Che incarico ebbe Sábato?
- 3) Rispondi vero o falso a queste affermazioni. Giustificalo con qualche frase del testo:
 - a/ Sábato non è mai stato comunista.
 - b/ Sábato non è mai stato in Italia.
- 4) Volgi le seguenti frasi da attivo a passivo o viceversa:
 - a/ Sábato ha scritto romanzi memorabili.
 - b/ La giustizia ha condannato i responsabili.

Opción B

Trezeguet si offre al Napoli

Secondo Antonio Caliendo, procuratore di David Trezeguet, il campione francese "sarebbe felice di giocare al San Paolo". Caliendo ha spiegato che si stava recando ad Alicante per convincere il presidente a liberare Trezeguet ("non esistono più le ragioni che resti all'Hercules").

"Ho già detto che potrebbe giocare in una squadra del sud Italia, anche se sul mercato non scommetto mai nulla. Ci sono molte probabilità, c'è da fare una scelta, che può essere di cuore, o anche economica", ha detto ancora Caliendo.

Secondo il procuratore del calciatore francese, "Per David sarebbe una scelta ponderata. Ultimamente gliene ho parlato moltissimo, facendogli presente anche del grande affetto della gente. L'amore dei tifosi napoletani è fantastico, non ci si può rendere conto dell'entusiasmo se non giochi con la maglia del Napoli. Un pubblico così è unico, non lo trovi da nessuna parte".

Si parla anche di Cavani. "Cavani è già uno degli uomini di mercato perché interessa a diverse società, però non credo che il presidente lo lascerà scappare", ha dichiarato l'agente Fifa Ernesto Bronzetti. "Il Real Madrid è uno dei club più importanti al mondo e sta già pianificando il prossimo anno e lo stanno facendo con Mourinho. Il Real Madrid - ha detto Bronzetti, che conosce bene l'ambiente madrileno - monitorizza tutti i migliori attaccanti al mondo, ma devo dire che l'obiettivo principale non è Cavani ma altro".

- 1) Fai un riassunto del testo da settanta a novanta parole.
- 2) Rispondi brevemente a queste due domande:
 - a/ Ha parlato Caliendo con Trezeguet?
 - b/ Come è il pubblico del Napoli?
- 3) Rispondi vero o falso a queste affermazioni. Giustificalo con qualche frase del testo:
 - a/ Trezeguet non giocherebbe mai in una squadra del sud Italia.
 - b/ Cavani non è l'obiettivo principale del Real Madrid.
- 4) Volgi le seguenti frasi da attivo a passivo o viceversa:
 - a/ Trezeguet può essere ingaggiato dal Napoli.
 - b/ Il Real Madrid monitorizza tutti i migliori attaccanti.



Prueba de Acceso a la Universidad de Extremadura

Curso 2012-13

Asignatura: HISTORIA DE LA MÚSICA Y DE LA DANZA

Tiempo máximo de la prueba: 1h.30 min.

OPCIÓN A

1. Tema a desarrollar. Ocupará como máximo una cara de folio. (2,5 puntos)

Escuela de San Marcial de Limoges y Notre Dame de París.

2. Responde brevemente (cada pregunta se valorará con 1 punto, máximo 3 puntos)

1. Diferencias y semejanzas entre trovadores y troveros.
2. Compara sonata, sinfonía y concierto.
3. Diferencias entre la música concreta y la música electrónica.

3. Comentario de audición según el esquema dado. La audición se escuchará dos veces. (0,5 cada respuesta correcta, máximo 3 puntos)

F. Moreno Torroba: *Luisa Fernanda*. "En una dehesa de mi Extremadura"

4. Texto sobre historia de la música con tres cuestiones. (Cada cuestión se valorará con 0,5 puntos, máximo 1,5 puntos)

Si queremos colocarnos en un plano estrictamente musical, debemos recordar la propia declaración de Wagner: " Quien quiera que al juzgar mi música separe armonía de la instrumentación, es tan injusto conmigo como quien separa mi música de mi poesía, mi canto de las palabras". Esta imbricación de los elementos, debida al triunfo de la técnica de "la obra de arte total" hace difícil, si no decepcionante, todo análisis musical.

CLAUDE ROSTAND "La música alemana"

- a) ¿Qué significa la técnica de la "obra de arte total" wagneriana?
- b) ¿Por qué sería injusto, a juicio de Wagner, separar la armonía de la instrumentación para entender la música?
- c) ¿Qué papel juegan la *melodía infinita* y el *leitmotiv* en los dramas wagnerianos?

OPCIÓN B

1. Tema a desarrollar. Ocupará como máximo una cara de folio. (2,5 puntos)

La ópera romántica alemana. El drama musical alemán.

2. Responde brevemente (cada pregunta se valorará con 1 punto, máximo 3 puntos)

1. Define la forma madrigal.
2. ¿Qué diferencias hay entre el clave y el piano?
3. Enumera algunas características del Nacionalismo musical.

3. Comentario de audición según el esquema dado. La audición se escuchará dos veces. (0,5 cada respuesta correcta, máximo 3 puntos)

W. A. Mozart: "*La flauta mágica. Dúo Papageno y Papagena*"

4. Texto sobre historia de la música con tres cuestiones. (Cada cuestión se valorará con 0,5 puntos, máximo 1,5 puntos)

"Para aprender una melodía desconocida no debemos recurrir siempre a la voz de un hombre o al sonido de un instrumento, para volvernos incapaces de avanzar sin una guía, como ciegos. Por el contrario tenemos que fijar en lo más profundo de la memoria las diferencias y propiedades distintivas de cada sonido y de cada descenso o elevación de la voz... En efecto, cuando empecé a enseñar este método a los niños, algunos de ellos lograron cantar antes de tres días melodías desconocidas... La siguiente melodía es de la que me sirvo para enseñar a los muchachos:

C D F DE D D D C D E E
Ut que-ant la-xis re-so-na-re fi-bris
EFG E D EC D F G a G FED D
Mi- ra ges-to-rum fa-mu-li tu-o- rum,
GaG FE F G D a G a F Ga a
Sol- ve pol-lu-ti la- bi-i re-a- tum,
GF ED C E D
Sanc- te Jo-an-nes".

Guido d'Arezzo: *Epistola de ignoto cantu* (ca. 1028).

- a) ¿Qué ventajas tiene el método de enseñanza musical que describe Guido d'Arezzo?
- b) ¿Qué tiene de particular el himno *Ut queant laxis*?
- c) ¿Qué otros avances aportó Guido d'Arezzo a la notación musical?

1. AUTOR	
2. OBRA	

3. ÉPOCA / ESTILO

EDAD MEDIA	ROMANTICISMO
RENACIMIENTO	NACIONALISMO
BARROCO	IMPRESIONISMO
CLASICISMO	VANGUARDIA
OTRO:	

4. GÉNERO

RELIGIOSO	INSTRUMENTAL	
Litúrgico	VOCAL	A Capella
Paralitúrgico		Con acompañamiento instrumental
PROFANO		

5. TEXTURA

MONÓDICA
CONTRAPUNTÍSTICA
HOMOFÓNICA
MELODÍA ACOMPAÑADA
OTRA:

6. TIMBRE

VOZ O VOCES SOLISTAS
CORO
PIANO
VIHUELA
ORQUESTA
OTROS:

7. FORMA

MISA	CONCERTO SOLISTA	CORO
VIRELAI	DÚO	SUITE
MOTETE	SONATA (SINFONÍA)	PRELUDIO ORQUESTAL
DIFERENCIAS	LIED	BALLET
CORAL	ESTUDIO	ORATORIO
RECITATIVO	OTRA:	

8. TEXTO

IDIOMA
Latín
Castellano
Alemán
Italiano
Otro:
NO TIENE TEXTO



Prueba de Acceso a la Universidad de Extremadura

Curso 2012-13

Asignatura: _____ DIBUJO ARTÍSTICO _____ Tiempo máximo de la prueba 1h.30 min.

OPCIÓN A

REALIZAR UN DIBUJO DE LA FIGURA PROPUESTA, VALORANDO EL CLAROSCURO. TÉCNICA CARBONCILLO.

OPCIÓN B

REALIZAR UN DIBUJO DEL NATURAL DE LA COMPOSICIÓN CON OBJETOS. TÉCNICA SECA. (Cualquier color)

OPCIÓN A DIBUJO TÉCNICO

Tiempo máximo 1h 30 min

1.- INVERSIÓN. Dada una pareja de puntos inversos A y A', hallar el inverso de los puntos B y C.
El punto O es el centro de inversión.

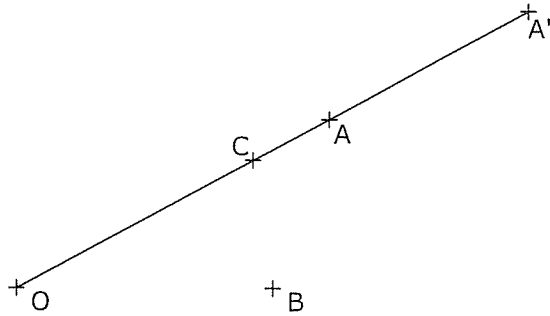

Puntuación máxima 1.25

2.- TANGENCIA. Traza DOS circunferencias de radio 30 mm tangentes comunes a las dadas (C1 y C2).

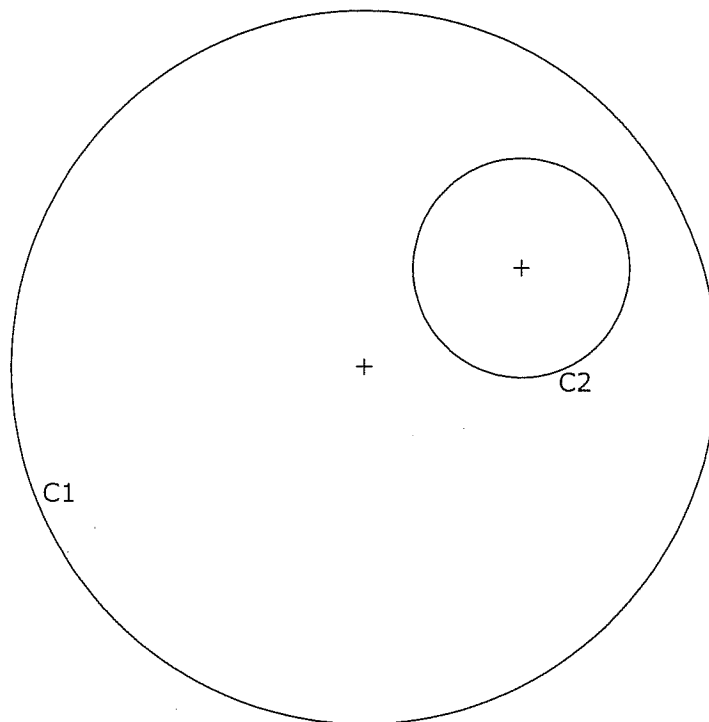

3.- VISTAS. Dibuja a mano alzada las vistas (alzado, planta y perfil), sin escala, de la pieza representada.

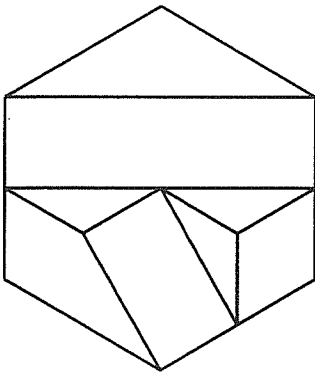

Puntuación máxima 1.25

4.- ACOTACIÓN. Acota la pieza según normas UNE.

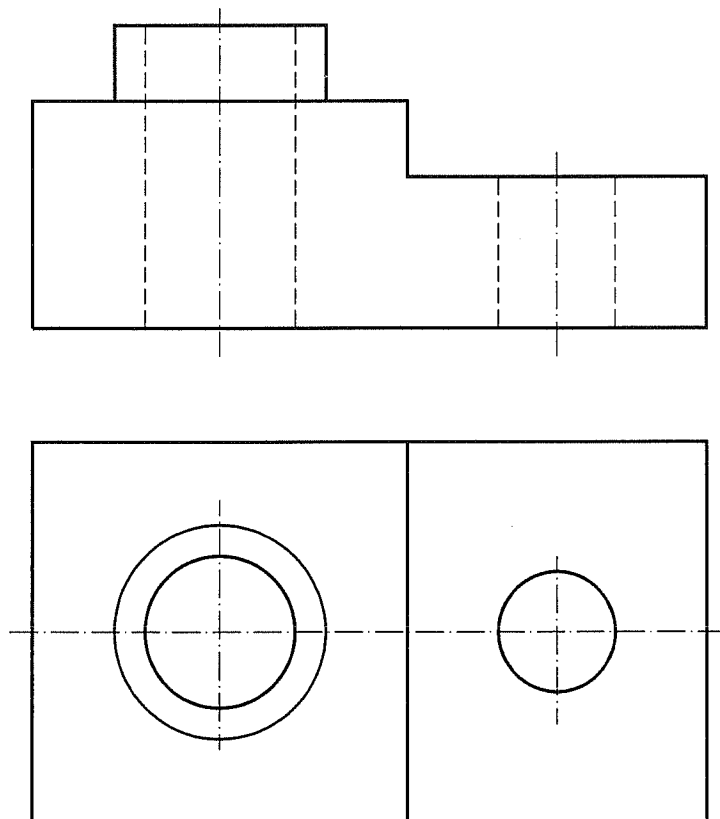

5.- CABALLERA. Representa en PERSPECTIVA CABALLERA, a escala 2:1, la figura dada por sus vistas. El coeficiente de reducción del eje Y vale 2/3. La posición de los ejes es la indicada. Dibuja el perfil correspondiente señalado.

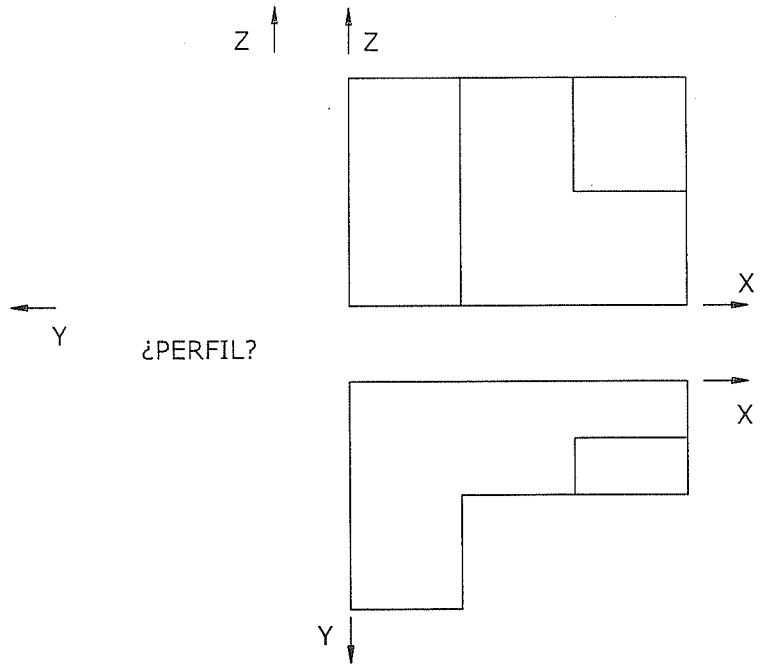

Z ↑

X
O

X →

Y ↙

6.- Halla la sección producida por el plano P en el prisma dado. Dibuja la verdadera magnitud de la sección.

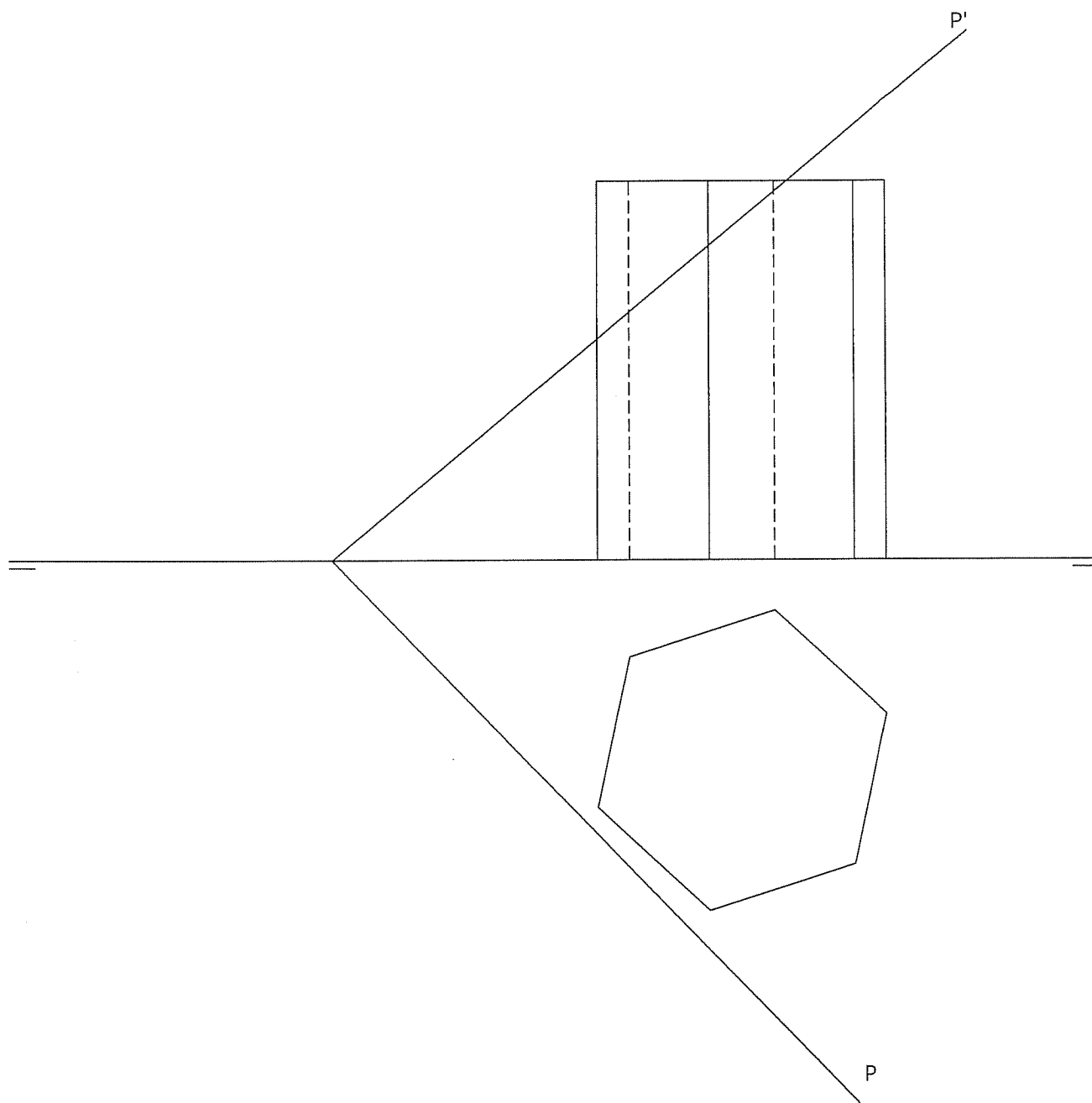

OPCIÓN B DIBUJO TÉCNICO

Tiempo máximo 1h 30 min

1.- AFINIDAD. Halla la figura afín de la ABCD dada, conocidos el eje de afinidad y un par de puntos afines (A y A').

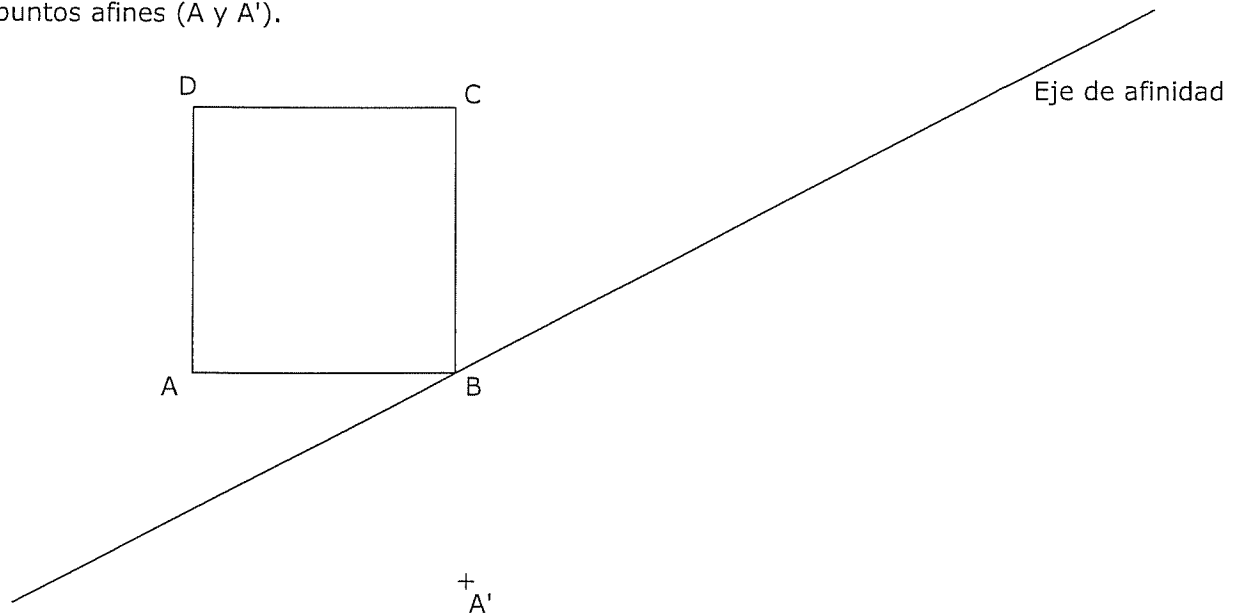

Puntuación máxima 1.25

2.- ELIPSE. Dibuja la elipse que tiene como circunferencia principal la dada y uno de sus focos es F1. Define la elipse como lugar geométrico.

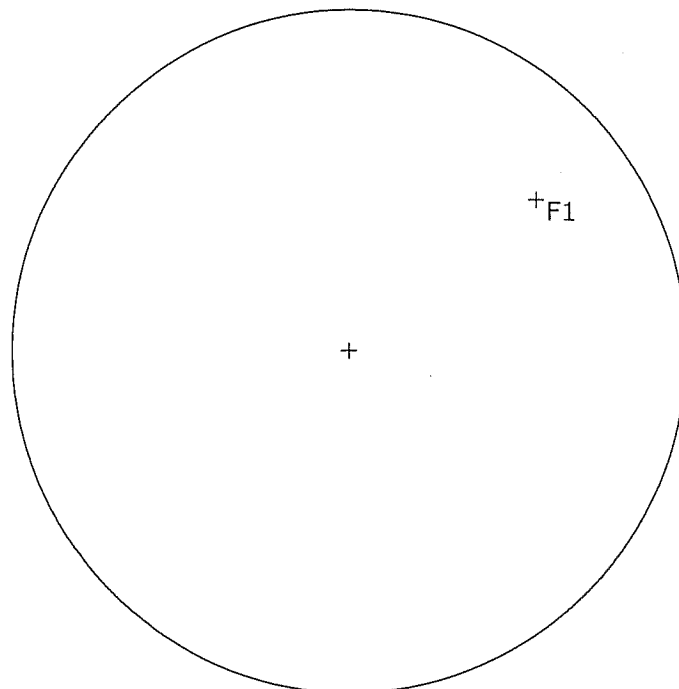

3.- VISTAS. Dibuja a mano alzada las vistas (alzado, planta y perfil), sin escala, de la pieza representada.

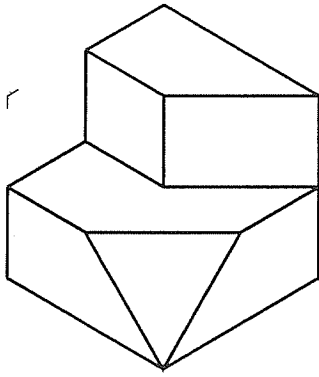

Puntuación máxima 1.25

4.- ACOTACIÓN. Acota la pieza según normas UNE.

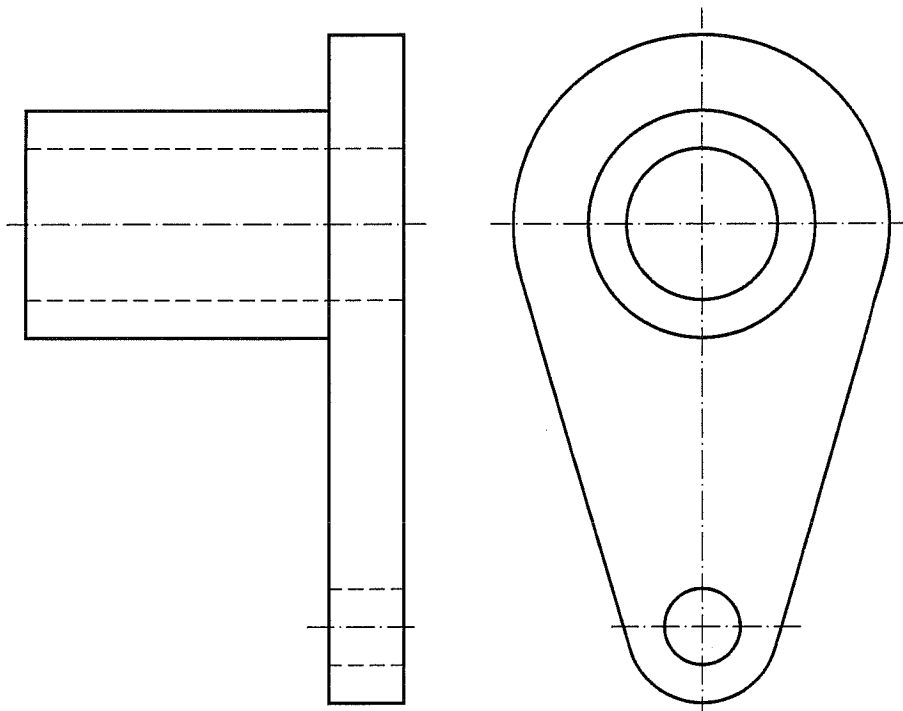

5.- ISOMÉTRICO. Representar en PERSPECTIVA ISOMETRICA, a escala 3:2, la figura correspondiente a las proyecciones. Calcular gráficamente y aplicar en la representación los coeficientes de reducción. Dibujar el perfil correspondiente a la solución hallada.

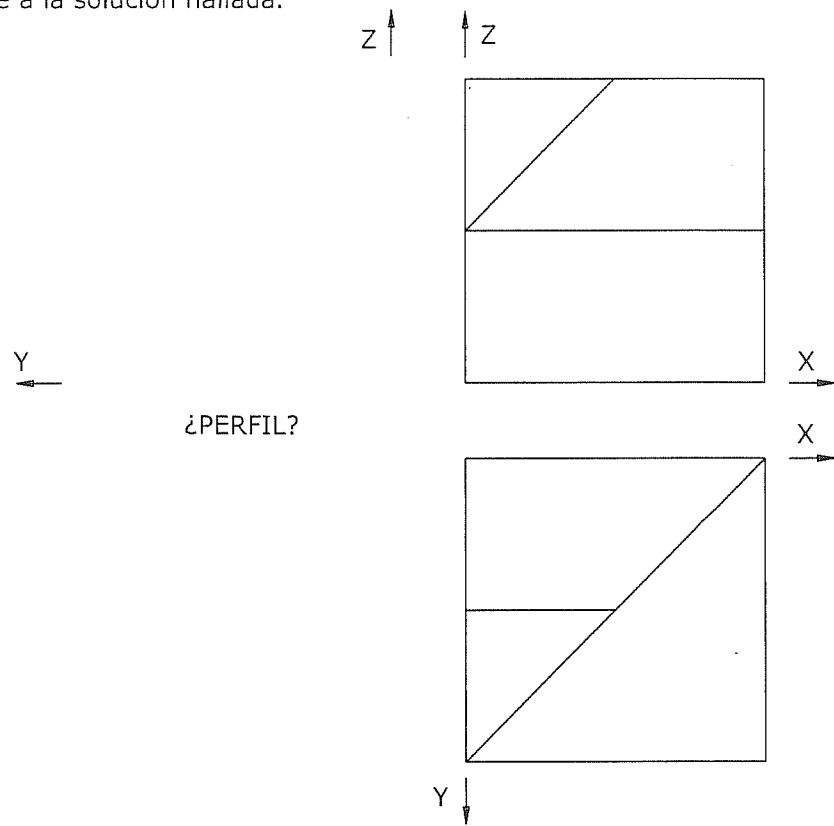

6.- Dibuja las proyecciones de UN tetraedro regular que tiene una cara situada en el plano P, conocidas las proyecciones horizontales de 2 de sus vértices. Esos vértices están en el plano P.

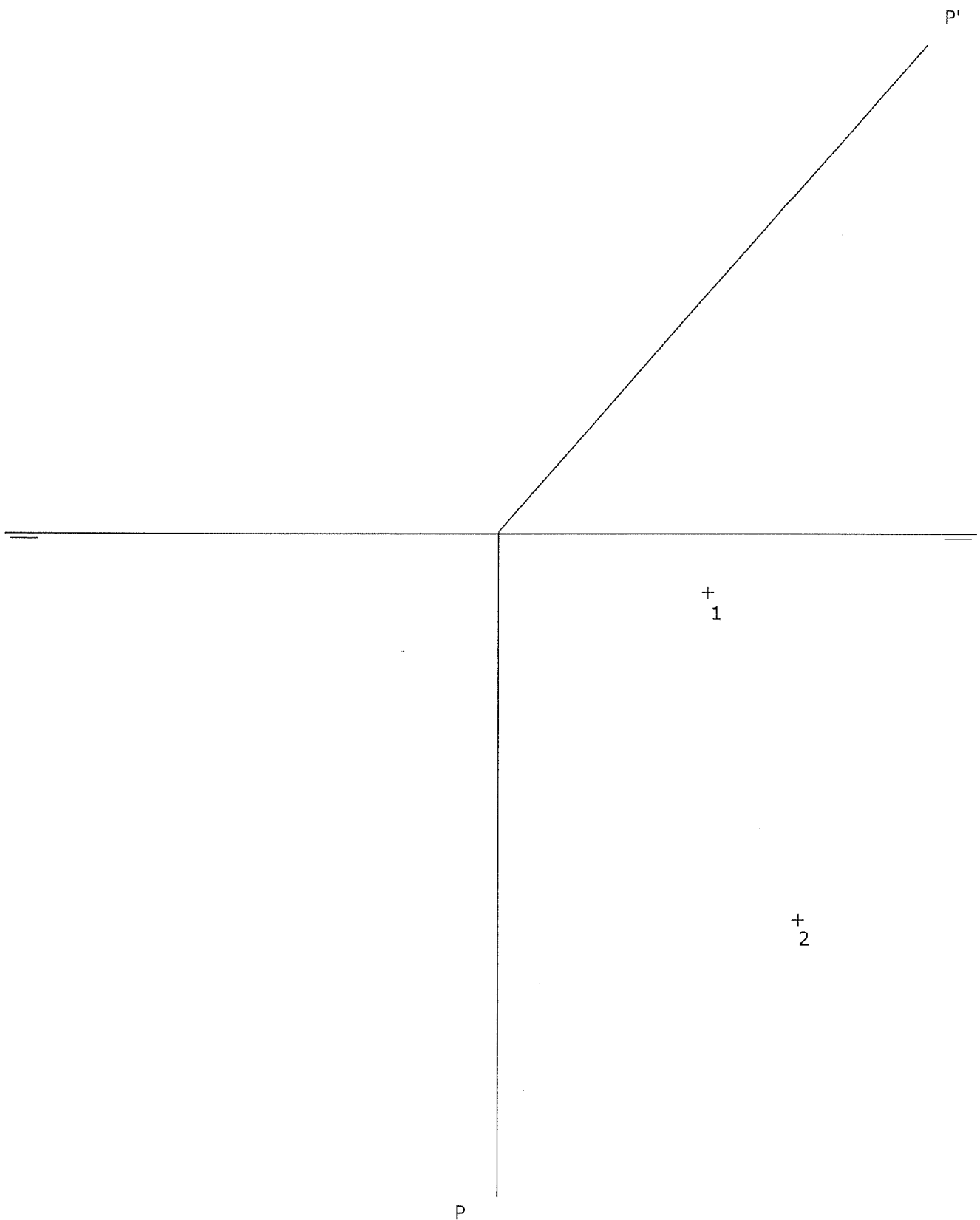



Prueba de Acceso a la Universidad de Extremadura

Curso 2012-13

Asignatura:

DISEÑO

Tiempo máximo de la prueba: 1h.30 min

OPCIÓN A

Ejercicio único

Realizar, sobre trama cuadrangular (adjunta a este cuadernillo). La distribución una página de una revista de Tecnología (edición en blanco y negro o color) que incluya una ilustración, cabecera de reportaje, zona dedicada al texto indicando justificaciones y/o límites del texto. Realizar todo el ejercicio con tipografía simulada. Técnica rotulador o similar.

OPCIÓN B

Ejercicio único

Realizar dos ejercicios de redes modulares diseñando los módulos con formas simples (triángulo, cuadrado, rectángulo, círculo), utilizando una combinación de las operaciones de traslación y giro de 90° , usa para el trazado la cuadrícula adjunta, técnica rotulador o similar, mínimo media página, especifica aparte el módulo. Puedes utilizar colores.

Opción A

1. Desarrolle el siguiente tema: La escultura griega.
(Puntuación máxima: 4 puntos).
2. Comente la obra de arte de la Opción A, que se corresponde con la Lámina 1 (A).
(Puntuación máxima: 3 puntos).
3. Comente la obra de arte de la Opción A, que se corresponde con la Lámina 2 (A).
(Puntuación máxima: 3 puntos).

Opción B

1. Desarrolle el siguiente tema: La arquitectura de los siglos XIX y XX: Eiffel, Gaudí, Le Corbusier y Wright.
(Puntuación máxima: 4 puntos).
2. Comente la obra de arte de la Opción B, que se corresponde con la Lámina 1 (B).
(Puntuación máxima: 3 puntos).
3. Comente la obra de arte de la Opción B, que se corresponde con la Lámina 2 (B).
(Puntuación máxima: 3 puntos).

LÁMINAS
Opción A



Lámina 1 (A)



Lámina 2 (A)

Opción B



Lámina 1 (B)

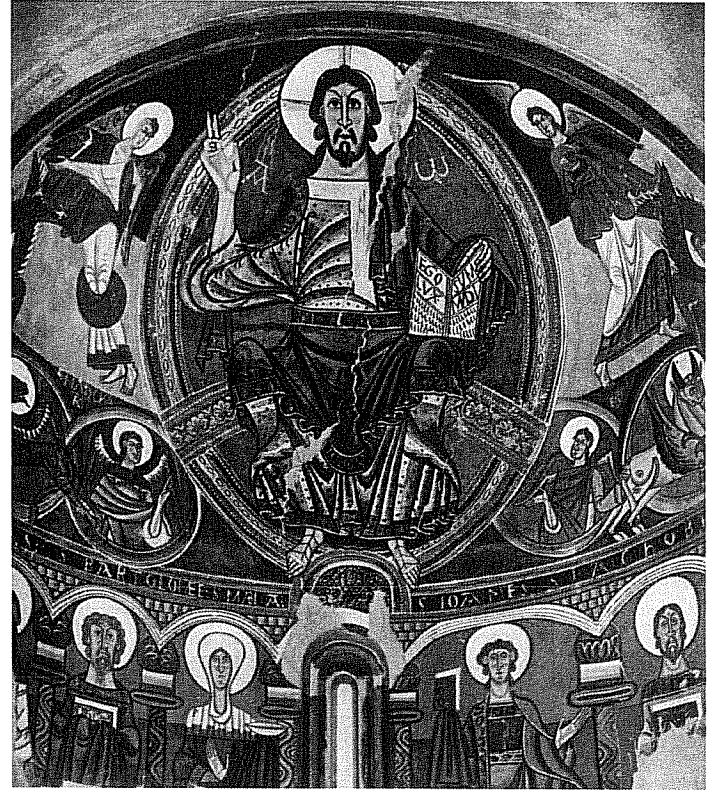

Lámina 2 (B)

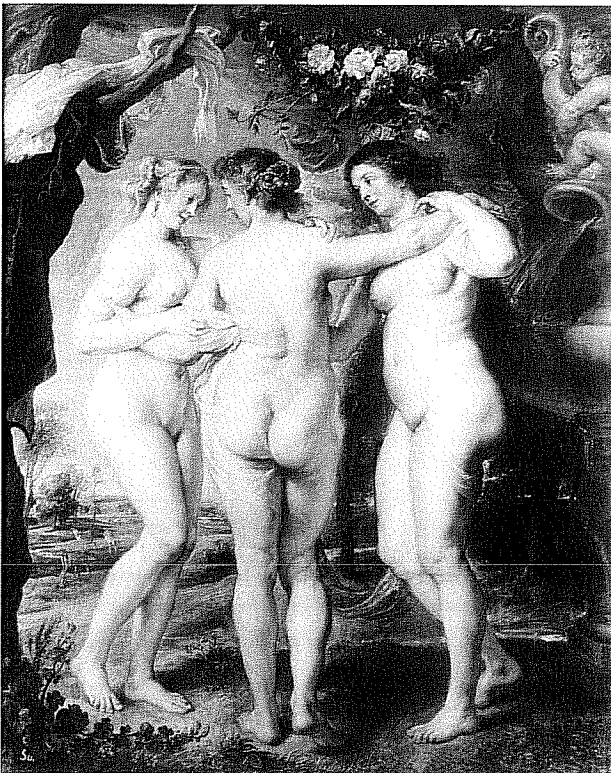

OPCIÓN A

1. DEFINE LOS SIGUIENTES TÉRMINOS ARTÍSTICOS. (1 PUNTO)

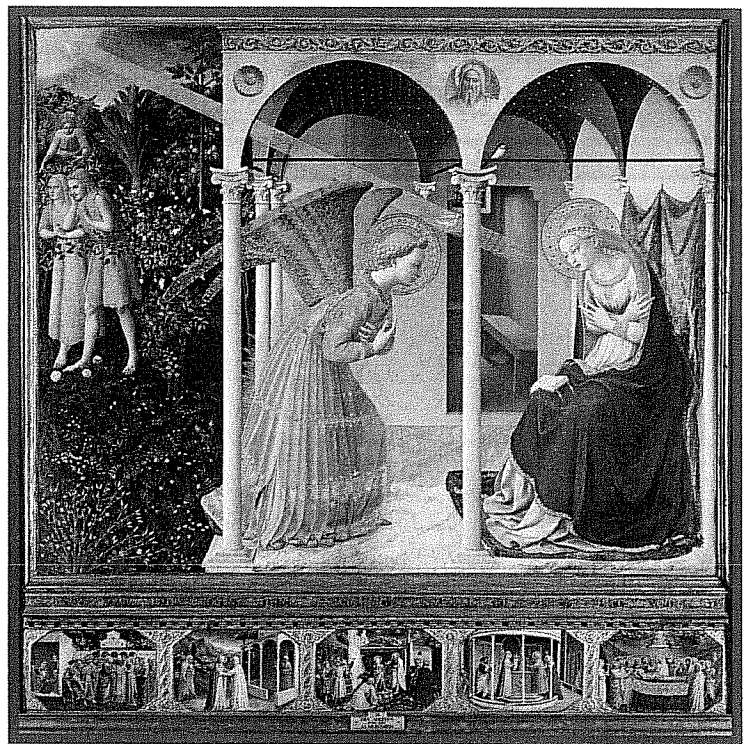
TEXTURA:

ESTAMPACIÓN:

2.- DESCRIBE LA SIGUIENTE TÉCNICA: (1 PUNTO)

TÉMPERA

3. MARCA CUATRO CONCEPTOS RELACIONADOS CON LA TÉCNICA DE LA ACUARELA. (1 PUNTO)

TÓRCULO	TRANSPARENCIA	HÚMEDA	PINTURA	GRABADO
AGUARRÁS	PAPEL	AGUA	GÓMA	ACEITE DE LINAZA

4.- INTERPRETA SOLAMENTE CON COLORES FRIOS, EL MODELO PROPUESTO CON TÉCNICA TÉCNICA HÚMEDA (BODEGÓN) (7 PUNTOS)

OPCIÓN B

1. DEFINE LOS SIGUIENTES TÉRMINOS ARTÍSTICOS. (1 PUNTO)

AGUADA:

SATURACIÓN:

2.- DESCRIBE LA SIGUIENTE TÉCNICA. (1 PUNTO)

PASTEL

3. MARCA CUATRO CONCEPTOS RELACIONADOS CON LA TÉCNICA DEL ACRÍLICO.
(1 PUNTO)

REMBRANDT AGUA ROTHKO ESENCIA DE TREMENTINA, LÁTEX
HÚMEDA- MAGRA LIENZO GESSO GOMA ARÁBIGA CERA VIRGEN

4.- INTERPRETA SOLAMENTE CON COLORES CÁLIDOS, EL MODELO PROPUESTO
CON SECA
(7 PUNTOS)

OPCIÓN A

AUDICIÓN SIN PARTITURA: Igor Stravinsky: “Le sacre du Printemps”
(0,6 cada cuestión correcta).

1. Género.
2. Textura.
3. Timbre.
4. Forma musical.
5. Época a la que pertenece.

PARTITURA CON AUDICIÓN: Juan Vázquez: “Con qué la lavaré”

Contesta a las diez cuestiones que se presentan a continuación basándote en el análisis de la partitura adjunta y de su audición. 0,4 (cada respuesta correcta)

1. Género (instrumental/vocal; religiosa o profana...)
2. Tonalidad o modalidad.
3. Análisis melódico (ámbito, interválica...)
4. Análisis rítmico (ostinati, compás, células rítmicas características...)
5. Dinámica y agógica.
6. Textura.
7. Forma musical.
8. Análisis tímbrico.
9. Época a la que pertenece la obra.
10. Paralelismo entre partitura y audición. Diferencias que observes.

DEFINICIÓN DE CONCEPTOS

Define los siguientes conceptos. (0,5 cada definición correcta)

1. Aria
2. Sonata
3. Sprechgesang
4. Cadencia
5. Tablatura
6. Castrato

OPCIÓN B

AUDICIÓN SIN PARTITURA: H. Purcell: *“When I am laid in earth”*
(0,6 cada cuestión correcta)

1. Género.
2. Textura.
3. Timbre.
4. Forma musical.
5. Época a la que pertenece.

PARTITURA CON AUDICIÓN: Claude Debussy: *“La niña de los cabellos de lino”*
Contesta a las diez cuestiones que se presentan a continuación basándote en el análisis de la partitura adjunta y de su audición. (0,4 cada respuesta correcta)

1. Género (instrumental/vocal; religiosa o profana...)
2. Tonalidad o modalidad.
3. Análisis melódico (ámbito, interválica...)
4. Análisis rítmico (ostinati, compás, células rítmicas características...)
5. Dinámica y agógica.
6. Textura.
7. Forma musical.
8. Análisis tímbrico.
9. Época a la que pertenece la obra.
10. Paralelismo entre partitura y audición. Diferencias que observes.

DEFINICIÓN DE CONCEPTOS

Define los siguientes conceptos. (0,5 cada definición correcta)

1. Recitativo
2. Oratorio
3. Dodecafonismo
4. Ostinato.
5. Tactus
6. Contratenor

¿Con qué la lavaré?

Juan Vásquez

Cantus
¿Con qué la la-va-ré La tez de la mi ca - ra?

Altus
¿Con qué la la-va-ré La tez de la mi ca - ra?

Tenor
¿Con qué la la-va - ré La tez de la mi

Bassus
¿Con qué la la - va - ré La tez de

7
¿Con qué la la - va - ré? Que bi - vo mal pe -

¿Con qué la la - va - ré? Que bi - vo mal pe -

ca - ra? ¿Con qué la la - va - ré? Que bi-vo mal pe -

la mi ca - ra? ¿Con qué la la - va-ré? Que bi-

13
- na - da? ¿Con qué la la - va -

na - da? ¿Con qué la la-va-ré? ¿Con qué la la - va -

- na-da? ¿Con qué la la - va - ré? ¿Con qué la

- vo mal pe - na - da? ¿Con qué la la - va - ré? ¿Con

19

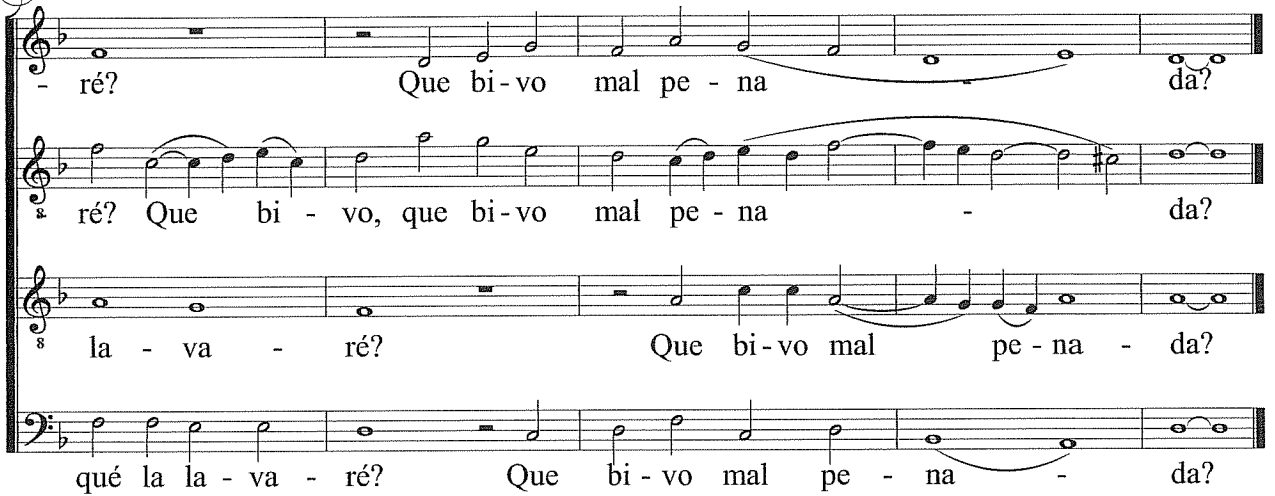

ré? Que bi-vo mal pe - na da?

ré? Que bi - vo, que bi-vo mal pe - na - da?

la - va - ré? Que bi-vo mal pe - na - da?

qué la la - va - ré? Que bi - vo mal pe - na - da?

24



Lá - van - se las ga - la - nas Con a - gua de
lá - vo - me yo, cuy - ta - da, con an - sias y

Lá-van-se las ga-la nas Con a - gua
lá - vo-me yo, cuy-ta da, con an - sias

Lá - van - se las ga - la - nas Con com
lá - vo - me yo, cuy - ta - da,

Lá - van-se las ga-la - nas
lá - vo-me yo, cuy-ta - da,

30



li - mo - nes, Con a - gua de li - mo - nes,
pa - sio - nes, con an - sias y pa - sio - nes

de li - mo - nes, Con a - gua de li - mo - nes; Con a - gua de li -
y pa - sio - nes, con an - sias y pa - sio - nes, con an - sias y pa -
sio - nes, con an - sias y pa - sio - nes, con an - sias y pa -

a - gua de li - mo - nes, Con a - gua de li - mo -
an - sias y pa - sio - nes, con an - sias y pa - sio -

Con a - gua de li - mo - nes, Con a - gua de li -
com an - sias y pa - sio - nes, con an - sias y pa -

35

nes; Lá - van - se las ga - la - nas Con a -
 nes, lá - vo - me yo, cuy - ta - da, con an -
 mo - nes; Lá - van - se las ga - la - nas
 - sio - nes, lá - vo - me yo, cuy - ta - da,
 nes; Lá - van - se las ga - la - nas
 nes, lá - vo - me yo, cuy - ta - da,
 - mo - nes; Lá - van - se las ga - la -
 - sio - nes, lá - vo - me yo, cuy - ta -

42

- gua de li - mo - nes, Con a - gua de li -
 - sias y pa - sio - nes, con an - sias y pa -
 Con a - gua de li - mo - nes, Con a - gua de li - mo -
 con an - sias y pa - sio - nes, con an - sias y pa - sio -
 Con a - gua de li - mo - nes, Con a - gua
 com an - sias y pa - sio - nes, con an - sias
 - nas Con a - gua de li - mo - nes, Con
 - da, com an - sias y pa - sio - nes, con

47

- mo nes; ¿Con qué la la - va - ré La
 - sio nes, nes,
 nes, Con a - gua de li - mo - nes; ¿Con qué la la - va - ré
 nes, con an - sias y pa - sio - nes,
 de li - mo nes; ¿Con qué la la - va -
 y pa - sio nes,
 a - gua de li - mo - nes; ¿Con qué la la -
 an - sias y pa - sio - nes,

53

tez de la mi ca - ra? ¿Con qué la la - va -

La tez de la mi ca - ra? ¿Con qué la la - va -

- ré La tez de la mi ca - ra? ¿Con qué la

- va - ré La tez de la mi ca - ra?

59

- ré? Que bi - vo mal pe - na - da?

ré? Que bi - vo mal pe - na - da? ¿Con

la - va - ré? Que bi - vo mal pe - na - da? ¿Con qué la

¿Con qué la la - va - ré? Que bi - vo mal pe - na - da?

65

¿Con qué la la - va - ré? Que bi - vo

qué la la - va - ré? ¿Con qué la la - va - ré? Que bi - vo, que bi - vo

la - va - ré? ¿Con qué la la - va - ré?

¿Con qué la la - va - ré? ¿Con qué la la - va - ré? Que

70

mal pe - na - da?

mal pe - na - da?

Que bi-vo mal pe - na - da?

bi - vo mal pe - na - da?

La Fille aux Cheveux de Lin

C. Debussy

Très calme et doucement expressif

First system of the musical score. The key signature is three flats (B-flat, E-flat, A-flat) and the time signature is 3/4. The music is marked *p sans rigueur*. The right hand features a melodic line with eighth and sixteenth notes, while the left hand provides a harmonic accompaniment with chords and single notes.

Second system of the musical score. The key signature and time signature remain the same. The music is marked *p*. The right hand continues the melodic development with various rhythmic patterns, and the left hand maintains the accompaniment with some chordal textures.

Cédez ---- // Mouvement

Third system of the musical score, starting with a section marked *dim.* (diminuendo). This is followed by a section marked *p* (piano) with a hairpin indicating a crescendo. The right hand has a more active melodic line, and the left hand has a steady accompaniment.

Fourth system of the musical score. It begins with a section marked *piu p* (pianissimo) and includes the instruction *(tré peu)* (tré peu). The right hand features a melodic line with some grace notes, and the left hand continues the accompaniment. The system concludes with a section marked *p* (piano).

un poco animato

First system of musical notation. The piece begins with a piano (*p*) dynamic. The right hand features a melodic line with eighth and sixteenth notes, while the left hand provides a harmonic accompaniment. A *Cédez* marking is present in the right hand.

Second system of musical notation. The dynamic shifts to mezzo-forte (*mf*). The right hand includes a triplet of eighth notes. A *Cédez* marking is present in the right hand.

// **Mouvement** (*sans lourdeur*)

Third system of musical notation. The dynamic is pianissimo (*pp*), then moves to piano (*p*). The right hand features a melodic line with a *Cédez* marking.

Tempo I

très doux

Fourth system of musical notation. The dynamic is pianissimo (*pp*). The right hand has a melodic line with a *très doux* marking.

Murmuré et en retenant peu à peu

Fifth system of musical notation. The dynamic is pianissimo (*pp*). The right hand features a melodic line.

The image shows a musical score for piano, consisting of two staves: a treble staff (top) and a bass staff (bottom). The key signature is three flats (B-flat, E-flat, A-flat), and the time signature is 3/4. The score is divided into two measures. The first measure features a treble staff with a melodic line of eighth notes, starting with a fermata over the first note. The bass staff has a single chord. The second measure features a treble staff with a sustained chord and a fermata over the final note. The bass staff has a complex texture with multiple chords and a melodic line. Dynamics include *perdendo* (diminuendo) in the first measure and *pp* (pianissimo) in the second measure. A triplet of eighth notes is marked with a '3' above it in the first measure of the treble staff.



Prueba de Acceso a la Universidad de Extremadura Curso 2012-13

Asignatura: **LITERATURA UNIVERSAL**

Tiempo máximo de la prueba: 1h. 30m.

Opción A

HAMLET.- Corregidlo del todo. Y procurad que los que hacen de bufones no digan más de lo que pone el texto, pues algunos de ellos dan risotadas para que los espectadores más necios les secunden, cuando hay otros detalles de la comedia que merecen ser considerados. Esto es intolerable y pone en evidencia la más estúpida de las ambiciones en los que lo practican. Ea, id a prepararos.

Salen los actores. Entran Polonio, Rosencrantz y Guildenstern.

HAMLET.- ¿Y bien, Polonio, asistirá el rey a nuestra obra maestra?

POLONIO.- ¡Y la reina también! ¡Y al instante!

HAMLET.- Decid a los actores que se apresuren.

Sale Polonio

HAMLET.- Id vosotros con él para que se den prisa.

ROSENCRANTZ Y GUILDENSTERN.- Sí, mi señor.

Salen

HAMLET.- ¡Hola, Horacio!

Entra Horacio

HORACIO.- Aquí estoy señor, a vuestras órdenes.

HAMLET.- Horacio, sois el hombre más ecuánime que jamás conocí.

HORACIO.- Mi señor...

HAMLET.- ¡No es adulación, no! ¿Qué ventajas me puedes ofrecer si no tienes más patrimonio que tus buenas dotes para alimentarte y vestirte? ¿Por qué adular al pobre? Que la pompa absurda sea lamida por lenguas melosas. Dóblese la servil rodilla donde el beneficio siga a la lisonja. ¿Entiendes? Desde que mi alma es señora de su elección y puede distinguir entre los hombres, a ti te marcó con su sello pues siempre has sido hombre que, sin sufrir, soporta el sufrimiento y acepta por igual los reveses y favores de Fortuna. Benditos los que tienen el juicio y el temperamento ponderados, pues no son flauta entre los dedos de Fortuna que suena cuando le place. Dadme un hombre que no sea esclavo de sus pasiones y yo le colocaré en el centro de mi corazón, en el corazón del corazón, ahí donde te llevo a ti. Pero basta ya. Esta noche habrá representación ante el rey, una de cuyas escenas tiene parecido con todo lo que te refería sobre la muerte de mi padre. Te suplico que, cuando llegue ese momento, con toda la intensidad de tu alma observes a mi tío. Si un oculto crimen no se revela en una escena concreta, entonces es que el que vimos era espíritu del mal y mi fantasía, negra como la fragua de Vulcano. Mírale con atención, que por mi parte también yo clavaré mis ojos en su cara. Después contrastaremos nuestra opinión para juzgar su apariencia.

HORACIO.- Bien, mi señor. Si durante la representación roba algo a mi observancia, yo pagaré el hurto.

(W. Shakespeare, *Hamlet*, Ediciones Cátedra, 17ª edición, 2012, Madrid, acto III, escena

segunda)

1. Realice un comentario crítico del texto, enmarcándolo en el contexto histórico, social y cultural de la época literaria a la que pertenece, destacando el tema, la estructura y los recursos que utiliza el autor.

En relación con el texto propuesto, puede responder a las siguientes cuestiones en su comentario:

a) Comente los consejos de Hamlet a los actores y la importancia del bufón o clown en el teatro isabelino.

b) ¿Cuál es la estrategia que ha preparado Hamlet aprovechando la estancia de los cómicos?

c) Comente las ideas pesimistas del protagonista y la importancia de la petición que le hace a Horacio para el desarrollo de la obra y como preparación del espectador para lo que sucederá.

2.- En relación con esta obra, enumere y explique las características del teatro Isabelino.

3.- La poesía latina clásica.

4.- Literatura Romántica. Temas y formas de la poesía romántica. Textos y autores.

En la pregunta 1ª (parte práctica) el alumno hará una redacción unitaria y coherente del comentario, pudiendo seguir, como guía, las cuestiones que se le plantean en los apartados a), b) y c).

Calificación: 1ª: 4 puntos; 2ª: 2 puntos; 3ª: 2 puntos; 4ª: 2 puntos.

Opción B

Cuando miro a mi alrededor, me siento avergonzado de mis aprensiones anteriores. Si temblaba ante la tempestad que ha reinado hasta ahora, ¿no me quedaré horrorizado ante la guerra de viento y mar, para la cual las palabras tornado y huracán resultan insignificantes e ineficaces? Alrededor del barco sólo reina la oscuridad de la noche eterna, y un caos de agua sin espuma, pero a una legua de cada lado pueden verse indistintamente, a ratos, enormes murallas de hielo, que se alzan hacia un desolado cielo y parecen las paredes del universo.

Como había imaginado, resulta que el barco está en una corriente, si es apropiado darle ese nombre a una marea que, bramando y aullando por entre el blanco hielo, corre hacia el sur con la velocidad de una catarata que se precipita al abismo.

Supongo que es absolutamente imposible concebir el horror de mis sensaciones, sin embargo una curiosidad de penetrar en los misterios de estas espantosas regiones predomina sobre mi desesperación y me reconciliará con el aspecto más horroroso de la muerte. Es evidente que nos apresuramos hacia algún conocimiento apasionante, algún secreto imposible de comunicar, cuyo alcance entraña la destrucción. Quizá esta corriente nos conduce al mismo polo sur. He de confesar que una suposición aparentemente tan alocada tiene todas las probabilidades a su favor.

La tripulación recorre la cubierta con pasos inquietos y trémulos, pero en sus rostros hay una expresión más propia de la vehemencia de la esperanza que de la apatía de la desesperanza.

[...] ¡Oh, horror de los horrores! De repente el hielo se abre a la derecha y a la izquierda y estamos girando vertiginosamente, en enormes círculos concéntricos, dando vueltas y vueltas por los bordes de un gigantesco anfiteatro, las cumbres de cuyas paredes se pierden en la oscuridad y la distancia. Pero me queda poco tiempo para pensar en mi destino, los círculos se reducen rápidamente, nos precipitamos furiosamente a la vorágine y, entre el rugir y el bramir y el tronar del océano y de la tempestad, el barco se estremece, ¡oh Dios!, y... ya se hunde.

(E. Allan Poe, "Manuscrito hallado en una botella", en *Relatos*, Madrid, Cátedra, 2009)

1. Realice un comentario crítico del texto, enmarcándolo en el contexto histórico, social y cultural de la época literaria a la que pertenece, destacando el tema, la estructura y los recursos que utiliza el autor.

En relación con el texto propuesto, puede responder a las siguientes cuestiones en su comentario:

- a) Relacione el tema del relato con el de otros relatos de Poe leídos.
- b) Explique la importancia de la imaginación en la creación de esta historia frente a la lógica y a la realidad.
- c) Indique de qué recursos se sirve el autor para conseguir en el relato la sensación de horror, de angustia, de falta de esperanza y de misterio y de fascinación de lo extraordinario.

2) Explique la importancia de lo fantástico, de lo misterioso, de lo extraordinario, del terror y de la ciencia ficción en los cuentos de Poe.

3) La épica medieval y la creación del Ciclo Artúrico.

4) Características del Renacimiento. Obras y autores más representativos.

En la pregunta 1ª (parte práctica) el alumno hará una redacción unitaria y coherente del comentario, pudiendo seguir, como guía, las cuestiones que se le plantean en los apartados a), b) y c).

Calificación: 1ª: 4 puntos; 2ª: 2 puntos; 3ª: 2 puntos; 4ª: 2 puntos.



Prueba de Acceso a la Universidad de Extremadura

Curso 2012-13

Asignatura: **ANATOMÍA APLICADA**

Tiempo máximo de la prueba: **1h. 30 min.**

El alumno elegirá una de las dos opciones. Cada pregunta tendrá un valor máximo de dos puntos.

Opción A

1. Aparato de Golgi:
 - A. Haga un esquema del mismo. (1,5 puntos)
 - B. Función. (0,5 puntos)
2. Describa de forma general y concisa el fenómeno de la respiración celular.
3. Defina los siguientes conceptos: (0,5 puntos cada apartado)
 - A Próstata.
 - B. Ovario.
 - C. Trompas de Falopio.
 - D. Uretra.
4. Enumere los principales huesos del cráneo.
5. Importancia de los glúcidos, lípidos y proteínas en la alimentación.

Opción B

1. Indique el tipo de tejido al que pertenecen las siguientes células: (0,5 puntos cada apartado)
 - A. Condrocito.
 - B. Fibroblasto.
 - C. Osteoclasto.
 - D. Astrocito fibroso.
2. Describa los tipos de disfonías orgánicas que conozca.
3. Haga un esquema de la circulación pulmonar o menor de la sangre.
4. Enumere los principales músculos de la pierna.
5. Señale la importancia de la dieta mediterránea en relación con los alimentos ingeridos.



Prueba de Acceso a la Universidad de Extremadura
Curso 2012-13

Asignatura: **BIOLOGÍA**

Tiempo máximo de la prueba: **1h. 30 min.**

El alumno elegirá una de las dos opciones. Cada pregunta tendrá un valor máximo de dos puntos.

Opción A

1. Conteste a las siguientes cuestiones sobre fosfolípidos:
 - A. Estructura (1,5 puntos)
 - B. Localización (0,5 puntos)
2. Diferencias entre transporte activo y pasivo a través de la membrana celular. Enumere y comente, brevemente, los diferentes tipos de transporte pasivo.
3. Defina los siguientes términos: (0,5 puntos cada apartado)
 - A. Glucólisis.
 - B. Fermentación.
 - C. Fotosíntesis.
 - D. Quimiosíntesis.
4. Conteste a las siguientes cuestiones sobre el Código Genético:
 - A. Concepto. (0,5 puntos)
 - B. Características. (1,5 puntos)
5. Estructura del virus del SIDA.

Opción B

1. Establezca las diferencias más significativas, entre la célula animal y vegetal.
2. Comente y enumere las principales reacciones de la fase oscura de la fotosíntesis.
3. En el proceso de formación de ATP, indique:
 - A. Su localización en la célula. (0,5 puntos)
 - B. Principales reacciones que se producen. (1,5 puntos)
4. Establezca, las diferencias más significativas, del proceso de transcripción entre las células procariotas y eucariotas.
5. Conteste a las siguientes cuestiones sobre las inmunoglobulinas:
 - A. Naturaleza química y células responsables de su síntesis.(1 punto)
 - B. Importancia de su función biológica. (1 punto)



Prueba de Acceso a la Universidad de Extremadura Curso 2012 -13

Asignatura: Ciencias de la Tierra y Medio Ambiente

Tiempo máximo de la prueba: 1h 30 min.

Opción A

- 1.- La contaminación radiactiva es una de las formas de contaminación física de la atmósfera:
 - a) Señala cuatro fuentes que den origen a este tipo de contaminación. (0,25 puntos cada fuente)
 - b) ¿Qué efectos tiene sobre la salud humana? Explicar en qué consiste (1 punto)
- 2.-
 - a) Explica por qué motivos consideramos el agua como un recurso renovable pero limitado. (1 punto)
 - b) Enumera dos medidas de tipo individual y dos medidas de tipo colectivo para conseguir un mayor ahorro de este recurso. (0,25 puntos cada medida)
- 3.-
 - a) ¿En qué se diferencia la meteorización de la erosión? (1 punto)
 - b) ¿En qué consiste el proceso de la diagénesis? (1 punto)
- 4.- Explica por qué la dehesa extremeña es considerada un modelo de desarrollo sostenible. Utiliza para ello cuatro razones que lo justifique. (2 puntos)
- 5.- Indica dos sugerencias de educación o conciencia ambiental que darías a los siguientes grupos, con el fin de conservar el medio ambiente:
a) Ganaderos b) Pescadores c) Agricultores d) Transportistas
(0,5 puntos cada grupo)

Opción B

- 1.-
 - a) Explica brevemente en qué consiste la inversión térmica. (1 punto)
 - b) ¿Por qué crees que las grandes chimeneas de las industrias se elevan hasta gran altura? (1 punto)
- 2.- Explica brevemente qué quiere decir:
 - a) Que al agua se le de un uso consuntivo o consumidor. (0,5 puntos)
 - b) Que la contaminación del agua sea antrópica. (0,5 puntos)
 - c) Que el agua tenga una contaminación química. (0,5 puntos)
 - d) El agua sea potable. (0,5 puntos)
- 3.- ¿En qué zona costera de Sudamérica se vivirá más tranquilo en relación con la actividad tectónica de la Tierra: en la del Pacífico (oeste) o en la del Atlántico (este)? Razónalo. (2 puntos)
- 4.-
 - a) Explica qué significa que los recursos pesqueros se encuentren al borde de dejar de ser sostenible. (1 punto)
 - b) Describe dos actividades humanas encaminadas a evitar la sobreexplotación de los recursos pesqueros. (0,5 puntos cada actividad)
- 5.-
 - a) ¿Qué se entiende por desarrollo sostenible? (1 punto)
 - b) Propón cinco medidas prácticas de la vida diaria para potenciar el desarrollo sostenible. (0,20 puntos cada medida)



Prueba de Acceso a la Universidad de Extremadura

Curso 2012-13

Asignatura: **ELECTROTECNIA**

Tiempo máximo de la prueba: 1 hora y 30 minutos

Puntuación máxima: 10 puntos. Cada cuestión: **2,5 puntos**. Conteste a una de las dos opciones

OPCIÓN A

/2

- 1 Un núcleo de forma toroidal tiene una longitud media de 188,4 cm y su sección transversal es 12,56 cm². Si se le arrolla una bobina de 400 espiras de hilo de cobre por la que se hace circular una corriente de 5 A, calcular:
- Inducción magnética en el interior si el núcleo es aire.
 - Inducción si el núcleo es de material ferromagnético de permeabilidad relativa $\mu_r = 1400$.
 - Flujo magnético en los dos casos.
- DATO: $\mu_0 = 4\pi \cdot 10^{-7}$ H/m.

- 2 En el circuito de corriente alterna de la figura, la medida del amperímetro es 50 A. La tensión de la fuente tiene un valor eficaz de 100 V. Se pide:
- Calcular la frecuencia de la fuente de tensión.
 - Calcular los valores eficaces de las tensiones en los elementos del circuito.
 - Calcular las tensiones complejas en los elementos del circuito y dibujar el diagrama vectorial de tensiones e intensidad, tomando como origen de fases la tensión de la fuente.

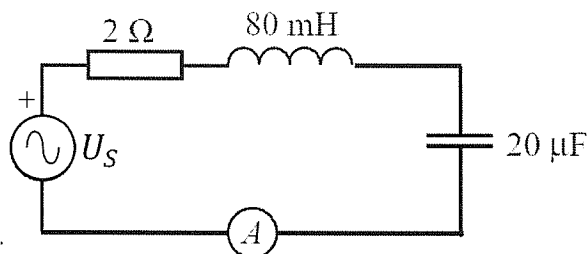

- 3 La instalación eléctrica de un almacén consta de los siguientes receptores, conectados a una línea trifásica de 400 V, 50 Hz:
- Motor trifásico de 8 kW, $\cos \varphi = 0,8$ (inductivo).
 - Horno trifásico formado por tres resistencias de 10 Ω conectadas en estrella.
 - Carga de iluminación demandando una potencia trifásica de 900 W con factor de potencia compensado a 1.
- Se pide:
- Dibujar un esquema de conexión de la instalación eléctrica.
 - Calcular las potencias activa y reactiva absorbidas por la instalación, así como el factor de potencia de la misma.
 - Características de la batería de condensadores necesaria para conseguir un factor de potencia de 0,98 (inductivo).

- 4 Un transformador monofásico de relación de transformación 4:1, 50 Hz, se conecta por su lado de alta tensión a una fuente de tensión de 400 V y suministra a una carga, conectada en su lado de baja tensión, 180 W, con factor de potencia 0,9 inductivo (en retraso). Considerando el transformador como ideal, calcule las intensidades de (a) primario y (b) secundario.

Puntuación máxima: 10 puntos. Cada cuestión: **2,5 puntos**. Conteste a una de las dos opciones

OPCIÓN B

/2

- 1 En la figura se muestra una fuente ideal de tensión continua U_S en serie con una resistencia R_S , conectada a una carga resistiva R , a través del interruptor S . Se ha medido la tensión U con el interruptor abierto y resulta ser 10 V. A continuación, se ha cerrado el interruptor. En estas condiciones, la tensión U resulta 8 V y la intensidad I resulta 10 A. Se pide:

- Valores de R_S y U_S .
- Potencia absorbida por la carga.
- Potencia cedida por la fuente ideal de tensión.

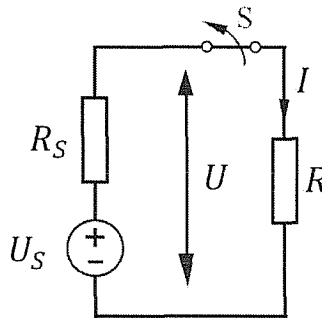

- 2 Un circuito serie tiene una resistencia de 10Ω , coeficiente de autoinducción $0,08 \text{ H}$ y capacidad $20 \mu\text{F}$. Calcule:
- Frecuencia de resonancia.
 - Intensidad de corriente si se conecta a una tensión alterna senoidal de 200 V y frecuencia igual a la de resonancia.

- 3 Una planta industrial consta de un conjunto de receptores eléctricos cuyas características son:

- 50 luminarias fluorescentes (cada una de ellas constituida por una resistencia de 200Ω en serie con una reactancia $X_L = 150 \Omega$).
- motores eléctricos de 800 W , 230 V , $\cos \varphi = 0,8$ (inductivo), cada uno de ellos.
- Un sistema de calefacción eléctrica de 10 kW , 230 V .

La planta está conectada a una alimentación monofásica de 230 V , 50 Hz , y los motores a plena carga tienen un rendimiento de un 80% ; hallar:

- Potencia activa y reactiva consumida por el conjunto de luminarias.
- Potencia activa y reactiva consumida por el grupo de motores, a plena carga.
- Intensidad de corriente absorbida por la planta en estas condiciones.
- Factor de potencia que presenta la instalación.

- 4 Un motor asíncrono trifásico de jaula de ardilla tiene la siguientes características nominales: Tensión 400 V , frecuencia 50 Hz , potencia 10 kW , velocidad 1455 rpm , factor de potencia $0,82$ y rendimiento $0,88$. En condiciones nominales de funcionamiento, se pide:

- Número de pares de polos del motor.
- Deslizamiento del motor.
- Corriente absorbida por el motor.
- Potencia reactiva absorbida por el motor.
- Par nominal del motor.



Prueba de Acceso a la Universidad de Extremadura Curso 2012-13

Asignatura: FÍSICA

Tiempo máximo de la prueba: 1h.30 min.

El alumno elegirá uno de los dos repertorios siguientes. Cada una de las preguntas se calificará con 2 puntos.

Opción A

- 1) Hipótesis de De Broglie. Dualidad onda-corpúsculo.
- 2) Diga si la siguiente frase es CIERTA o FALSA y razone la respuesta: "En un punto rodeado de cargas eléctricas la intensidad de campo eléctrico puede ser nula y el potencial ser distinto de cero".
- 3) Sabiendo que la masa lunar es 81 veces menor que la terrestre y que el radio lunar es la cuarta parte del terrestre, calcule a) la aceleración de la gravedad en la luna y b) la velocidad de escape en dicho astro.
Datos: Radio Tierra = 6370 km.
- 4) Un objeto se mueve con movimiento armónico simple de 6 s de periodo y 14 cm de amplitud. Escribir la ecuación general de su movimiento sabiendo que en el instante inicial la elongación es máxima y negativa.
- 5) Un espejo cóncavo forma la imagen a una distancia de 12 cm del mismo, de un objeto de 8 cm de altura que está situado a 35 cm del espejo. Calcule: a) el radio del espejo y b) el tamaño de la imagen y c) Indique las características de la imagen.

Opción B

- 1) Conservación del momento angular.
- 2) Diga si la siguiente frase es CIERTA o FALSA y razone la respuesta: " $y = 2 \sin(8t - 7x)$ es la ecuación que indica la posición de un objeto moviéndose con movimiento armónico simple de frecuencia 2"
- 3) Dos cargas de -20 y $-90 \mu\text{C}$ se encuentran en el vacío en los puntos $(0,2)$ y $(4,0)$ respectivamente. Calcule el campo eléctrico creado por ambas en el origen de coordenadas. $K_0 = 9 \cdot 10^9 \text{ Nm}^2\text{C}^{-2}$
- 4) Un rayo de luz incide en la superficie plana de separación de dos medios, produciéndose reflexión y refracción. Si el ángulo de reflexión es de 28° , el de refracción de 35° y el índice de refracción del primer medio es 1,3. Determine: a) el índice de refracción del segundo medio y b) el ángulo de incidencia para el que se produce la reflexión total.
- 5) Una muestra de 2 g de masa de cierto material radiactivo se reduce a 1,957 g en 50 años. Calcule: a) el periodo de semidesintegración y b) el tiempo que tardaría en reducirse a 1,4 g.

Instrucciones: El alumno elegirá una de las dos opciones propuestas. Cada una de las cuatro preguntas de la opción elegida puntuará como máximo **2'5 puntos**. Cuando la solución de una cuestión se base en un cálculo, éste deberá incluirse en la respuesta dada.

OPCIÓN A

1.- (a) (1'25 puntos) Encuentre, razonadamente, un valor del parámetro a para el que sea compatible determinado el sistema de ecuaciones

$$\left. \begin{array}{r} ax + 2y + z = a + 1 \\ (a + 1)x - y - az = -1 \\ -x + y + z = 2a \end{array} \right\}.$$

(b) (1'25 puntos) Resuelva el sistema para el valor de a encontrado.

2.- Sean en \mathbb{R}^3 los vectores $\vec{e} = (2, 0, 0)$, $\vec{u} = (1, 0, -1)$ y $\vec{v} = (-2, 3, -2)$.

(a) (1 punto) Calcule el producto vectorial $\vec{e} \times \vec{u}$.

(b) (0'75 puntos) Calcule el seno del ángulo θ que forman \vec{e} y \vec{u} .

(c) (0'75 puntos) Calcule el ángulo ϕ que forman \vec{u} y \vec{v} .

3.- Estudie si la recta r de ecuación $y = 4x - 2$ es tangente a la gráfica de la función $f(x) = x^3 + x^2 - x + 1$ en alguno de sus puntos.

4.- (a) (1 punto) Halle, utilizando la fórmula de integración por partes, una primitiva de la función $f(x) = 1 + \ln x$.

(b) (1'5 puntos) Calcule el área de la región plana limitada por la curva $y = \ln x$, la recta horizontal $y = -1$, y las rectas verticales $x = 1$ y $x = e$.

Instrucciones: El alumno elegirá una de las dos opciones propuestas. Cada una de las cuatro preguntas de la opción elegida puntuará como máximo **2'5 puntos**. Cuando la solución de una cuestión se base en un cálculo, éste deberá incluirse en la respuesta dada.

OPCIÓN B

1.- Dadas las matrices

$$A = \begin{pmatrix} 1 & 0 & -1 \\ -1 & -1 & 1 \\ 0 & 1 & 1 \end{pmatrix}, \quad I = \begin{pmatrix} 1 & 0 & 0 \\ 0 & 1 & 0 \\ 0 & 0 & 1 \end{pmatrix},$$

pruebe que la matriz inversa de A es $A^{-1} = -A^2 + A + 2I$.

2.- (a) (1'5 puntos) Calcule las ecuaciones implícitas de la recta r que pasa por el punto $P = (1, -1, 0)$ y es paralela a los planos $\Pi_1 \equiv x + y = 2$ y $\Pi_2 \equiv x - y + z = 1$.

(b) (1 punto) Calcule también las ecuaciones paramétricas de r y un vector director de r .

3.- (a) (1 punto) Enuncie el *teorema de Bolzano*.

(b) (0'75 punto) Demuestre que alguna de las raíces del polinomio $P(x) = x^4 - 8x - 1$ es negativa.

(c) (0'75 puntos) Demuestre que $P(x)$ tiene también alguna raíz positiva.

4.- Calcule la siguiente integral de una función racional:

$$\int \frac{3x}{x^2 + x - 2} dx.$$

Prueba de Acceso a la Universidad de Extremadura

Curso 2012-13

Asignatura: QUÍMICA

Tiempo máximo de la prueba: 1h.30 min.

Opción A

- 1) Escribir las configuraciones electrónicas de los elementos oxígeno, magnesio, escandio y hierro y las de los iones más frecuentes de cada uno de los elementos anteriores.

Números atómicos: O=8; Mg=12; Sc=21; Fe=26.

Puntuación máxima: 2 puntos

- 2) La solubilidad del bromuro de plata (AgBr) en agua, a 25 °C, es $1,4 \cdot 10^{-4} \text{ g} \cdot \text{L}^{-1}$. Determinar: **a)** La constante del producto de solubilidad (K_{PS}) del bromuro de plata a esta temperatura; **b)** La solubilidad (en $\text{g} \cdot \text{L}^{-1}$) del bromuro de plata en presencia de una disolución de bromuro potásico (KBr) de concentración $1,5 \text{ mol} \cdot \text{L}^{-1}$.

Masas atómicas (u): Br=80,0; Ag=107,9.

Puntuación máxima por apartado: 1 punto

- 3) **a)** Se dispone de 100 mL de una disolución de HNO_3 que contiene $0,3 \text{ g} \cdot \text{mL}^{-1}$. Se desea transformarla en otra de concentración $0,1 \text{ g} \cdot \text{mL}^{-1}$. ¿Qué volumen de agua habrá que añadir?

b) ¿Cuántos átomos de oxígeno hay en el HNO_3 contenido en los 100 mL de la disolución inicial (de $0,3 \text{ g} \cdot \text{mL}^{-1}$)?

Masas atómicas (u): H=1,0; N=14,0; O=16,0. $N_A = 6,022 \cdot 10^{23}$.

Puntuación máxima por apartado: 1 punto

- 4) A 375 K, para la reacción: $\text{SO}_2\text{Cl}_{2(g)} \rightleftharpoons \text{SO}_{2(g)} + \text{Cl}_{2(g)}$ la constante de equilibrio K_p vale 2,4 cuando las presiones están expresadas en atm. En una vasija de 2 L de capacidad se introducen 6,75 g de $\text{SO}_2\text{Cl}_{2(g)}$ y se calientan hasta 375 K.

a) ¿Cuál será la presión inicial en la vasija antes de la disociación de $\text{SO}_2\text{Cl}_{2(g)}$?

b) ¿Cuáles serán las presiones parciales de cada una de las especies cuando se alcanza el equilibrio?

Masas atómicas (u): O=16,0; S=32,0; Cl=35,5. $R = 0,082 \text{ atm} \cdot \text{L} \cdot \text{K}^{-1} \cdot \text{mol}^{-1}$.

Puntuación máxima por apartado: 1 punto

- 5) **a) Formular o nombrar**, según proceda, los siguientes compuestos orgánicos: 1) $\text{CH}_3\text{CH}_2\text{CH}_2\text{COOH}$; 2) pentan-2-ona; 3) dietil-éter (etoxietano); 4) $\text{ClCH}=\text{CHCl}$; 5) $\text{CH}_3\text{-CH}_2\text{-CHOH-CH}_3$;

b) ¿Qué producto se obtiene en la oxidación de un alcohol secundario?. Proponer un ejemplo.

Puntuación máxima por apartado: 1 punto

Prueba de Acceso a la Universidad de Extremadura

Curso 2012-13

Asignatura: QUÍMICA

Tiempo máximo de la prueba: 1h.30 min.

2

Opción B

- 1) **a) Razonar** qué hibridación presenta el átomo de Oxígeno ($Z=8$) en la molécula de agua.
b) Explicar la geometría y polaridad de la molécula de agua.

Puntuación máxima por apartado: 1 punto

- 2) ¿Qué se entiende por isomería? Para cada tipo de isomería conocido **proponer** un ejemplo aclaratorio.

Puntuación máxima: 2 puntos

- 3) Se diluyen 50 mL de ácido acético ($\text{CH}_3\text{-COOH}$) 0,4 M añadiendo agua hasta obtener 500 mL de disolución. Para la disolución resultante, calcular: **a)** Molaridad de esta disolución; **b)** pH; **c)** grado de ionización en el equilibrio.

$$K_a = 1,8 \cdot 10^{-5}$$

Puntuación máxima por apartado: a) 0,5 puntos; b) y c) 0,75 puntos cada uno

- 4) Conociendo las entalpías estándar de formación de $\text{C}_4\text{H}_{10(g)}$ (butano), $\text{CO}_{2(g)}$ (dióxido de carbono) y $\text{H}_2\text{O}_{(l)}$ (agua) son, respectivamente, -126,15; -393,51 y -285,83 $\text{kJ}\cdot\text{mol}^{-1}$. Calcular:

- a)** Entalpía de combustión del butano; **b)** ¿Qué cantidad de calor (en kJ) suministrará una bombona conteniendo 3 kg de butano? y **c)** Determinar el volumen de oxígeno, medido en condiciones normales, que se consumirá en la combustión de todo el butano contenido en la bombona.

$$\text{Masas atómicas (u): } H=1,0; C=12,0. R = 0,082 \text{ atm}\cdot\text{L}\cdot\text{K}^{-1}\cdot\text{mol}^{-1}$$

Puntuación máxima por apartado: a) y c) 0,75 puntos cada uno; b) 0,5 puntos;

- 5) En un recipiente de 10 L de volumen se introducen 2 mol de un compuesto A y 1 mol de un compuesto B.

Se calienta el recipiente a 300 °C y se establece el equilibrio: $\text{A}_{(g)} + 3 \text{B}_{(g)} \rightleftharpoons 2 \text{C}_{(g)}$.

Cuando se alcanza el equilibrio, el número de moles de B y C es el mismo. Calcular:

- a)** Los valores de K_c y K_p y **b)** La presión parcial de cada gas.

$$R = 0,082 \text{ atm}\cdot\text{L}\cdot\text{K}^{-1}\cdot\text{mol}^{-1}$$

Puntuación máxima por apartado: 1 punto

Prueba de Acceso a la Universidad de Extremadura Curso 2012-13

Asignatura: **TECNOLOGÍA INDUSTRIAL**

Tiempo máximo de la prueba: 1h.30 min.

2

Puntuación	Criterios de corrección
La calificación máxima de cada apartado será de 2,5 puntos.	Se valorará: Presentación, Planteamiento, Explicación y Resultados.

Opción A

A₁- El ciclo DIESEL de un teórico motor monocilíndrico, de dos tiempos y 75 mm de calibre, está limitado por los volúmenes $V_1= 540 \text{ cm}^3$ y $V_2= 50 \text{ cm}^3$, y por las presiones $p_1= 1 \text{ Kp/cm}^2$, $p_2= 38 \text{ Kp/cm}^2$ y $p_4= 9,5 \text{ Kp/cm}^2$. Dicho motor utiliza un combustible de densidad igual a $0,85 \text{ g/cm}^3$ y un poder calorífico de 11.000 Kcal/Kg , siendo el consumo de $0,05 \text{ cm}^3/\text{ciclo}$. Su rendimiento es del 46,15%. La temperatura máxima del ciclo se logra para un volumen de 140 cm^3 . ($V_1=$ volumen con el pistón en el PMI; $V_2 =$ volumen con el pistón en el PMS; $V_3 =$ volumen de máx. temperatura).

Determinar:

- a) Diagrama teórico del ciclo termodinámico.
- b) Cilindrada, carrera y relación volumétrica de compresión.
- c) Potencia absorbida (*el resultado se expresará en CV*).
- d) Potencia al freno (efectiva) para 950 r.p.m. (*el resultado se expresará en CV*). ($\xi = 4,18 \text{ J/cal}$).

A₂- Para el circuito neumático representado:

- a) Identificar los componentes del mismo.
- b) Explicar su funcionamiento.

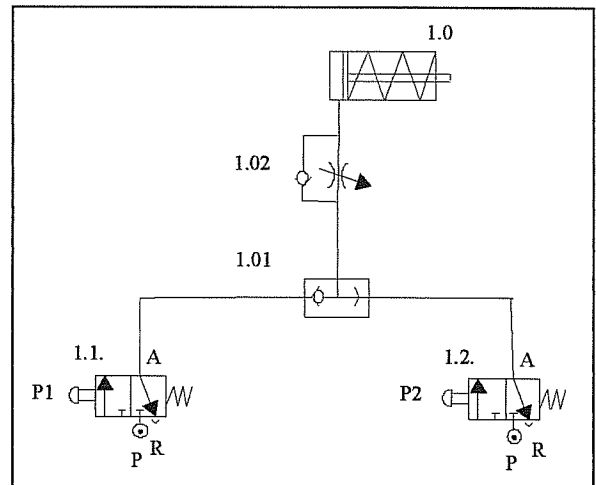

A₃- Una máquina frigorífica absorbe 15.000 J/min del foco frío que se encuentra a $-23 \text{ }^\circ\text{C}$.

Calcular:

- a) La **cantidad de calor** que cede al foco caliente que está a $27 \text{ }^\circ\text{C}$, sabiendo que su eficiencia es la mitad de la del correspondiente ciclo frigorífico de Carnot.
- b) La **potencia** del motor que debería poseer dicha máquina frigorífica para cumplir con su cometido.
- c) La **eficiencia** en el caso que dicha máquina actuara como bomba de calor.

A₄- Realizar las conversiones entre sistemas de numeración que se indican a continuación:

- a) $691,23_{10}$ convertirlo a base binaria (con cuatro decimales).
- b) $10111,001101_2$ convertirlo a base decimal.
- c) 11110111010_2 convertirlo a base hexadecimal.

Prueba de Acceso a la Universidad de Extremadura Curso 2012-13

Asignatura: TECNOLOGÍA INDUSTRIAL

Tiempo máximo de la prueba: 1h.30 min.

2

Puntuación	Criterios de corrección
La calificación máxima de cada apartado será de 2,5 puntos.	Se valorará: Presentación, Planteamiento, Explicación y Resultados.

Opción B

B₁.- Un pequeño motor de laboratorio de corriente continua con excitación en serie tiene las siguientes características:

- Tensión de alimentación: $U = 24 \text{ V}$
 - Intensidad absorbida de la red $I_{\text{abs}} = 4 \text{ A}$
 - Resistencia conjunta de los devanados inductor e inducido: $R_{\text{ind}} + R_{\text{exc}} = 0,6 \Omega$
 - Velocidad de giro: $n = 3000 \text{ rpm}$
- a) Dibujar el esquema eléctrico y determinar el valor de la resistencia del reostato de arranque para que la intensidad en arranque esté limitada a 8 A.
 - b) A plena carga calcular la f_{cem} , la potencia absorbida y las pérdidas del cobre.
 - c) Obtener el rendimiento del motor sabiendo que las pérdidas mecánicas más las del hierro son un 20% de las totales.
 - d) Calcular el par motor útil.

B₂.- Simplificar el siguiente sistema de control hasta conseguir la función de transferencia.

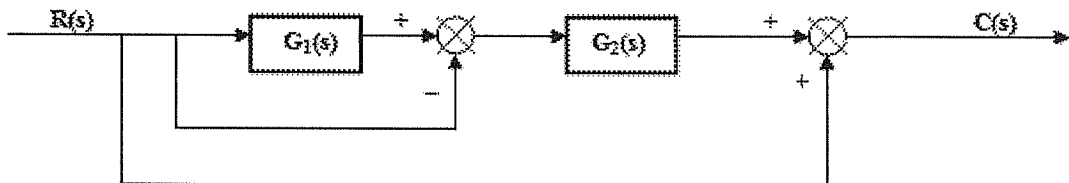

B₃.- Una pieza de latón deja de tener comportamiento elástico para esfuerzos superiores a 345MPa. El módulo de elasticidad del latón es de $10,3 \cdot 10^4 \text{ MPa}$. **Determinar:**

- a) Tensión máxima que puede aplicarse a una probeta de 150 mm^2 de sección sin que se produzca deformación plástica.
- b) ¿Cuál es la longitud máxima a la que puede ser estirada sin que se produzca deformación plástica (considérese posible aplicar la ley de Hooke)? Dato: Longitud de la pieza 70 mm.

B₄.- El ciclo OTTO de un teórico motor monocilíndrico, de dos tiempos y 65 mm de calibre, está limitado por los volúmenes $V_1 = 500 \text{ cm}^3$ y $V_2 = 80 \text{ cm}^3$, y por las presiones $p_1 = 1 \text{ Kp/cm}^2$, $p_2 = 7 \text{ Kp/cm}^2$, $p_3 = 27 \text{ Kp/cm}^2$ y $p_4 = 5 \text{ Kp/cm}^2$. Dicho motor utiliza un combustible que aporta 280 calorías por ciclo de funcionamiento. El rendimiento es igual al 30,85%. ($V_1 =$ volumen con el pistón en el PMI; $V_2 =$ volumen con el pistón en el PMS). **Determinar:**

- a) Diagrama teórico del ciclo termodinámico.
- b) Cilindrada, carrera y relación volumétrica de compresión.
- c) Rendimiento térmico (tomar $\gamma = 1,33$).
- d) Potencia absorbida y potencia al freno (efectiva) para 1.250 r.p.m. (Resultado en CV). ($\xi = 4,18 \text{ J / cal.}$).



Prueba de Acceso a la Universidad de Extremadura Curso 2012-13

Asignatura: ECONOMÍA DE LA EMPRESA

Tiempo máximo de la prueba: 1h.30 min.

Opción A

- 1.- Enumere y explique con una frase los cuatro elementos de la empresa. (1,25 puntos)
- 2.- Concepto de crecimiento interno y externo. (1,25 puntos)
- 3.- Defina qué es un organigrama y clasifíquelos según su forma. (1,25 puntos)
- 4.- Definición de segmentación de mercados y explique brevemente 3 criterios de segmentación. (1,25 puntos)
- 5.- El dueño de un restaurante quiere saber si le es rentable o no comprar una cafetera que tiene una vida útil de 2 años. El desembolso inicial para comprar la cafetera es de 950 € y espera unos flujos netos de caja de 625 € el primer año y 625€ el segundo.
 - a) Defina y calcule el valor actual neto (VAN) de la inversión si se aplica una tasa de actualización o descuento del 7% anual. Comente el resultado. (1,25 puntos)
 - b) Calcule la tasa interna de rentabilidad (TIR) de la inversión. Comente el resultado. (1,25 puntos)
- 6.- La empresa "HESUPERAULAPAU, S.L." presenta, el 31 de diciembre pasado, la siguiente información sobre la composición de su patrimonio (expresado en euros):

ACTIVO	Importes	PATRIMONIO NETO Y PASIVO	Importes
Caja, euros	600	Proveedores	1.200
Elementos de transporte	3.600	Acreedores por prest. servicios	500
Clientes	3.250	Reserva legal	200
Bancos e inst. de crédito	1.200	Proveedores, efectos com. a pagar	600
Maquinaria	2.600	Deudas a largo plazo con ent. crédito	10.000
Construcciones	20.000	Capital social	24.000
Mercaderías	4.000		
Equipos para proc. información	1.000		
Aplicaciones informáticas	250		
TOTAL	36.500	TOTAL	36.500

- a) Elabore el balance de situación de la empresa, agrupando las cuentas en sus respectivas masas patrimoniales. Calcule el fondo de maniobra, explicando su significado (1'5 puntos).
- b) Calcule e interprete dos ratios financieros, a su elección (1 punto).

Opción B

- 1.- Fases que deben seguirse en la elaboración de un plan de negocio o proyecto empresarial. (1,25 puntos)
- 2.- Enumere las fases de la investigación comercial. (1,25 puntos)
- 3.- Organización formal e informal. Definalas brevemente. (1,25 puntos)
- 4.- La localización de la empresa. (1,25 puntos)
- 5.- La empresa Tomatalia S.L. ha obtenido unos ingresos de 200.000 euros por la venta de 400.000 kilos de tomates. En la producción de estos se han soportado unos costes fijos de 50.000 euros, habiendo sido los costes variables de 120.000 euros.
Se pide:
 - a) Calcule el margen bruto unitario y el punto muerto. (1,25 puntos)
 - b) Si la empresa quiere obtener un beneficio de 50.000 euros. ¿Cuál será el volumen de unidades que ha de producir y vender? (1,25 puntos)
- 6.- La empresa "Alalegre, S.L." obtuvo el pasado año 2012 unos beneficio antes de intereses e impuestos (BAII) o beneficio bruto de 825.000 €. El valor total de sus activos fue de 10.000.000 €, el cual fue financiado en un 60% por recursos propios y en un 40% por recursos ajenos, por los cuales tenían que pagar unos intereses anuales del 4%. Sabiendo que el tipo del impuesto sobre sociedades fue del 30%, se pide:
 - a) Calcule la rentabilidad económica y comente su significado. (1,25 puntos)
 - b) Calcule la rentabilidad financiera y comente su significado. (1,25 puntos)

Prueba de Acceso a la Universidad de Extremadura

Curso 2012-13

Asignatura: **GEOGRAFÍA**

Tiempo máximo de la prueba: 1h. 30 min.

El alumno deberá elegir una de las dos opciones completas de examen, sin posibilidad de que se puedan combinar preguntas de ambos.

La puntuación total de cada una de las opciones será de 10 puntos, pudiendo modificarse en un punto la calificación final por la presentación, ortografía y calidad de redacción, a juicio del corrector.

OPCIÓN A:

1.- RESPONDA A UNO DE LOS TEMAS SIGUIENTES:

A.- Factores condicionantes de los ríos españoles.

B.- Estructura de la población española.

La respuesta se desarrollará, como máximo, en dos caras de folio, y se valorará con tres puntos.

2.- A LA VISTA DEL SIGUIENTE GRÁFICO SOBRE LA EVOLUCIÓN PORCENTUAL DE LA POBLACIÓN URBANA EN ESPAÑA:

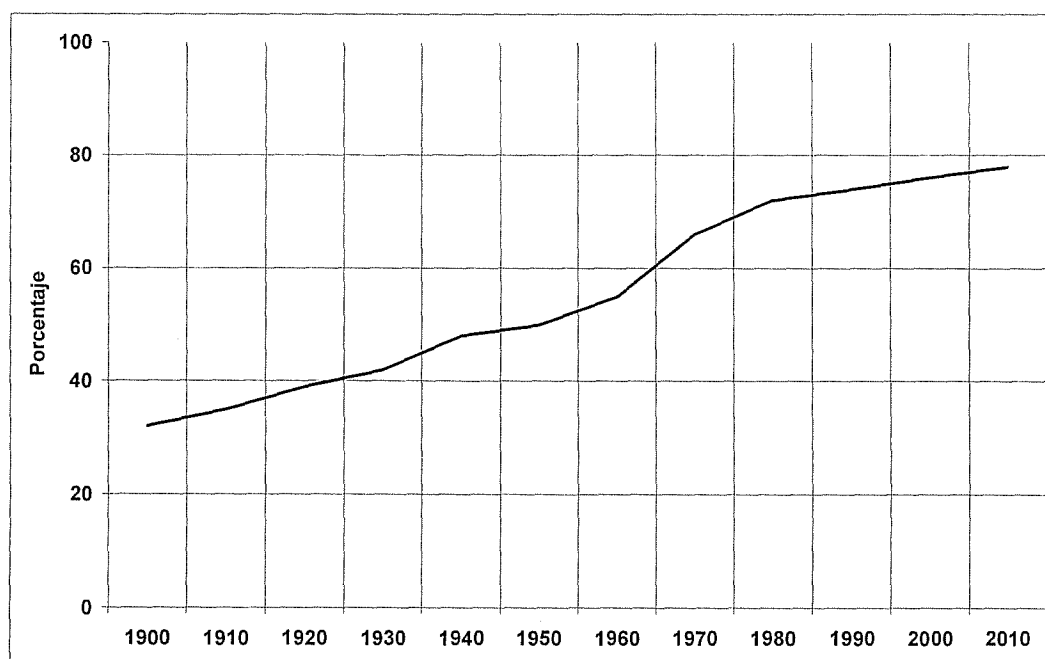

- a) Señala las características de esta evolución.
b) Comenta los factores que han influido en dicha evolución.

El comentario se desarrollará en la cara de un folio y se valorará con tres puntos.

3.- DEFINA BREVEMENTE LOS SIGUIENTES TÉRMINOS GEOGRÁFICOS Y PONGA ALGÚN EJEMPLO EN RELACIÓN CON ELLOS:

- Erosión
- Anticiclón
- Caudal
- Inmigración
- Latifundio

Cada una de las respuestas se valorará con 0.4 puntos, hasta un total de dos puntos.

4.- EN UNO DE LOS FOLIOS DEL EXAMEN, RELACIONE – DE NORTE A SUR- LAS PROVINCIAS ASÍ COMO LOS SISTEMAS MONTAÑOSOS Y LOS RÍOS PRINCIPALES, POR LAS QUE TRANSCURRE LA LÍNEA RECTA, DESDE SU ORIGEN HASTA EL FINAL.

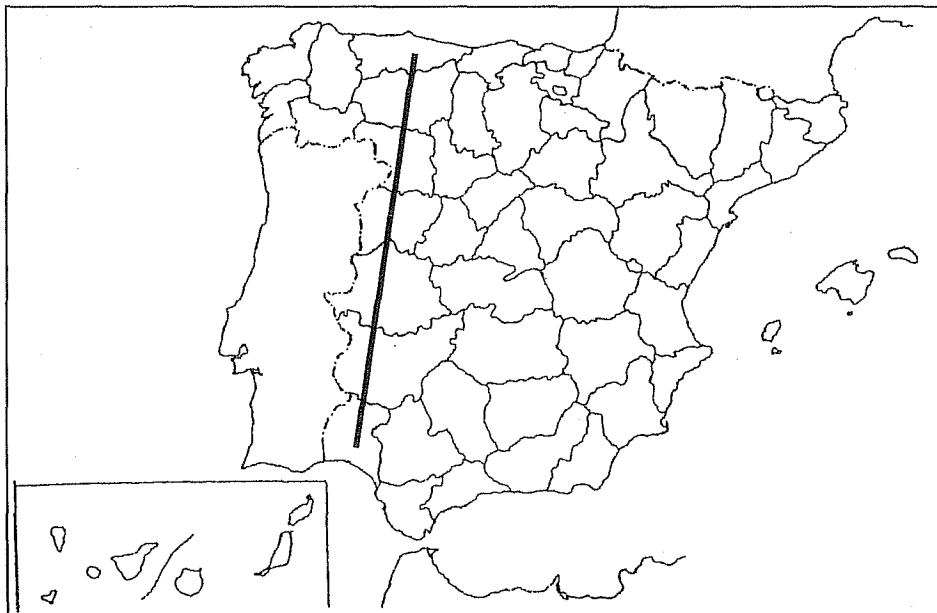

La respuesta se valorará con un máximo de dos puntos.

Prueba de Acceso a la Universidad de Extremadura

Curso 2012-13

Asignatura: **GEOGRAFÍA**

Tiempo máximo de la prueba: 1h. 30 min.

El alumno deberá elegir una de las dos opciones completas de examen, sin posibilidad de que se puedan combinar preguntas de ambos.

La puntuación total de cada una de las opciones será de 10 puntos, pudiendo modificarse en un punto la calificación final por la presentación, ortografía y calidad de redacción, a juicio del corrector.

OPCIÓN B:

1.- RESPONDA A UNO DE LOS TEMAS SIGUIENTES:

A.- Los factores del clima en España.

B.- El proceso de urbanización en España.

La respuesta se desarrollará, como máximo, en dos caras de folio, y se valorará con tres puntos.

2.- A LA VISTA DEL SIGUIENTE BLOQUE DIAGRAMA:

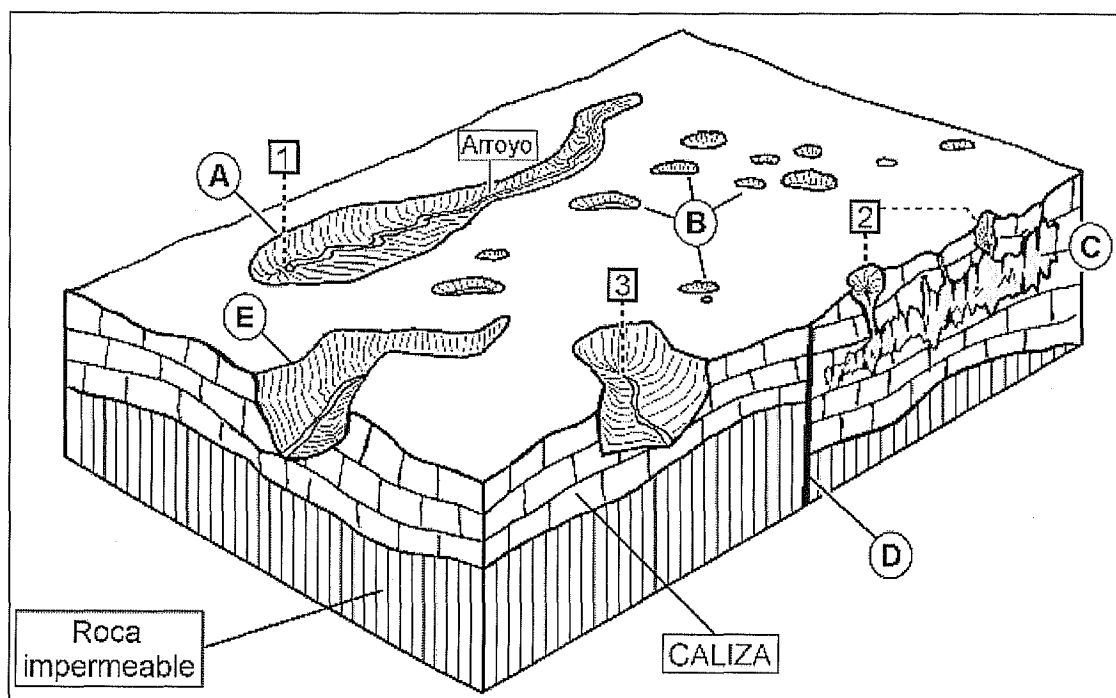

a) Comente el tipo de relieve que representa, su origen y sus principales elementos (letras y números).

b) Indique en qué provincias españolas puede encontrarse este tipo de relieve.

El comentario se desarrollará en la cara de un folio y se valorará con tres puntos.

3.- DEFINA BREVEMENTE LOS SIGUIENTES TÉRMINOS GEOGRÁFICOS Y PONGA ALGÚN EJEMPLO EN RELACIÓN CON ELLOS:

- Meridianos
- Pliegue
- Isotherma
- Agricultura de subsistencia
- Sector primario

Cada una de las respuestas se valorará con 0.4 puntos, hasta un total de dos puntos.

4.- EN UNO DE LOS FOLIOS DEL EXAMEN, RELACIONE – DE NORTE A SUR- LAS PROVINCIAS ASÍ COMO LOS SISTEMAS MONTAÑOSOS Y LOS RÍOS PRINCIPALES, POR LAS QUE TRANSCURRE LA LÍNEA RECTA, DESDE SU ORIGEN HASTA EL FINAL.

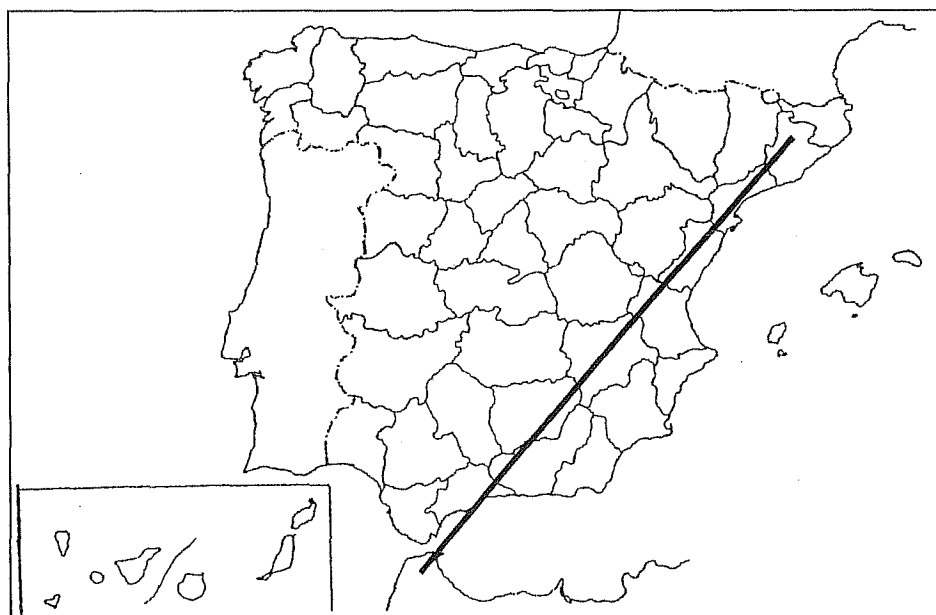

La respuesta se valorará con un máximo de dos puntos.



Prueba de Acceso a la Universidad de Extremadura Curso 2012-13

Asignatura: **Griego II**

Tiempo máximo de la prueba: 1h.30 min.

Opción A

El adivino que no era capaz de adivinar (Esopo, *Fábulas* 170.3 Hausrath-Hunger)

μάντις ἐπ' ἀγορᾶς καθήμενος ἠργυρολόγει. ἀπαγγείλαντος δὲ γείτονός τινος, ὡς αἰ τῆς οἰκίας αὐτοῦ θύραι ἄκκλησται εἶεν¹ καὶ πάντα τὰ ἔνδον ἀφηρημένα², ἀνεπήδησε καὶ ἔδραμε. αὐτὸν δὲ ἄλλος θεασάμενος εἶπεν· «ὁ μάντις, ὅς τὰ ἀλλότρια πράγματα προειδέναι ἐπαγγέλλει, τὰ ἑαυτοῦ οὐ προμαντεύεται;»

Notas: 1. Optativo de εἶμί, aquí "estaban". 2. De ἀφαιρέω, "robar".

1. **Traducción del texto** (valor: 5 puntos)

2. **Sintaxis del texto** (valor: 1 punto)

Identificar (es decir, señalar con precisión, indicando la primera y la última si se trata de varias palabras):
a) un participio (genitivo) absoluto; b) una oración completiva o sustantiva de conjunción.

3. **Morfología del texto** (valor: 1 punto)

Definir y analizar morfológicamente las siguientes 4 palabras: τινος, ἀνεπήδησε, θεασάμενος, πράγματα.

4. **Pregunta de léxico** (valor: 1 punto en total; 0,5 puntos por sección)

Consta de las siguientes dos secciones:

4.1. Escribir dos palabras españolas relacionadas etimológicamente con cada uno de los dos siguientes términos griegos: a) πάθος, -ους; b) γλυκύς, -εῖα, -ύ.

4.2. Indicar el significado en español y la raíz o raíces griegas de las dos palabras siguientes: a) políglota; b) ortografía.

5. **Pregunta teórica** (valor: 2 puntos en total; 0,5 mitología, 1,5 literatura)

La respuesta deberá ocupar como máximo dos páginas o caras de folio, distribuidas así: media página para la pregunta de mitología, y una página y media para la pregunta de literatura.

5.1. Mitología: Zeus: describase las características y atributos principales y algún episodio representativo.

5.2. Literatura: Homero, *Odisea*.

Opción B

Sísifo sufre suplicio eterno en el Hades (Apolodoro, *Biblioteca* 1.85)

κολάζεται Σίσυφος¹ πέτρον ταῖς χερσὶ καὶ τῇ κεφαλῇ ἐπὶ κορυφῆς κυλίων· ὁ δὲ πέτρος ὠθούμενος ὑπ' αὐτοῦ ὠθεῖται πάλιν εἰς τοῦπίσω. τίνει δὲ ταύτην τὴν δίκην διὰ τὴν Ἄσωποῦ² θυγατέρα· ἄρπασαντος γὰρ αὐτὴν κρύφα Διός, τῷ πατρὶ Σίσυφος τὸν ἄρπαγμὸν ἐμήνυσε.

Nota: 1. Σίσυφος, -ου: Sísifo. 2. Ἄσωπός, -οῦ: Asopo.

1. **Traducción del texto** (valor: 5 puntos)

2. **Sintaxis del texto** (valor: 1 punto)

Identificar (es decir, señalar con precisión, indicando la primera y la última si se trata de varias palabras): a) un participio (genitivo) absoluto; b) un participio concertado.

3. **Morfología del texto** (valor: 1 punto)

Definir y analizar morfológicamente las siguientes 4 palabras: κολάζεται, θυγατέρα, πατρί, ἐμήνυσε.

4. **Pregunta de léxico** (valor: 1 punto en total; 0,5 puntos por sección)

Consta de las siguientes dos secciones:

4.1. Escribir dos palabras españolas relacionadas etimológicamente con cada uno de los dos siguientes términos griegos: a) σῆμα, -ατος; b) ἀρχαῖος, -α, -ον.

4.2. Indicar el significado en español y la raíz o raíces griegas de las dos palabras siguientes: a) monarquía; b) geografía.

5. **Pregunta teórica** (valor: 2 puntos en total; 0,5 mitología, 1,5 literatura)

La respuesta deberá ocupar como máximo dos páginas o caras de folio, distribuidas así: media página para la pregunta de mitología, y una página y media para la pregunta de literatura.

5.1. Mitología: Hefesto: describase las características y atributos principales y algún episodio representativo.

5.2. Literatura: Homero, *Iliada*.



OPCIÓN A

Valor de la traducción: 6 puntos.

Valor de las cuatro preguntas restantes: 1 punto cada una.

1) **Traduzca** al español este texto de Eutropio (1.3) (6 puntos):

[Numa Pompilio, segundo rey de Roma, pacífico y virtuoso]:

Postea Numa Pompilius rex creatus est; qui bellum quidem nullum gessit, sed non minus civitati quam Romulus profuit. Nam et leges Romanis moresque constituit, qui consuetudine proeliorum iam latrones ac semibarbari putabantur, et annum descripsit* in decem menses...; et infinita Romae sacra ac templa constituit. Morbo decessit quadragesimo et tertio imperii anno.

**descripsit*: de *describere*, con el significado de "dividir, repartir, distribuir".

2) **Morfología y Sintaxis** (Total 1 punto):

- Identifica y analiza morfológicamente las siguientes 2 palabras del texto: *creatus est*; *proeliorum*. (0,25 puntos cada palabra. Total: 0,5 punto).
- Identifica en el texto y señala 1 complemento indirecto y 1 complemento directo (0,25 puntos cada estructura. Total: 0,5 punto).

3) **Léxico** (0,5 puntos cada palabra. Total: 1 punto):

- *fēstam*: Indique y explique la evolución fonética de esta palabra latina al español.
- *filium*: Indique dos palabras españolas (un cultismo y una palabra patrimonial) relacionadas etimológicamente con esta palabra latina.

4) **Literatura**: El teatro romano: la comedia (Plauto y Terencio). (extensión máxima: una cara de folio) (1 punto).

5) **Romanización en Extremadura**: La casa romana: restos más significativos en Mérida. (1 punto).



Prueba de Acceso a la Universidad de Extremadura

Curso 2012-13

Asignatura: LATÍN II

Tiempo máximo de la prueba: 1h. 30m.

OPCIÓN B

Valor de la traducción: 6 puntos.

Valor de las cuatro preguntas restantes: 1 punto cada una.

1) Traduzca al español esta fábula de Fedro (1.20) (6 puntos).

[Unos perros hambrientos ven un pellejo en el río y, para cogerlo y comérselo, intentan beberse el agua del río. Acaban reventando]

Los perros hambrientos :

Stultum consilium non modo effectu caret,
sed ad perniciem quoque mortales devocat.
Corium depressum in fluvio viderunt canes.
Id ut comesse extractum possent facilius,
aquam coepere* ebibere: sed rupti prius
periere* quam quod petierant contingerent.

* *coepere... periere = coeperunt... perierunt.*

2) **Morfología y Sintaxis** (Total 1 punto):

- Identifica y analiza morfológicamente las siguientes 2 palabras del texto: *effectu*; *viderunt*. (0,25 puntos cada palabra. Total: 0,5 punto).
- Identifica en el texto y señala 1 oración subordinada adverbial final y 1 complemento directo. (0,25 puntos cada estructura. Total: 0,5 punto).

3) **Léxico** (0,5 puntos cada palabra. Total: 1 punto):

- *fōntem*: Indique y explique la evolución fonética de esta palabra latina al español.
- *sōrtem*: Indique dos palabras españolas (un cultismo y una palabra patrimonial) relacionadas etimológicamente con esta palabra latina.

4) **Literatura**: La oratoria en Roma: Cicerón (extensión máxima: una cara de folio) (1 punto).

5) **Romanización en Extremadura**: Obras hidráulicas en Extremadura (1 punto).



Prueba de Acceso a la Universidad de Extremadura

Curso 2012-13

Asignatura: Matemáticas Aplicadas a las Ciencias Sociales II

Tiempo máximo de la prueba: 1h.30 min.

Elegir una opción entre las dos que se proponen a continuación.

Calificación máxima de la prueba: 10 puntos.

Problema 1: de 0 a 3.5 puntos; Problema 2: de 0 a 3 puntos; Problema 3: de 0 a 3.5 puntos.

OPCIÓN A

PROBLEMA 1

Una tienda de alimentación dispone de 48 litros de zumo de limón, 30 litros de zumo de naranja y 36 litros de zumo de piña. Con ellos elabora dos tipos de lote (A y B). Cada lote A contiene 3 litros de zumo de limón, 2 litros de zumo de naranja y 1 litro de zumo de piña. Cada lote B contiene 2 litros de zumo de limón, 1 litro de zumo de naranja y 2 litros de zumo de piña. Sabiendo que el beneficio obtenido por cada lote A es de 6 euros y por cada lote B de 5 euros, se pide:

- (a) El número de lotes de cada tipo para obtener el máximo beneficio.
- (b) El valor de dicho beneficio máximo.

Justificar las respuestas.

PROBLEMA 2

En una etapa contrarreloj de 40 km en el último Tour de Francia la velocidad, en km/h, de un determinado ciclista, en función de la distancia recorrida, viene dada por la expresión siguiente:

$$V(x) = -0,05x^2 + 3,2x \quad 0 \leq x \leq 40,$$

siendo x la distancia recorrida en km. Se pide:

- (a) ¿Qué distancia ha recorrido el ciclista cuando alcanza la velocidad máxima?
- (b) ¿Cuál es el valor de dicha velocidad máxima?
- (c) Determina los intervalos de crecimiento y decrecimiento de la función $V(x)$.

Justificar las respuestas.

PROBLEMA 3

Se va a proceder a la selección de investigadores para un centro aeroespacial. Se realizan 3 pruebas independientes: A (idiomas), B (conocimientos teórico y prácticos) y C (pruebas físicas). Para acceder al puesto hay que superar las tres pruebas. Se sabe, de procesos anteriores, que la prueba A la superan el 10%, la B el 40% y la C el 20%. Se pide:

- (a) ¿Cuál es la probabilidad de que un candidato sea seleccionado?
- (b) ¿Cuál es la probabilidad de que un candidato no sea seleccionado por fallar en una prueba solamente?
- (c) Sabiendo que un candidato ha pasado exactamente dos pruebas, ¿cuál es la probabilidad de que haya fallado en la prueba B?

Justificar las respuestas. **Nota:** Todos los candidatos realizan las tres pruebas.

OPCIÓN B

PROBLEMA 1

Sea la matriz $A = \begin{pmatrix} 1 & a \\ 0 & -1 \end{pmatrix}$. Se pide, justificando las respuestas:

- (a) Calcular su matriz inversa.
- (b) Comprobar que para todo valor de a se verifica que $A^2 = I$, con I la matriz identidad de orden 2.
- (c) Calcular A^{37} .

PROBLEMA 2

La evolución del número de bacterias en un laboratorio como función del tiempo sigue la expresión

$$N(t) = -t^2 + At - B, \quad 0 \leq t \leq 30,$$

donde $N(t)$ denota el número de bacterias y t el tiempo en horas. Se sabe que el número máximo de bacterias se alcanza a las 10 horas y que a las 30 horas no hay ninguna bacteria. Se pide:

- (a) Determinar las constantes A y B . Justificar la respuesta.
- (b) Representar gráficamente el número de bacterias en función del tiempo.

PROBLEMA 3

Una compañía de zapatillas ha sacado un nuevo modelo. En su publicidad indican que los atletas de medio fondo pueden disminuir el tiempo de sus marcas en 4 segundos. Se realizan pruebas a 100 atletas y se observa que el tiempo medio de disminución fue de 3.5 segundos. Se sabe que la distribución de ese tiempo es normal con desviación típica 4 segundos. Con un nivel de confianza del 95 %, ¿podríamos aceptar que la hipótesis de la compañía es cierta? Justificar la respuesta.

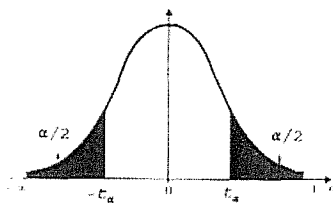

α	0.00	0.01	0.02	0.03	0.04	0.05	0.06	0.07	0.08	0.09
0.0	*	2.576	2.326	2.170	2.054	1.960	1.881	1.812	1.751	1.696
0.1	1.645	1.598	1.555	1.514	1.476	1.440	1.405	1.372	1.341	1.311
0.2	1.282	1.254	1.227	1.200	1.175	1.150	1.126	1.103	1.080	1.058
0.3	1.036	1.015	0.994	0.974	0.954	0.935	0.915	0.896	0.878	0.860
0.4	0.842	0.824	0.806	0.789	0.772	0.755	0.739	0.722	0.706	0.690

Prueba de Acceso a la Universidad de Extremadura

Curso 2012-13

Asignatura: Lengua castellana y literatura

Tiempo máximo de la prueba: 1h.30 min.

CRITERIOS GENERALES DE EVALUACIÓN

Se tendrán en cuenta, en todo el comentario, los aspectos elementales del buen uso del idioma, pues, mediante el examen realizado, se trata de comprobar, entre otros aspectos, las capacidades que el alumno o la alumna tienen en el uso de la lengua castellana o española, las cuales se plasman de forma más correcta en los siguientes aspectos:

1.- Se ha de utilizar en todo el comentario una redacción coherente, es decir, sin anacolutos, sin faltas de concordancia, sin omisión de las preposiciones necesarias, sin queísmos ni dequeísmos y sin otra clase de errores gramaticales, e igualmente sin recurrir obsesivamente a un mismo tipo de construcción sintáctica. Si los errores de este tipo son sistemáticos o muy abundantes, se podrá considerar el examen como no aprobado.

2.- La puntuación ha de ser correcta en todo el texto, por lo que no serán admisibles ni la carencia absoluta de puntos y comas, ni la separación exclusiva mediante comas ni algunos otros errores como la separación de determinadas estructuras, como el sujeto y el verbo. Si el examen adolece de una incorrección general a este respecto, se podrá considerar como no aprobado.

3.- La escasez de léxico o el recurso a un vocabulario excesivamente coloquial podrá suponer la disminución de hasta 1 punto en la nota.

4.- Se han de observar en todo momento las reglas de acentuación del español. La carencia sistemática de tildes (entendiendo por tal la presencia de más de 10 errores de acentuación) se penalizará restando 1 punto a la nota del examen.

5.- Las faltas de ortografía, nunca lapsus fácilmente detectables y comprensibles, serán penalizadas con 0.5 puntos menos. Ahora bien, con cinco faltas de ortografía (que supondrían 2.5 puntos menos) el examen será considerado como no aprobado, con independencia de la nota que le correspondiese. Si se repite la misma falta se considerará una falta única pese a la reiteración en el error.

6.- El corrector, a la vista de un examen en el que se advierta un buen uso del idioma (corrección idiomática, riqueza léxica y sintáctica, etc) podrá subir la nota 1 punto.

7.- El corrector habrá de señalar debidamente, en cada parte del examen donde se observen, las diversas faltas a las que antes nos hemos referido, e indicará siempre, en la carátula del examen, cuánto resta por cada uno de estos conceptos. Igualmente, si se sube la nota por el buen uso del idioma se habrá de señalar del mismo modo.

8.- En lo que respecta a los criterios específicos, se acordará con el grupo de correctores cualquier sugerencia que se haga antes de corregir los ejercicios y que suponga una mejora en la evaluación de los mismos.

9.- Las distintas partes del comentario se valorarán con arreglo al siguiente baremo de puntuaciones máximas: Parte 1: a) 1 punto; b) 2 puntos; c) 2.5 puntos; Parte 2: a) 1 punto; b) 1.5 puntos; c) 2 puntos



Prueba de Acceso a la Universidad de Extremadura Curso 2012-13

Asignatura: HISTORIA DE LA FILOSOFÍA

Tiempo máximo de la prueba: 1h. 30 min.

CRITERIOS GENERALES DE EVALUACIÓN

Criterios para la valoración

1. Desarrollo del pensamiento analítico, demostrando la capacidad para identificar la idea principal de un texto, entre las varias que puedan encontrarse en él, destacándola del resto del discurso contenido en el mismo.
2. Desarrollo del pensamiento sintético, demostrando la capacidad de resumir en una o dos frases la idea general de un texto, encontrando un título o una expresión breve para expresar lo fundamental en un discurso racional.
3. Desarrollo de la capacidad de relacionar lógicamente las ideas, exponiendo el modo como se derivan unas de otras en un texto y jerarquizándolas, si es el caso.
4. Capacidad de transferir los aprendizajes adquiridos sobre un tema a otros contextos, de modo que relacione y compare el pensamiento de distintos autores de diferentes épocas sobre una misma idea o tema filosófico, comprendiendo las influencias que tienen las circunstancias históricas sobre las reflexiones concretas de los pensadores.

Estructura de la prueba

La prueba versará sobre un texto filosófico seleccionado de entre los textos escogidos en la Comisión de Coordinación de la materia, del que se pedirá al alumno:

1. Analizar los términos subrayados y explicar el sentido del texto.
2. Desarrollar la teoría filosófica... (propuesta por los responsables de la prueba en relación con un tema concreto del temario).
3. Comentar las circunstancias históricas y sociopolíticas que condicionaron o influyeron en el pensamiento del autor.
4. Explicar cómo ha sido tratado el tema filosófico especificado en la pregunta por otros dos autores distintos al autor del texto (se trata de realizar una síntesis o desarrollo del tema contrastándolo con las ideas elaboradas sobre el mismo por otros dos autores a lo largo de la historia del pensamiento).

Puntuación de cada pregunta

La puntuación máxima global de la prueba será de 10 puntos distribuidos de la siguiente manera:

- 1.- La primera cuestión se valorará con una puntuación máxima de 3 puntos.
- 2.- La segunda cuestión se valorará con una puntuación máxima de 2 puntos.
- 3.- La tercera cuestión se valorará con una puntuación máxima de 2 puntos.
- 4.- La cuarta cuestión se valorará con una puntuación máxima de 3 puntos.

Para la calificación del ejercicio se tendrán en cuenta los siguientes elementos:

- Calidad de la expresión: claridad, coherencia, madurez en la exposición de las ideas, propiedad en la utilización de los términos.
- Nivel técnico del razonamiento: utilización de términos filosóficos con propiedad, complejidad de las relaciones establecidas entre las ideas.
- Madurez y pertinencia en la justificación racional de las opiniones personales o juicios que establezca sobre los temas o autores tratados.



Prueba de Acceso a la Universidad de Extremadura Curso 2012-13

Asignatura: HISTORIA DE ESPAÑA Tiempo máximo de la prueba: 1 HORA 30 MINUTOS

CRITERIOS GENERALES DE EVALUACIÓN

Desarrollar un tema y responder a seis preguntas.

Se acordará con el grupo de correctores de la Prueba cualquier sugerencia que se haga antes de corregir los ejercicios y que suponga una mejora en la evaluación de los mismos.

1. Valoración total del Tema: 7 puntos.

Conocimientos: hasta 5 puntos. Se valorará:

- Claridad expositiva, clasificación y organización correcta.
- Uso adecuado de conceptos, sentido cronológico y del cambio y la continuidad.
- Capacidad de conceptualización y de relación.
- Capacidad de argumentación, planteamientos críticos o matizados a la línea explicada.
- Opiniones y juicios personales coherentes.

Capacidad de síntesis y expresión formal: hasta 2 puntos. Se valorará un adecuado uso de terminología, precisión temporal y espacial, evitar reiteraciones y capacidad de filtrar lo importante.

2. Valoración total de la Preguntas 3 puntos (0,5 cada una).

- Se valorará el uso adecuado de los conceptos, la capacidad de síntesis y expresión formal, el adecuado uso de la terminología y la precisión temporal y espacial.
- Según sea la calidad de la respuesta la puntuación se podrá fragmentar (0,1, 0,2, etc.) a fin de poder calibrar todo lo que el alumno aporte.

LENGUA EXTRANJERA: FRANCÉS

Criterios para la valoración

En las cinco preguntas de que consta la prueba se valorará el equilibrio existente entre la comprensión lectora y la expresión escrita de la lengua francesa atendiendo a las siguientes destrezas:

- Conocimientos gramaticales, riqueza léxica y corrección ortográfica
- Estructuración del comentario personal
- Claridad de transmisión de las ideas
- Creatividad.

Estructura de la prueba

El examen consta de un texto con cinco bloques de preguntas en torno al mismo.

Puntuación de cada pregunta

Primer bloque: 1'5 puntos (repartidos en tres cuestiones de 0'5 puntos cada una)

Segundo bloque: 2 puntos (1 punto por pregunta)

Tercer bloque: 1 punto (0'5 puntos cada pregunta)

Cuarto bloque: 2 puntos (1 punto cada pregunta)

Quinto bloque: 3'5 puntos.



Prueba de Acceso a la Universidad de Extremadura

Curso 2012-13

Asignatura: Inglés

Tiempo máximo de la prueba: 1h.30 min.

CRITERIOS GENERALES DE EVALUACIÓN

1. El primer ejercicio busca comprobar la capacidad de expresión escrita del alumno. Se valorará no sólo el dominio de aspectos formales del inglés escrito (gramática, vocabulario, puntuación y ortografía) sino también la capacidad de crear un texto (no una sucesión de oraciones simples) coherente, que refleje la madurez de expresión exigida a un alumno al terminar el Bachillerato.
2. En el segundo ejercicio se pretende valorar la capacidad del alumno para localizar cierta información, tanto general como específica, en el texto propuesto. Al tratarse de un ejercicio de comprensión, se valorará con la máxima puntuación la respuesta correcta siempre que la redacción de esa respuesta sea inteligible.
3. El propósito del tercer ejercicio es evaluar la capacidad de expresión del alumno en una situación concreta. Se valorará especialmente la adecuación de la expresión al contexto social de la situación planteada y a la función comunicativa requerida. No se penalizará la redacción de la respuesta como diálogo (aunque no se recomienda) pero sí se penalizará la expresión en estilo indirecto. Se valorará el uso de expresiones idiomáticas coherentes con la situación planteada, así como el uso de oraciones coordinadas y/o subordinadas que ayuden en lo posible a generar un estilo en el que se pueda apreciar la gramática y el lenguaje formal o informal requerido.
4. Con el cuarto ejercicio se intenta aquilatar el dominio del alumno de las estructuras gramaticales del inglés mediante un ejercicio de transformación gramatical. Como la evaluación de la corrección gramatical es el objetivo de este ejercicio, cualquier error en el manejo de la estructura objeto de la transformación será penalizado.
5. No obstante lo anterior, se acordará con el grupo de correctores de la prueba cualquier sugerencia que se haga antes de corregir los ejercicios y que suponga una mejora en la evaluación de éstos.



Prueba de Acceso a la Universidad de Extremadura Curso 2012-13

Asignatura: Lengua Extranjera: Portugués

Tiempo máximo de la prueba: 1h.30 min.

CRITERIOS GENERALES DE EVALUACIÓN

- a) Con el primer ejercicio el estudiante deberá demostrar su capacidad de comprensión del contenido general del texto y sus destrezas en la expresión escrita. Se valorará no solo el buen uso de la lengua portuguesa, sino también la capacidad para construir un texto que, aunque sencillo y relativamente breve, debe resultar coherente y lógico.
- b) Con el segundo ejercicio el estudiante demostrará su capacidad para extraer del texto una información precisa, la facilidad que posea para expresar esa información brevemente con sus propias palabras, la capacidad de discernir correctamente dentro del texto determinadas afirmaciones que pueden resultar verdaderas o falsas, así como localizar las palabras exactas del texto que justifican su elección. En este ejercicio se valora más la comprensión y la correcta reproducción lingüística que la capacidad de expresión.
- c) El tercer ejercicio permite valorar el dominio de las estructuras gramaticales del portugués por parte del estudiante. Más que cualquier otro aspecto de la lengua, se tendrá en cuenta la corrección en el uso de la estructura gramatical propuesta.



Prueba de Acceso a la Universidad de Extremadura

Curso 2012-13

Asignatura: Lengua italiana

Tiempo máximo de la prueba: 1h.30 min.

CRITERIOS GENERALES DE EVALUACIÓN

- a) El primer ejercicio (la redacción) permite valorar la capacidad de comprensión del texto leído y el dominio en la expresión libre de la lengua italiana. Se tendrá en cuenta tanto la perfección lingüística, como la coherencia y el contenido del resumen.
- b) El segundo ejercicio (preguntas sobre el contenido del texto) permite valorar la capacidad de encontrar en el texto una información precisa y expresar la misma idea con sus propias palabras.
- c) El tercer ejercicio (preguntas de verdadero o falso) permite valorar la capacidad de comprensión de afirmaciones relativamente confusas o equívocas y encontrar dentro del texto la justificación exacta para su elección.
- d) El cuarto ejercicio (transformación gramatical) ofrece la posibilidad de evaluar el dominio de las estructuras gramaticales del italiano.



Prueba de acceso a la Universidad de Extremadura

Curso 2012-13

Asignatura: HISTORIA DE LA MÚSICA Y DE LA DANZA

Tiempo máximo de la prueba: 1 hora y 30 minutos

CRITERIOS GENERALES DE EVALUACIÓN

-Estructura de la prueba: el alumno deberá elegir entre dos repertorios formados por cuatro partes:

- a. Audición sin partitura: se escuchará dos veces. 6 preguntas concretas. Cada respuesta correcta se valorará con 0,5. (máximo 3 puntos).**
- b. Comentario de un texto sobre Historia de la música y de la Danza con tres preguntas. Cada respuesta correcta se valorará con 0,5. (máximo 1,5 puntos).**
- c. Tres preguntas breves. Cada pregunta correcta valdrá un punto. (máximo 3 puntos).**
- d. Tema a desarrollar. Ocupará como máximo una cara de folio. (máximo 2,5 puntos)**

-Se valorará especialmente el orden, la claridad de ideas y la relación entre ellas, la capacidad analítica y de expresión, así como la utilización de la terminología específica de la asignatura.



Prueba de Acceso a la Universidad de Extremadura

Curso 2012-13

Asignatura: DIBUJO ARTÍSTICO

Tiempo máximo de la prueba: 1h.30 min.

CRITERIOS GENERALES DE EVALUACIÓN

INSTRUCCIONES

- 1.- El examen consta de una sola parte, realización en técnica seca de una composición (Escultórica o Bodegón), o modelo escultórico propuesto por el tribunal y se realizará sobre papel ingres blanco de tamaño mínimo 50 X 70 que podrá llevar el alumno o será facilitado por el tribunal, el caballete y el tablero serán facilitados por el tribunal. La prueba durará 1 hora y treinta minutos como máximo.
- 2.- El alumno traerá consigo sus útiles de dibujo. (Trapo, goma, cinta de carroceros, carboncillo, tizas, sanguina, pastel, fijador, etc.) .
- 3.- Al principio de la prueba se sortearán los caballetes para la realización del ejercicio.

CRITERIOS DE CORRECCIÓN

La calificación del examen se hará sobre 10 puntos, reservándose 1 punto para la calificación de la presentación de la prueba. Los 9 puntos restantes para valorar el grado de conocimiento y aplicación de las técnicas utilizadas en la elaboración de una obra concreta, la sensibilidad estética plasmada en la solución del ejercicio y la creatividad.

Entiéndase por **creatividad**, en ese contexto, la capacidad de innovación, originalidad, o bien, imaginación, pero todo ello con una coherencia, o sentido, que haga que la obra tenga unidad expresiva. De ese modo pueden descartarse soluciones como la de limitarse a desdibujar, sin ningún sentido, y cambiar sistemáticamente los colores del modelo.



Prueba de Acceso a la Universidad de Extremadura

Curso 2012-13

Asignatura: DIBUJO TÉCNICO

Tiempo máximo de la prueba: 1h.30 min.

CRITERIOS GENERALES DE EVALUACIÓN

Criterios para la valoración:

Se valorará cada uno de los ejercicios con los siguientes porcentajes:

- 70% corrección de las construcciones y conceptos utilizados para su desarrollo.
- 30% corrección en la "ejecución" (limpieza, precisión, etc.) de las construcciones.

En todo caso, se acordará con el grupo de correctores de la prueba cualquier sugerencia que se haga antes de corregir los ejercicios y que suponga una mejora en la evaluación de los mismos.

Estructura de la prueba:

Las Pruebas de Dibujo Técnico constarán de dos opciones (con 6 ejercicios cada una), de las que el estudiante deberá elegir una para su desarrollo completo.

Cada opción constará de los seis ejercicios siguientes:

- Dos ejercicios de Geometría Métrica, de los que uno versará sobre transformaciones geométricas en el plano.
- Un ejercicio de visualización, croquizando a mano alzada las vistas necesarias para definir una figura dada en perspectiva (deben figurar, en estas vistas, las líneas vistas y ocultas).
- Un ejercicio de acotación, en el que el estudiante acotará una pieza para que quede totalmente determinada, pidiéndose la correcta acotación según normas UNE, no considerado el valor de la cota en sí, sino la correcta aplicación de la norma.
- Un ejercicio de Sistema Diédrico, correspondiente a lo desarrollado en los temas de Geometría Descriptiva.
- Un ejercicio de Sistemas de Representación. El estudiante deberá representar la perspectiva en el sistema pedido (axonométrico, isométrico, caballera o cónica) a partir de las vistas diédricas dadas. No se representarán las líneas ocultas.

En los ejercicios en los que haya construcciones auxiliares es necesario resaltar la solución mediante los medios adecuados (rotulador, minas de colores, bolígrafo...). En el caso de escalas y/o coeficientes de reducción, éstos se hallarán, preferentemente, por métodos gráficos, teniendo menor puntuación si se hace de forma analítica.

Puntuación de cada pregunta:

Ejercicios de Geometría Métrica: 1.25 puntos cada uno.

Ejercicio de Visualización: 1.25 puntos.

Ejercicio de Acotación: 1.25 puntos.

Ejercicio de Sistema Diédrico: 2.5 puntos.

Ejercicio de Sistemas de Representación: 2.5 puntos.



Prueba de Acceso a la Universidad de Extremadura

Curso 2012-13

DISEÑO

Tiempo máximo de la prueba: 1h.30 min

CRITERIOS GENERALES DE EVALUACIÓN

La calificación del examen se hará sobre 10 puntos, reservándose 1 punto para la presentación de la prueba. Los 9 puntos restantes para valorar el grado de conocimiento y aplicación de los conceptos utilizados en la elaboración de un diseño concreto, la sensibilidad estética plasmada en la solución del ejercicio y la creatividad; hasta 5 puntos la aplicación de la teoría propuesta en la realización gráfica, hasta 3 puntos las soluciones creativas y alejamiento de los tópicos convencionales del diseño, 1 punto por aplicar correctamente la técnica.

INSTRUCCIONES

- 1.- El examen consta de una sola parte y se realizará en formato A4 milimetrado.
- 2.- El alumno traerá consigo sus útiles de dibujo.
- 3.- La técnica de realización será rotulador, lápiz de color u otras. Entendiéndose que técnica monocroma se refiere a la utilización de un solo color o tinta.
- 4.- El alumno podrá realizar bocetos previos que entregará con el examen, en el cuadernillo que le facilite el tribunal, no pudiéndose utilizar otro papel que no sea el oficial de la prueba para los bocetos.



Prueba de Acceso a la Universidad de Extremadura

Curso 2012-13

Asignatura: Historia del Arte

Tiempo máximo de la prueba: 1h.30 min.

CRITERIOS GENERALES DE EVALUACIÓN

CRITERIOS PARA LA VALORACIÓN

1. Comprensión de los contenidos teóricos y prácticos del Programa (cronología, estilo de la obra objeto de examen, análisis formal, análisis iconográfico, etc.).
2. Claridad y orden en la exposición.
3. Capacidad de síntesis.
4. Uso adecuado de la terminología artística.
5. Redacción y ortografía correctas.
6. No obstante lo anterior, se acordará con el grupo de correctores de la prueba cualquier sugerencia que se haga antes de corregir los ejercicios y que suponga una mejora en la evaluación de los mismos.

ESTRUCTURA DE LA PRUEBA

Se presentan dos opciones (A y B) para que el estudiante elija una. Cada opción se compone de tres partes:

- a) Desarrollo de un tema.
- b) Comentario de una obra de arte.
- c) Comentario de una obra de arte.

PUNTUACIÓN DE CADA PREGUNTA

- a) Desarrollo de un tema: 4 puntos.
- b) Comentario de una obra de arte: 3 puntos.
- c) Comentario de una obra de arte: 3 puntos.



Prueba de Acceso a la Universidad de Extremadura

Curso 2012-13

Asignatura: ____TÉCNICAS DE EXPRESIÓN GRÁFICO-PLÁSTICAS

Tiempo máximo de la prueba: 1h. 30min

CRITERIOS GENERALES DE EVALUACIÓN

INSTRUCCIONES PARA LA REALIZACIÓN DE LA PRUEBA.

La parte teórica tendrá una duración máxima de 30 minutos (Se retirará el examen).
La duración total de la prueba será de una hora y media.

CRITERIOS DE CORRECCIÓN

Se valorará en los ejercicios 1,2 y 3 los contenidos de tipo teórico.

El ejercicio 4 valorará aspectos como la distribución en el papel de la obra realizada, el uso adecuado del procedimiento plástico y la calidad plástica del resultado, así como la creatividad del ejercicio entendida esta como innovación y originalidad que haga que la obra tenga unidad expresiva.

Se valorarán los siguientes apartados:

-Teoría: Contestación adecuada a las preguntas:

Pregunta 1.- Un punto.

Pregunta 2.- Un punto

Pregunta 3.- Un punto

y hasta un total de 3 puntos por las tres preguntas.

-Práctica:

Pregunta 4.- Hasta 7 puntos

INSTRUCCIONES

- 1- El alumno traerá consigo los útiles de pintura.
- 2- El formato del papel será A3 como mínimo. El soporte será facilitado por la Universidad.
- 3- Se sortearán los puestos de trabajo.



Prueba de Acceso a la Universidad de Extremadura

Curso 2012-13

Asignatura: ANÁLISIS MUSICAL II

Tiempo máximo de la prueba: 1h.30 min.

CRITERIOS GENERALES DE EVALUACIÓN

1. La puntuación máxima del ejercicio será de 10 puntos. Las tres partes que consta el ejercicio se valorarán de la siguiente manera:
 - a) Audición sin partitura: 0,6 cada respuesta correcta. 5 ítems (máximo 3 puntos).
 - b) Partitura con audición: 0,4 cada respuesta correcta. 10 ítems (máximo 4 puntos).
 - c) Definición de conceptos. 0,5 por cada concepto correcto. 6 conceptos (máximo 3 puntos).
2. Los diversos apartados de una pregunta o cuestión se considerarán independientes, es decir, los errores cometidos en un apartado no afectarán a la valoración de los demás.
3. Se valorará especialmente el orden, la claridad de ideas y la relación entre ellas, la capacidad analítica y de expresión, así como la utilización de la terminología específica de la asignatura.
4. La partitura de la opción elegida se entregará junto con el cuadernillo pues se tendrán en cuenta en la corrección las anotaciones que se realicen en la misma.



Prueba de Acceso a la Universidad de Extremadura Curso 2012-13

Asignatura: LITERATURA UNIVERSAL

CRITERIOS GENERALES DE EVALUACIÓN

- 1.- Se valorarán los conocimientos teóricos sobre las estéticas, movimientos y géneros literarios, autores y obras más significativos de la literatura universal, que hayan dejado una huella más profunda en la historia literaria, en relación con los grandes periodos y movimientos históricos, así como con otras manifestaciones artísticas y, especialmente, con textos literarios de la literatura española.
- 2.- Se valorarán las capacidades y destrezas para analizar y comparar textos literarios de distintos periodos, reconociendo sus características, temas y motivos, su relación con el contexto y con otros textos de diferentes épocas o culturas, así como con otras formas de expresión artística.
- 3.- Se valorará la claridad, corrección, concisión, y coherencia en la exposición, tanto de los contenidos teóricos como del comentario de texto.

ESTRUCTURA DE LA PRUEBA

La prueba constará de una parte teórica y de otra práctica. En la parte teórica, el alumno deberá responder a tres preguntas sobre el contenido de la materia: evolución de los grandes géneros literarios, ideas estéticas y transformaciones artísticas e históricas; épocas y movimientos literarios, autores y obras más representativos; mitos, arquetipos y personajes universales de la historia de la literatura.

En la parte práctica, el alumno realizará un comentario crítico sobre un texto significativo de una época literaria para enmarcarlo en su contexto histórico, social y cultural, destacando los temas o motivos y su tratamiento, señalando la posible relación con otras obras o manifestaciones artísticas de la misma o diferente época o cultura, poniendo de manifiesto las influencias, diferencias y coincidencias, y reconociendo las características del género, su estructura y los recursos retóricos utilizados por el autor.

PUNTUACIÓN DE CADA PREGUNTA

El 60% corresponde a las cuestiones teóricas y el 40% al comentario de texto.

Cada pregunta: 2 puntos.

Comentario de texto: 4 puntos.



Prueba de Acceso a la Universidad de Extremadura

Curso 2012-13

Asignatura: **ANATOMÍA APLICADA**

Tiempo máximo de la prueba: **1h.30 min.**

CRITERIOS GENERALES DE EVALUACIÓN

1. El alumno elegirá, exclusivamente, uno de las dos opciones presentadas.
2. Cada pregunta tendrá un valor máximo de dos puntos.
3. Se valorará la comprensión y asimilación de los conceptos básicos preguntados en las diferentes cuestiones.
4. En las preguntas de definiciones se hará especial énfasis en la exposición clara y concreta de las mismas. No se valorarán las descripciones superfluas.
5. Se valorarán, de forma positiva, la realización de ilustraciones gráficas en aquellas preguntas que lo sugieran o requieran.
6. Para la calificación final de cada pregunta, se tendrá en consideración el uso adecuado del lenguaje científico empleado.
7. Se acordará con el grupo de correctores de la Prueba cualquier sugerencia que se haga antes de corregir los ejercicios y que suponga una mejora en la evaluación de los mismos.



Prueba de Acceso a la Universidad de Extremadura

Curso 2012-13

Asignatura: **BIOLOGÍA**

Tiempo máximo de la prueba: **1 h. 30**

m.

CRITERIOS GENERALES DE EVALUACIÓN

1. El alumno elegirá, exclusivamente, uno de las dos opciones presentadas.
2. Cada pregunta tendrá un valor máximo de dos puntos.
3. Se valorará la comprensión y asimilación de los conceptos básicos preguntados en las diferentes cuestiones.
4. En las preguntas de definiciones se hará especial énfasis en la exposición clara y concreta de las mismas. No se valorarán las descripciones superfluas.
5. Se valorarán, de forma positiva, la realización de ilustraciones gráficas en aquellas preguntas que lo sugieran o requieran.
6. Para la calificación final de cada pregunta, se tendrá en consideración el uso adecuado del lenguaje científico empleado.
7. Se acordará con el grupo de correctores de la Prueba cualquier sugerencia que se haga antes de corregir los ejercicios y que suponga una mejora en la evaluación de los mismos.



Prueba de Acceso a la Universidad de Extremadura

Curso 2012-13

Asignatura: Ciencias de la Tierra y Medioambientales

Tiempo máximo de la prueba: 1h.30 min.

CRITERIOS GENERALES DE EVALUACIÓN

Se acordará con el grupo de correctores de la Prueba cualquier sugerencia que se haga antes de corregir los ejercicios y que suponga una mejora en la evaluación de los mismos.

ESTRUCTURA DE LA PRUEBA

- El examen constará de dos opciones. El alumno deberá elegir y realizar uno de las dos opciones, sin mezclar preguntas de ambos.
- Cada opción constará de cinco preguntas. Cada pregunta podrá tener uno o varios apartados.

PUNTUACIÓN Y CRITERIOS GENERALES PARA LA VALORACIÓN

- La puntuación se hará de 0 a 10.
- Cada pregunta tiene una valoración de 2 puntos.
- Aquellas preguntas que consten de varios apartados, cada uno de ellos se valorará con igual puntuación y de forma independiente.
- En la valoración de las preguntas se tendrán en cuenta las consideraciones que se indican a continuación:
 1. Se valorará la comprensión y asimilación de los temas ambientales tratados.
 2. Deberán razonarse las causas y consecuencias, impactos ambientales, factores, procesos, medidas, razones o motivos de los que haya que hablar en la cuestión solicitada.
 3. Se valorarán las cuestiones que presenten estructura y secuencias lógicas, a pesar de cometer algún error en sus razonamientos.
 4. Se valorarán las relaciones causa/efecto razonadas.
 5. En la puntuación final se tendrá en cuenta la base y el rigor, así como el uso adecuado del lenguaje científico.



CRITERIOS GENERALES DE EVALUACIÓN

1. Se valorará positivamente la coherencia en la exposición, el rigor conceptual, la correcta utilización de las unidades y la incorporación en su caso de figuras explicativas.
2. Las respuestas han de estar razonadas. Un error de concepto en un razonamiento imposibilita alcanzar el aprobado en la cuestión.
3. En las cuestiones con resultados numéricos se valorará primero el planteamiento (50 % de la puntuación total de la cuestión). Si la solución no es correcta, debido a errores de cálculo, disminuirá la calificación (restar 0,5 puntos). Si los errores de cálculo llevan a soluciones absurdas, podrá descender aún más la calificación (1 punto), a menos que el estudiante exprese que se ha dado cuenta de esa circunstancia. Las unidades no correctas restarán 0,75 puntos.

ESTRUCTURA DE LA PRUEBA

- Se ofrecen dos opciones de examen (A y B) de entre las cuales el estudiante elegirá una. Cada opción, constará de un examen de cuatro cuestiones.
- No se podrán combinar cuestiones de una y otra opción.

PUNTUACIÓN DE CADA PREGUNTA

- Se asignarán 2,5 puntos a cada una de las cuatro cuestiones.

Badajoz a 15 de mayo de 2013



Prueba de Acceso a la Universidad de Extremadura Curso 2012-13

Asignatura: FÍSICA

Tiempo máximo de la prueba: 1h.30 min.

CRITERIOS GENERALES DE EVALUACIÓN

- 1.- Cada una de las cinco cuestiones que componen cada examen será calificada con dos puntos.
- 2.- La primera cuestión será de teoría y en ella se valorará la corrección de los conceptos y la precisión, concisión y claridad con que se expresa el alumno; así como la correcta utilización del lenguaje científico. También serán valorados los ejemplos aclaratorios, los dibujos, esquemas, etc.
- 3.- La segunda cuestión será de “CIERTA o FALSA” y en ella se valorará el acierto en la respuesta así como el razonamiento en el que se basa la misma. Se tendrá en cuenta lo expresado en el punto anterior.
- 4.- Las tres últimas cuestiones serán ejercicios de aplicación y en ellas se valorará el planteamiento del problema y la explicación del mismo, la resolución matemática y/o gráfica y la correcta utilización de las unidades implicadas.
- 5.- Un resultado correcto en un problema sólo será tenido en cuenta si se justifica mediante su desarrollo razonado.
- 6.- No se eliminará un examen completo por el hecho de presentar algún disparate grave.
- 7.- Se acordará con el grupo de correctores de la prueba cualquier sugerencia que se haga antes de corregir los ejercicios y que suponga una mejora en la evaluación de los mismos.



Prueba de Acceso a la Universidad de Extremadura

Curso 2012-13

Asignatura: MATEMÁTICAS II

Tiempo máximo de la prueba: 1h. 30 min

CRITERIOS GENERALES DE EVALUACIÓN

Criterios para la valoración

- Son criterios esenciales de valoración de un ejercicio el planteamiento razonado y la resolución correcta del mismo.
- Una presentación clara y ordenada y el uso correcto de la notación serán valoradas positivamente.
- No se descartará ningún método que conduzca a la resolución de un ejercicio, si bien no todos deben valorarse por igual.
- Los errores de cálculo tendrán mayor o menor importancia según se deban a deficiencias conceptuales o a fallos mecánicos.
- Se valorará positivamente la coherencia, de modo que si un alumno arrastra un error sin entrar en contradicciones, este error no se tendrá en cuenta en la calificación de los desarrollos posteriores que puedan verse afectados, siempre que resulten ser de una complejidad equivalente.

Estructura de la prueba

Se propondrán dos opciones para que el alumno elija una. Cada opción constará de cuatro preguntas con cuestiones teóricas (dar una definición, enunciar o demostrar un teorema, ...) y/o prácticas (plantear y resolver un problema).

Puntuación de cada pregunta

- Cada una de las cuatro preguntas de la prueba puntuará hasta un máximo de 2'5 puntos.
- En los ejercicios de naturaleza práctica se concederá especial importancia al planteamiento correcto del problema, cuyo peso en el total de la nota nunca será inferior al 30%.
- Las respuestas correctas pero sin justificación (o una comprobación en un caso simple, ...), cuando explícita o implícitamente se exija una justificación razonada, se calificarán a lo sumo con el 40% de la puntuación máxima que corresponda.



Prueba de Acceso a la Universidad de Extremadura Curso 2012-13

Asignatura: QUÍMICA

Tiempo máximo de la prueba: 1h.30 min.

CRITERIOS GENERALES DE EVALUACIÓN

Criterios para la valoración

1. Conocimientos de los principios básicos y modelos teóricos de la Química.
2. Capacidad de razonamiento y deducción que permitan al alumno interrelacionar conceptos y establecer analogías entre distintas partes de la asignatura.
3. Conocimiento y uso correcto del lenguaje químico y utilización adecuada de las unidades.
4. Aplicación de los modelos teóricos a la resolución de problemas numéricos, valorando el sentido químico de los mismos.
5. Claridad y coherencia de la exposición, así como capacidad de síntesis. Presentación del ejercicio: orden, limpieza, ortografía, sintaxis, etc.

Estructura de la prueba

El examen consta de 5 preguntas, de las que un 40% son cuestiones teóricas y un 60% son cuestiones prácticas

Puntuación de cada pregunta

- Cada pregunta tiene una valoración máxima de 2 puntos.
- En las preguntas que en las que se pida razonar o justificar la respuesta, el no hacerlo supondrá una calificación de 0
- Se valora más el planteamiento y desarrollo correcto de los problemas que los cálculos matemáticos. Los errores de cálculo se penalizan con un 50 % del valor del apartado si el resultado es absurdo o disparatado.



Prueba de Acceso a la Universidad de Extremadura Curso 2012-13

Asignatura: **TECNOLOGÍA INDUSTRIAL**

Tiempo máximo de la prueba: **1h.30 min.**

CRITERIOS GENERALES DE EVALUACIÓN

- 1.- Comprensión y asimilación de los conceptos básicos de los diferentes bloques de que se compone la Tecnología Industrial.
- 2.- Aplicación de los conceptos a los casos prácticos que se planteen.
- 3.- Utilización y calidad de los recursos propios ante situaciones tecnológicas de diferentes soluciones.
- 4.- Explicación razonada en la resolución de los ejercicios que se propongan.
- 5.- Adecuación de unidades, datos y expresiones utilizadas, así como de la interpretación de los resultados obtenidos.

Estructura de la prueba

El examen constará de **4 Problemas**, perteneciendo cada uno a bloques distintos de la disciplina, de forma que en la Opción A no habrá dos problemas del mismo bloque. De igual forma ocurrirá en la Opción B.

Los problemas propuestos serán sobre casos prácticos que se planteen y sus respuestas deben ser razonables, con resultados lógicos y reales.

Puntuación de cada problema

Cada Problema tiene una puntuación máxima de **2,5** puntos, siendo de 10 la del examen.



Prueba de Acceso a la Universidad de Extremadura

Curso 2012-13

Asignatura: ECONOMÍA DE LA EMPRESA

Tiempo máximo de la prueba: 1h.30 min.

CRITERIOS GENERALES DE EVALUACIÓN

1. El examen se compone de seis preguntas, 4 teóricas y 2 prácticas. Cada una de las 4 preguntas teóricas puntuará un máximo de 1,25 puntos. Las 2 preguntas prácticas puntuarán un máximo de 2,5 puntos cada una. Por tanto, la calificación máxima del examen será de 10 puntos.
2. En las preguntas teóricas se valorará la corrección de los conceptos y la precisión, concisión y claridad con que se expresa el estudiante. También se valorarán las clasificaciones o enumeraciones cuando la pregunta lo requiera.
3. En las preguntas prácticas se valorará el planteamiento del problema con un 30% de la calificación, posteriormente se valorará la resolución matemática y/o gráfica junto a la correcta utilización de las unidades implicadas.
4. Un resultado correcto en un problema sólo será tenido en cuenta si se justifica mediante su desarrollo razonado.
5. Se acordará con el grupo de correctores de la Prueba cualquier sugerencia que se haga antes de corregir los ejercicios y que suponga una mejora en la evaluación de los mismos.



Prueba de Acceso a la Universidad de Extremadura Curso 2012-13

Asignatura: **GEOGRAFÍA**

Tiempo máximo de la prueba: 1h.30 min.

CRITERIOS GENERALES DE EVALUACIÓN

La puntuación total será de 10 puntos, pudiendo modificarse la calificación final en un punto por la calidad de la redacción, ortografía y presentación, a juicio del corrector.

En la **primera parte** se le plantea al alumno el desarrollo de un tema de dos propuestos, calificándose con un máximo de tres puntos.

Para su valoración se habrá de tener en cuenta la caracterización, correcta exposición y comprensión de los fenómenos geográficos. No será absolutamente preciso que lo desarrolle en su totalidad, pudiendo otorgarse la máxima puntuación con adecuado desarrollo de, al menos, su mitad, siempre que exista claridad y organización sintética de los conocimientos, se apunten los elementos integrantes del tema y las posibles relaciones que pudieran existir entre ellos.

La **segunda parte** consiste en comprobar las destrezas técnicas con la información geográfica, proponiéndose el comentario de un gráfico, plano, mapa o, simplemente, datos, que se calificarán con un máximo de tres puntos. Se valorará la capacidad de extraer la información, de analizar comparativamente los datos y de comentar las situaciones detectadas, relacionándolas con sus causas y sus posibles consecuencias.

La **tercera parte** se compone de una serie de términos geográficos y conceptos que deben ser definidos en las líneas marcadas, calificándose con un máximo de dos puntos. La evaluación de las respuestas deberá efectuarse teniendo en cuenta la precisión y claridad así como la exposición de ejemplos.

En la **cuarta parte** se plantea un ejercicio de localización sobre un mapa mudo, que se calificará con un máximo de dos puntos. Se sugiere, para su corrección, la valoración de la mayor exactitud en la respuesta, el número de aciertos, errores y omisiones y la claridad en su cumplimentación.



Prueba de Acceso a la Universidad de Extremadura

Curso 2012-13

Asignatura: **LATÍN II**

Tiempo máximo de la prueba: **1h. 30m.**

CRITERIOS GENERALES DE CORRECCIÓN

1. La traducción del texto tendrá un valor máximo de 6 puntos. Para su evaluación, el texto latino se parcelará en cinco sintagmas, oraciones o proposiciones, a fin de llevar a cabo una corrección detallada y rigurosa del mismo y lograr la mayor homogeneidad posible entre los distintos correctores. Los errores morfosintácticos se penalizarán con mayor rigor que los errores léxicos.
2. Cada una de las cuatro cuestiones restantes tendrá un valor máximo de 1 punto. La evaluación de estas cuatro cuestiones dependerá de las características específicas de cada una de ellas.
3. Así, en la **cuestión 2** de Morfosintaxis –por tratarse de una cuestión básica y de tipo instrumental- los errores se penalizarán con mayor rigor que en el resto de cuestiones; asimismo se tendrá en cuenta, además de los conocimientos, la claridad de ideas demostrada en la exposición de los mismos. Esta segunda cuestión se parcelará para su evaluación en dos apartados: análisis morfológico y análisis sintáctico.
4. La **cuestión 3** de Léxico se parcelará, para su evaluación, en los cuatro apartados en los que se divide siempre la pregunta.
5. La **cuarta y quinta** cuestión, cuando sean de tipo abierto y general, tendrán también una corrección de tipo más general, en donde, en todo caso, se primará la identificación de las ideas claves y fundamentales a las que aluda la pregunta por encima de los aspectos más marginales y secundarios; también se tendrá en cuenta, cuando proceda, la capacidad de síntesis y la corrección y fluidez de la expresión castellana.
6. Las faltas de ortografía (excluidos errores de acentuación y puntuación) serán objeto de penalización.

Estructura de la prueba

Constará de dos tipos de ejercicios:

- Traducción de un texto latino (6 puntos).
- Cuatro cuestiones (1 punto cada una).

1) Traducción: La traducción del texto latino tendrá un valor máximo de 6 puntos.

2) Cuestión de morfología y Sintaxis (Total 1 punto):

- Identifica y analiza morfológicamente 2 palabras del texto latino (0,25 puntos cada palabra. Total: 0,5 punto).
- Identifica y señala en el texto 2 estructuras sintácticas (0,25 puntos cada estructura. Total: 0,5 punto).

3) Cuestión de Léxico (Total 1 punto):

- a) Evolución y explicación fonética de una palabra latina (0,25+0,25).
- b) Cultismo y palabra patrimonial de una palabra latina (0,25+0,25).

4) Cuestión de Literatura (Total 1 punto).

5) Romanización en Extremadura (Total 1 punto).

*Nota: En el texto latino para traducir podrán aparecer *supinos*, *infinitivos* concertados y no concertados de todo tipo (de presente, perfecto, futuro, en activa o pasiva), *gerundios* y *gerundivos* (en cualquier caso), *perifrásticas*, construcciones de *pasiva personal* y *estilo indirecto*. Si pareciera necesario, se advertirá en nota al texto que se trata de tales formas o construcciones.

Puntuación de cada pregunta

Pregunta 1: hasta 6 puntos.

Pregunta 2: hasta 1 punto.

Pregunta 3: hasta 1 punto.

Pregunta 4: hasta 1 punto.

Pregunta 5: hasta 1 punto.

Total: hasta 10 puntos.



Prueba de Acceso a la Universidad de Extremadura Curso 2012-13

Asignatura: Griego II

Tiempo máximo de la prueba: 1h.30 min.

CRITERIOS GENERALES DE EVALUACIÓN

Criterios para la valoración

1. En la *traducción de un texto* se valorará la capacidad de comprensión global del mismo y de sus partes.
2. En la pregunta de *sintaxis* se valorará la identificación de estructuras sintácticas del texto.
3. En la cuestión de *morfología* se valorará el análisis morfológico de cuatro palabras del texto (morfología nominal y verbal).
4. En la *cuestión léxica* se valorará tanto el vocabulario empleado como la capacidad de análisis etimológico.
5. En las *preguntas teóricas* se tendrán en cuenta los conocimientos y la concisión y claridad en la expresión de los mismos.
6. En general, las faltas de ortografía serán objeto de penalización.

Estructura de la prueba

El examen se estructura en 5 secciones:

- 1) Traducción de un texto griego
- 2) Sintaxis
- 3) Morfología
- 4) Léxico
- 5) Preguntas teóricas

Puntuación de cada pregunta

Traducción del texto: 5 puntos.

Pregunta de sintaxis: 1 punto.

Pregunta de morfología: 1 punto.

Pregunta de léxico: 1 punto.

Preguntas teóricas: 2 puntos (1,5 literatura y 0,5 mitología)



Prueba de Acceso a la Universidad de Extremadura Curso 2012-13

Asignatura: Matemáticas Aplicadas a las Ciencias Sociales II

Tiempo máximo de la prueba: 1h.30 min.

CRITERIOS GENERALES DE EVALUACIÓN

Con carácter general, se valorará positivamente lo siguiente:

- La exposición del razonamiento utilizado.
- La adecuada justificación de las respuestas.
- La interpretación de los conceptos y resultados básicos.

Con carácter específico, se valorará positivamente lo siguiente:

- Utilizar el lenguaje matricial y aplicar correctamente las operaciones con matrices.
- Transcribir problemas expresados en lenguaje usual al lenguaje algebraico y hacer uso de técnicas algebraicas para su resolución.
- Analizar e interpretar las propiedades locales y globales de funciones que describen situaciones reales en el campo de las Ciencias Sociales.
- Resolver problemas de optimización asociados a situaciones reales en el campo de las Ciencias Sociales utilizando el cálculo de derivadas.
- Resolver problemas de optimización sometidos a ciertas condiciones de desigualdades en el campo de las Ciencias Sociales utilizando técnicas de la programación lineal.
- Calcular e interpretar probabilidades de sucesos aleatorios utilizando técnicas generales.
- Utilizar técnicas de Muestreo Estadístico para la selección de muestras representativas.
- Inferir conclusiones en poblaciones a partir de la información suministrada por muestras convenientemente seleccionadas.

Prueba de Acceso a la Universidad de Extremadura

Curso 2012-13

Asignatura: LENGUA CASTELLANA Y LITERATURA

Tiempo máximo de la prueba: 1h.30 min.

CRITERIOS ESPECÍFICOS DE CORRECCIÓN

Parte 1

- a) El resumen del texto ha de ser de menor extensión que el propio texto y habrá de recoger todas las ideas expuestas en él, separando la idea o ideas principales y las ideas secundarias que sirven para apoyarlas. Este resumen, por tanto, habrá de presentar, en una redacción coherente y correcta una síntesis breve, de las ideas del texto. Adviértase que un error muy extendido, que se ha de evitar, es el de copiar literalmente las frases más significativas del texto, hilvanándolas entre sí.
- b) La parte correspondiente a la argumentación y opinión personal ("comentario personal de un determinado aspecto reflejado en el texto"), ha de plasmarse en una redacción coherente, correcta y bien argumentada, orientada hacia el aspecto concreto propuesto en el guión del comentario del texto. Con esto se trata de ver la madurez del alumno o de la alumna, es decir, su capacidad de sintetizar y de enjuiciar con ponderación, de forma razonada y personal, las opiniones expuestas en el texto. Se valorará especialmente la presentación de un texto bien estructurado en cuanto a la argumentación de las ideas que se expongan (planteamiento, argumentos, conclusiones) y que las ideas o argumentos expuestos sean personales y originales. No se valorará el que se haga una mera repetición o paráfrasis de las ideas o argumentos ya expresados en el texto o en los contenidos teóricos del tema con el que el texto esté relacionado.
- c) En la opción A se referirá el alumno a los principales narradores desde la posguerra hasta los años 60, aunque también podrá referirse a otros autores, desarrollando un panorama general. En la opción B se ha explicar la poesía española desde la Posguerra hasta finales de los años 50.

Parte 2

- a) Se explicará aquí la tipología de los textos propuestos, junto con sus características y estructura fundamental. La opción A es una crónica periodística referida a la publicación de la obra *Absolución* de Luis Landero, en la que se hace un resumen de las ideas de Landero sobre la literatura como entretenimiento. Las modalidades argumentativas y expositivas están presentes y aparece la función apelativa y la referencial. En la opción B se da también un texto de opinión, argumentativo y con función apelativa y referencial.
- b) No se pretende que el alumno defina como un diccionario, sino que, con sus propias palabras y atendiendo a su madurez, demuestre su competencia a este respecto, comentando o explicando los significados que se les piden y recurriendo a la aportación de sinónimos, si lo estima oportuno. Además, se habrá de construir una oración o frase con cada una de dichas unidades léxicas. Si se advierte una especial dificultad en las formas propuestas se puede aceptar el uso de derivados, caso en el cual no se ha de tener por mala la resolución de esta parte. No obstante, podrá valorarse algo menos el conjunto del ejercicio en relación con la presencia de este recurso.
- c) Se concederá especial valor a la comprensión de la estructura principal del enunciado (proposiciones de que se compone y funciones o relaciones que establecen entre sí), así como de los sintagmas que constituyen estas proposiciones, y no tanto a la especificación de las funciones dentro del SN, las cuales podrán explicarse en un esquema, que se recomienda que se adjunte. No obstante, la explicación de la estructura y de las funciones principales del enunciado y de las proposiciones que lo componen ha de ser de forma redactada. En la opción A habrá de referirse el alumno a la estructura fundamental, en la que aparece una proposición subordinada causal. A su vez esta subordinada contiene una proposición subordinada adjetiva que complementa al sustantivo. Debe destacarse el verbo impersonal. En la opción B estamos ante un enunciado compuesto por una oración principal y una subordinada de relativo que contiene una subordinada causal. Se debe señalar la existencia de un complemento de régimen.



Prueba de Acceso a la Universidad de Extremadura Curso 2012-13

Asignatura: HISTORIA DE LA FILOSOFÍA

Tiempo máximo de la prueba: 1h. 30 min.

CRITERIOS ESPECÍFICOS DE CORRECCIÓN

Opción A (Kant)

Primera pregunta

Se calificará con un máximo de 3 puntos con este desglose: hasta 1 punto en total por el análisis de los términos y hasta 2 puntos la explicación del sentido del texto, sin perjuicio de que el corrector valore positivamente, de modo global, que el alumno integre el análisis de los términos en la explicación del sentido del texto. No se valorará la mera paráfrasis. Asimismo, aunque el alumno debe referir los contenidos mínimos relacionados con el texto, se valorará positivamente un juicio personal argumentado.

Sentido del texto:

Definición de Ilustración y minoría de edad. Interés político por limitar la libertad.

El progreso de una sociedad ilustrada solo es posible si hay librepensamiento y autonomía. Libertad absoluta en el uso público de la razón (en cuestiones religiosas y legislativas) pero censura en el uso privado, para preservar la cohesión social y el interés público. Kant busca un equilibrio entre Rousseau y Hobbes: razonad sin límites pero obedeced. Reforma mejor que revolución. Elogio del despotismo ilustrado de Federico II el Grande.

Términos:

libertad: no existe en el ámbito fenoménico (determinismo), pero sí en el ámbito nouménico (condición de posibilidad de la moralidad). Somos seres libres con voluntad autolegisladora.

uso público: aquel que alguien hace de su razón, en cuanto docto, ante el público.

uso privado: aquel que alguien puede hacer de su razón como miembro de una institución.

Segunda pregunta

Se calificará con un máximo de 2 puntos si se responde al nivel de desarrollo de este tema que ofrecen un manual actualizado de Historia de la Filosofía de bachillerato o materiales didácticos en formato electrónico de profesores de Filosofía de bachillerato, primando la precisión en la respuesta y el uso apropiado de la terminología filosófica.

Como indicador de calidad puede servir que el alumno haga referencia a estos temas:

El empirismo y el despertar del sueño dogmático.

Crítica de la Razón Pura: Estética, Analítica y Dialéctica trascendentales.

Condiciones de posibilidad del conocimiento científico: juicios sintéticos a priori.

Búsqueda de lo incondicionado. Paralogismos, antinomias e ideales de la razón pura.

Alma, Mundo y Dios como ideas regulativas de la razón.

Imposibilidad de la metafísica como ciencia.

La justificación ética de la metafísica: los postulados de la razón práctica.

Tercera pregunta

Se calificará con un máximo de 2 puntos. El alumno debe hacer referencia a estas circunstancias:

- Tres modelos de Ilustración: Inglaterra (liberalismo político), Francia (Revolución francesa y Enciclopedia) y Alemania (pietismo y despotismo ilustrado).
- Explosión demográfica, avance en técnicas agrícolas e inicios de la revolución industrial.
- El contractualismo como forma de legitimación del poder.
- La física y Newton se convierten en los modelos a seguir en el ámbito de las ciencias.

Cuarta pregunta

Se calificará con un máximo de 3 puntos. Se exige capacidad de síntesis y un dominio diacrónico de la materia. El alumno debe desarrollar sucintamente, al nivel que permite la presencia de esta cuestión en el desarrollo de los contenidos mínimos, cómo han abordado el tema de la **libertad** otros dos autores, a su elección. No se pide una relación de esos autores con Kant.



Prueba de Acceso a la Universidad de Extremadura Curso 2012-13

Asignatura: HISTORIA DE LA FILOSOFÍA

Tiempo máximo de la prueba: 1h. 30 min.

CRITERIOS ESPECÍFICOS DE CORRECCIÓN

Opción B (Nietzsche)

Primera pregunta

Se calificará con un máximo de 3 puntos con este desglose: hasta 1 punto en total por el análisis de los términos y hasta 2 puntos la explicación del sentido del texto, sin perjuicio de que el corrector valore positivamente, de modo global, que el alumno integre el análisis de los términos en la explicación del sentido del texto. No se valorará la mera paráfrasis. Asimismo, aunque el alumno debe referir los contenidos mínimos relacionados con el texto, se valorará positivamente un juicio personal argumentado.

Sentido del texto:

Empirismo. Crítica de Kant a la metafísica: nómeno incognoscible, postulado por la moral. Positivismo: la razón despierta del sueño idealista, pero cae en divinizar la ciencia. Muerto Dios, viene el león, los espíritus libres, el sí a la vida, el devenir.

Términos:

mundo verdadero: ontología, epistemología, ética (ser, verdad, virtud); la gran mentira; inversión del platonismo: el mundo “verdadero” es el “aparente”.

positivismo: “Filosofía de la mañana”. Nietzsche critica el mecanicismo y matematización de lo real. La ciencia, otra versión de la metafísica estática, fija el devenir en conceptos y leyes inmutables. La ciencia no puede dar sentido al hombre. Ciencia al servicio del Estado.

espíritus libres: se han deshecho de la carga inútil del ‘mundo verdadero’, han dado muerte a Dios y han roto las cadenas de la moral de esclavos (el cristianismo y el “deber” kantiano). Son los últimos hombres; su época es la del nihilismo pasivo: asisten al ocaso de los ídolos y se sienten liberados del deber de realizar un ideal inalcanzable; de ahí su algarabía.

Segunda pregunta

Se calificará con un máximo de 2 puntos si se responde al nivel de desarrollo de este tema que ofrecen un manual actualizado de Historia de la Filosofía de bachillerato o materiales didácticos en formato electrónico de profesores de Filosofía de bachillerato, primando la precisión en la respuesta y el uso apropiado de la terminología filosófica.

Como indicador de calidad puede servir que el alumno haga referencia a estos temas:

Hombre superior, metáfora que no se interpreta en un sentido biológico (nazismo); autosuperación, espíritu aristocrático, voluntad creadora, sí a la vida, moral de señores. El hombre es una cuerda tendida entre el animal y el superhombre, un animal defectuoso que todavía no ha producido algo superior a sí; esa superación es la raíz de la voluntad de poder.

Tercera pregunta

Se calificará con un máximo de 2 puntos. El alumno debe hacer referencia a estas circunstancias:

Nietzsche en el seno de una sociedad en crisis. Los ideales revolucionarios de 1789 se olvidan. La revolución de 1848 fracasa. Aumenta el control social. Se refuerza la policía y el ejército. Se desarrolla el modelo de capitalismo industrial. En este contexto los grandes valores se cuestionan, entran en crisis las certezas fundamentalistas y universales, los sistemas filosóficos se hunden. Se difunde el darwinismo y aparecen los vitalismos frente al idealismo y los racionalismos.

Cuarta pregunta

Se calificará con un máximo de 3 puntos. Se exige capacidad de síntesis y un dominio diacrónico de la materia. El alumno debe desarrollar sucintamente, al nivel que permite la presencia de esta cuestión en el desarrollo de los contenidos mínimos, cómo han abordado el tema de la **ética** otros dos autores, a su elección. No se pide una relación de esos autores con Nietzsche.



Prueba de Acceso a la Universidad de Extremadura Curso 2012-13

Asignatura: HISTORIA DE ESPAÑA Tiempo máximo de la prueba: 1 HORA 30 MINUTOS

CRITERIOS ESPECÍFICOS DE CORRECCIÓN

Opción A

Desarrollo del tema

-Valoración total del Tema: 7 puntos.

-Conocimientos: hasta 5 puntos. Se tendrá en cuenta la claridad expositiva, la clasificación y organización correcta de los datos históricos correspondientes al período. El uso adecuado de conceptos, el sentido cronológico y la capacidad de conceptualización y de relación de los hechos enmarcados en el texto y en las preguntas será positivamente valorado. Debe valorarse igualmente la capacidad de argumentación, los planteamientos y las opiniones y juicios personales expresados por el alumno en relación con el tema planteado.

Aún sin plantear un desglose de la puntuación entre las tres cuestiones que deben abordar los alumnos, resulta importante tener en cuenta la localización, situación, fecha y naturaleza del texto, así como la capacidad del alumno para comentar las ideas principales que afloran en el mismo. Es igualmente imprescindible que el alumno aborde con rigor histórico y con precisión conceptual las otras cuestiones planteadas, enmarcando los hechos que se le plantean dentro del período analizado y demostrando capacidad de argumentación.

Se valorará específicamente todo aquello que muestre que el alumno ha comprendido el significado del Manifiesto de Manzanares y las luchas entre moderados y progresistas así como el desarrollo del conflicto carlista en el reinado de Isabel II.

-Capacidad de síntesis y expresión formal: hasta 2 puntos. Es fundamental valorar el adecuado uso de la terminología, la precisión temporal y espacial, así como la capacidad de síntesis histórica relacionada con el tema planteado en el texto.

Es fundamental en este aspecto valorar negativamente el parafraseo y la concatenación de ideas carentes de significación contextual y, por el contrario, será valorado muy positivamente la precisión histórica, la capacidad de síntesis y el uso adecuado de la terminología histórica.

-Valoración total de la Preguntas 3 puntos (0,5 cada una).

La precisión cronológica, la capacidad de síntesis y el conocimiento de instituciones y personajes claves de la historia de España, son los tres objetivos perseguidos con la formulación de cada una de las seis cuestiones.

Por tanto la precisión en la datación cronológica, la capacidad de síntesis en conceptos y hechos preguntados en este examen, así como la precisión en el conocimiento de los personajes que en el mismo aparecen serán los aspectos específicos a evaluar. La expresión formal, el uso adecuado de la terminología y la precisión temporal y espacial, serán también tenidos en cuenta.



Prueba de Acceso a la Universidad de Extremadura Curso 2012-13

Asignatura: HISTORIA DE ESPAÑA Tiempo máximo de la prueba: 1 HORA 30 MINUTOS

CRITERIOS ESPECÍFICOS DE CORRECCIÓN

Opción B

Desarrollo del tema y de las preguntas

-Valoración total del Tema: 7 puntos.

-Conocimientos: hasta 5 puntos. Se tendrá en cuenta la claridad expositiva, la clasificación y organización correcta de los datos históricos correspondientes al período. El uso adecuado de conceptos, el sentido cronológico y la capacidad de conceptualización y de relación de los hechos enmarcados en el texto y en las preguntas será positivamente valorado. Debe valorarse igualmente la capacidad de argumentación, los planteamientos y las opiniones y juicios personales expresados por el alumno en relación con el tema planteado.

Aún sin plantear un desglose de la puntuación entre las tres cuestiones que deben abordar los alumnos, resulta importante tener en cuenta la localización, situación, fecha y naturaleza del texto, así como la capacidad del alumno para comentar las ideas principales que afloran en el mismo. Es igualmente imprescindible que el alumno aborde con rigor histórico y con precisión conceptual las otras cuestiones planteadas, enmarcando los hechos que se le plantean dentro del período analizado y demostrando capacidad de argumentación.

Se valorará específicamente el grado de conocimiento que el alumno muestre de la España de la Restauración, del modelo canovista, y especialmente de los movimientos sociopolíticos que se sucedieron en la etapa en España.

-Capacidad de síntesis y expresión formal: hasta 2 puntos. Es fundamental valorar el adecuado uso de la terminología, la precisión temporal y espacial, así como la capacidad de síntesis histórica relacionada con el tema planteado en el texto.

Es fundamental en este aspecto valorar negativamente el parafraseo y la concatenación de ideas carentes de significación contextual y, por el contrario, será valorado muy positivamente la precisión histórica, la capacidad de síntesis y el uso adecuado de la terminología histórica.

-Valoración total de la Preguntas 3 puntos (0,5 cada una).

La precisión cronológica, la capacidad de síntesis y el conocimiento de conceptos y personajes claves de la historia de España, son los tres objetivos perseguidos con la formulación de cada una de las seis cuestiones.

Por tanto la precisión en la datación cronológica, la capacidad de síntesis en conceptos y hechos preguntados en este examen, así como la precisión en el conocimiento de los personajes que en el mismo aparecen serán los aspectos específicos a evaluar. La expresión formal, el uso adecuado de la terminología y la precisión temporal y espacial, serán también tenidos en cuenta.

Prueba de Acceso a la Universidad de Extremadura

Curso 2012-13

Asignatura: Francés

Tiempo máximo de la prueba: 1h.30 min.

CRITERIOS ESPECÍFICOS DE CORRECCIÓN

Opción A

1. Esta primera cuestión refleja la comprensión del texto, pues sólo se exige la reproducción literal de alguna frase del texto para justificar la respuesta cerrada solicitada.

Si de alguna de las frases elegidas se deduce la incomprensión del texto, la puntuación en ese subapartado debe ser cero.

Solución:

a.- **Faux:** « Pas étonnant que les ostéopathes soient confrontés à des cas de plus en plus nombreux de tendinite du canal carpien, liées à l'usage intempestif du pouce, et de douleurs cervicales suscitées par un mauvais positionnement de la tête. »

b.- **Faux:** « Souvent obligé à cacher son mobile sous le bureau en classe. »

c.- **Vrai:** « "l'Homo adolescentus" met en effet son corps à l'épreuve, à raison de plusieurs centaines de SMS quotidiens. »

2. Aunque se trate igualmente de un ejercicio de comprensión, esta segunda cuestión va más allá que la primera, y requiere una redacción personal distinta a la del texto.

La respuesta sí o no vale 0,5 puntos y cada justificación otros 0,5 puntos.

Si en la justificación se produjeran faltas graves de francés se penalizará cada una con 0,15 puntos.

Asimismo, si la respuesta es incomprensible porque el francés es deficiente, la calificación será de 0 (cero) y sólo se considerarán los 0,5 puntos de la respuesta previa cerrada.

Solución:

a.- « **Oui** » y se basa en la frase: « l'articulation du pouce d'abord, malmenée par l'appui répété sur les touches du clavier téléphonique. La nuque ensuite, endolorie à force d'être courbée en avant pour lire les messages sur l'écran. »

b.- « **Oui** » sobre la frase: « Pour éviter la douleur, les spécialistes avancent une solution qui, si elle fait des adeptes, risque de créer dans les rues de curieux spectacles: elle consiste à tenir son téléphone devant soi, bras à l'horizontale. »

3. Este bloque mide la destreza semántica y requiere del alumno la máxima precisión. Si las respuestas no son « **pouce** » y « **bureau** » no serán válidas.

4. Los conocimientos gramaticales exigidos son de un nivel elemental.

Las respuestas serán:

a.- **Les spécialistes avançaient une solution.**

b.- **L'ado vient de soumettre sa carcasse à de véritables contorsions.**

5. Este capítulo da cabida a la expresión libre y original de cada alumno.

Más que considerar cuestiones gramaticales y ortográficas, interesa la reflexión, la claridad al exponer las ideas así como la coherencia de los argumentos.

Se concederá 1 punto a la creatividad y originalidad.

Es fundamental que lo escrito sea claro y que el mensaje que pretende transmitir llegue al corrector sin interferencias.

Si en algún momento el cúmulo de errores gramaticales hace imposible la lectura y comprensión del comentario, habrá que penalizar esta parte severamente quitando 1,5 puntos del total que podemos asignar.

Es imprescindible que el alumno trate el tema que se le exige comentar y no otros por aproximación. Si, a pesar de las indicaciones, el alumno tratara otro tema, también habría que penalizarlo con 1,5 puntos.



Prueba de Acceso a la Universidad de Extremadura Curso 2012-13

Asignatura: Francés

Tiempo máximo de la prueba: 1h.30 min.

CRITERIOS ESPECÍFICOS DE CORRECCIÓN

Opción B

1. Esta primera cuestión refleja la comprensión del texto. Sólo se exige al alumno la reproducción literal de alguna frase del texto para justificar la respuesta cerrada solicitada.

Si de alguna de las frases elegidas se deduce la incomprensión del texto, la puntuación en ese subapartado debe ser cero.

Solución:

a.- **Faux** : « ... la presse féminine s'apprête à distiller ses précieux conseils... »

b.- **Faux** : « Les Français des deux sexes ont la corpulence moyenne la plus basse, les Britanniques ayant les corpulences moyennes les plus élevées. »

c.- **Faux** : « le sous-poids est dévalorisé chez les hommes dans tous les pays européens. »

2. Aunque se trate igualmente de un ejercicio de comprensión, esta segunda cuestión va más allá que la primera y requiere una redacción personal distinta a la del texto.

La respuesta sí o no vale 0'5 puntos y cada justificación otros 0'5 puntos.

Si en la justificación se produjeran faltas graves de francés se penalizará cada una con 0'15 puntos. Asimismo, si la respuesta es incomprensible porque el francés es deficiente, la calificación será 0 (cero) y sólo se considerarán los 0'5 puntos de la respuesta previa cerrada.

Solución:

a.- « **Non** » y se basa en la frase : « Les femmes françaises jugeant leur poids trop faible sont deux fois moins nombreuses que celles effectivement en sous-poids. »

b.- « **Non** » sobre la frase: « Néanmoins les Français, à l'instar des Françaises, ont un idéal de poids plus bas que les autres Européens... »

3. Este bloque mide la destreza semántica y requiere del alumno la máxima precisión. Si las respuestas no son « **corpulence** » y « **démographique** » no serán válidas.

4. Los conocimientos gramaticales exigidos en este apartado son de un nivel elemental, de manera que el margen de error ha de ser mínimo. Las respuestas pueden ser múltiples, según la fórmula que elijan.

a.- * **Le sous-poids doit être surveillé chez les adolescents.**

* **Il faut surveiller le sous-poids chez les adolescents.**

Etc.

b.- * **Les médecins doivent prévenir contre les dangers multiples du sous-poids extrême.**

* **Il faut que les médecins préviennent contre les dangers multiples du sous-poids extrême.**

Etc.

5. Este capítulo da cabida a la expresión libre y original de cada alumno.

Más que considerar cuestiones gramaticales y ortográficas, interesa la reflexión personal, la claridad al exponer las ideas así como la coherencia de los argumentos.

Se concederá 1 punto a la creatividad y originalidad.

Si en algún momento el cúmulo de errores gramaticales hace imposible la lectura y comprensión del comentario, habrá que penalizar esta parte severamente con 1'5 puntos del total que podemos asignar.

Es imprescindible que el alumno trate el tema que se le exige comentar y no otros por aproximación. Si, a pesar de las indicaciones, el alumno tratara otro tema, también habría que penalizarlo con 1'5 puntos.



Prueba de Acceso a la Universidad de Extremadura

Curso 2012-13

Asignatura: Inglés

Tiempo máximo de la prueba: 1h.30 min.

CRITERIOS ESPECÍFICOS DE CORRECCIÓN

Pregunta número 1: La redacción

Para obtener la calificación máxima de 4 puntos, la redacción reunirá las siguientes características: La exposición es clara y coherente y se aprecia un uso apropiado y discreto de conectores. El vocabulario empleado es suficiente para permitir el desarrollo completo de las ideas expresadas. La redacción no contiene errores gramaticales graves (aunque sí puede haber algún que otro error de poca importancia) y el manejo de las estructuras gramaticales es lo suficientemente flexible como para permitir una expresión cabal de las ideas. El uso de signos de puntuación es correcto, así como la división de los contenidos en párrafos, en caso de que las hubiere. La redacción no contiene errores ortográficos y la letra es clara y legible.

Para una calificación de 3 puntos, los siguientes rasgos estarán presentes en la redacción: La exposición es clara y coherente aunque puede que se echen en falta algunos signos lingüísticos de cohesión o un uso excesivo -pero no incorrecto- de conectores en detrimento de la expresión de las ideas. El vocabulario empleado es, en general, suficiente para el desarrollo de las ideas aunque se percibe cierta repetición de palabras clave o imprecisión en el vocabulario empleado. La presencia de algunos errores gramaticales no impide la expresión de las ideas y en todo caso no son el resultado de la traducción directa del español. A pesar de algunos errores ortográficos, el dominio de la puntuación y el uso de párrafos son correctos. La letra es completamente legible.

Para una calificación de 2 puntos, podrán reconocerse en la redacción estas características: Se aprecia una organización de las ideas y la redacción se ciñe al tema propuesto, aunque no se demuestra un uso maduro de conectores. El dominio del vocabulario es suficiente para expresar algunas ideas de forma general. El manejo de las estructuras gramaticales es limitado pero, a pesar de contener errores, la redacción es comprensible para cualquier lector (no sólo para aquél cuya lengua materna es el español). La división de los contenidos en párrafos es correcta. Los errores ortográficos o una mala letra no ponen a prueba la paciencia del lector.

Para una calificación de 1 punto, se apreciará lo siguiente en la redacción: Los enunciados no constituyen un texto unido y coherente, no sólo por la ausencia de conectores sino por errores de concordancia. El dominio del vocabulario no es suficiente para desarrollar el tema propuesto. Se aprecia la transferencia de formas y significados de la lengua materna. Los errores gramaticales impiden la comprensión de algunas ideas, y son a menudo el resultado de la traducción directa del español. Las faltas de ortografía y/o una letra poco cuidada dificultan una lectura fluida del texto.

Para una calificación de 0 puntos, será patente la presencia de defectos como los siguientes: El número de palabras es insuficiente para juzgar el dominio del inglés en esta redacción; no se demuestra un dominio básico del vocabulario necesario para escribir sobre el tema propuesto; se emplean palabras en español; los errores graves de gramática hacen que el texto sea incomprensible; la letra es tan mala que la redacción es ilegible; la redacción no contesta la pregunta planteada.

En caso de que la redacción no permitiese la aplicación exacta de estas cuatro puntuaciones, la nota se debe modificar añadiendo o quitando 0,25 ó 0,5 puntos a la nota correspondiente.

Serán objeto de penalización aquellas redacciones que evidencien un uso excesivo o injustificado de fórmulas y expresiones memorizadas, o de extensas porciones del texto original cuya presencia sustituya indebidamente las propias palabras del alumno. La sanción será proporcional a la cantidad y el carácter superfluo de dichas muletillas en el contexto de la respuesta.

En el caso de la Opción b, en la que se proporciona al alumno la frase con que debe comenzar o terminar el texto solicitado, el uso indebido de la frase propuesta en una ubicación distinta a la indicada será penalizado con 0,5 puntos.

Pregunta número 2: Comprensión del texto

La respuesta a esta pregunta se articula en dos partes, de modo que la puntuación correspondiente se repartirá también en dos mitades. En primer lugar, dado que este apartado contiene preguntas directas, del tipo "yes-no questions", será preciso que el alumno comience por especificar si su respuesta va a ser afirmativa o negativa. Esto puede hacerse de varios modos, no necesariamente excluyentes entre sí:

- Utilizando "Yes" o "No", según corresponda.
- Ofreciendo una respuesta corta, con un pronombre personal seguido del auxiliar correspondiente y, si fuera preciso, la palabra "not".
- Parafraseando la pregunta de manera más o menos literal ("The author says / does not say that women are discriminated...").

En segundo lugar, el alumno deberá explicitar en qué porción del texto se apoya su contestación.

Se otorgará la máxima puntuación (1 punto) a toda respuesta que contenga un inicio correcto (esto es, que conteste afirmativa o negativamente, según corresponda), seguido de una cita literal de las partes más relevantes del texto o una reformulación que conserve su sentido original.

Si la respuesta ofrece un inicio correcto, pero después éste no se apoya con ninguna referencia literal o reformulada al texto original (esto es, si el alumno no demuestra haber entendido la pregunta), se otorgarán 0 puntos. Si, por el contrario, la respuesta no comienza con una respuesta directa, pero sí hace referencia al lugar requerido en el texto original, la respuesta valdrá 0,5 puntos.

Las respuestas en las que se cite un extracto mucho más largo de lo requerido, se ofrezca una reformulación que no refleje la idea original o se dé una respuesta que evidencie que el alumno no ha sabido localizar en el texto la información solicitada serán valoradas con 0 puntos.

Opción A. Pregunta 2.a:

La respuesta a esta pregunta ha de ser **afirmativa** y apoyarse en la información que se encuentra en la tercera oración del primer párrafo: "*In order to guarantee good behaviour, the British government advises schools to promote pupils' positive behaviour, helping them to build self-discipline and encouraging respect for others*".

Opción A. Pregunta 2.b:

La respuesta a esta pregunta ha de ser **afirmativa** y apoyarse en la información que se encuentra en la cuarta oración del primer párrafo ("*But a school often needs sanctions to make pupils not misbehave*") y en la primera oración del tercer párrafo ("*Schools have a legal right to impose reasonable sanctions if a pupil misbehaves*"). **Será suficiente con que el alumno cite una sola de las dos, aunque no se penalizará la mención de ambas conjuntamente.**

Opción B. Pregunta 2.b:

La respuesta a esta pregunta ha de ser **negativa** y apoyarse en la información que se encuentra en la primera oración del tercer párrafo: "*A significant portion of the wall still exists, particularly the mid-section, and for much of its length the wall can be followed on foot or by cycle*".

Opción B. Pregunta 2.a:

La respuesta a esta pregunta ha de ser **negativa** y apoyarse en la información que se encuentra en la segunda oración del segundo párrafo: "*In addition to its role as a military fortification, it is thought that many of the gates through the wall would have served as customs posts to allow trade between people on both sides*".

Pregunta número 3: Situación

Para ser consideradas válidas, las contestaciones deberán, en primer lugar, ajustarse a la situación expuesta en el enunciado; es decir, si éste solicita del alumno una orden, la respuesta deberá adoptar la forma de una orden; si, por el contrario, el enunciado requiere un consejo, las fórmulas utilizables en la respuesta habrán de tener esa forma y no otra. En segundo lugar, como es lógico, lo anterior deberá ir acompañado de una explicación con una extensión y complejidad razonables; coherente con la orden o el consejo previos; y redactada en inglés sin errores graves.

Se aceptarán como respuestas válidas para este ejercicio, merecedoras de la máxima puntuación (2 puntos), contestaciones que se asemejen a las siguientes, o cualesquiera otras que se adecuen a la situación y se formulen en términos parecidos:

Opción A

- *You must / have to stop misbehaving, because you may get detention.*
- *Don't behave so badly! That is very rude of you!*
- *Stop misbehaving right now or the school will send you home for one month.*
- *You are to quit that awful behaviour at once, because you are making your parents very sad.*
- *I order / command / want you to change your behaviour at school, because I am the students' representative and we disapprove of the things you are doing.*

Opción B

- *You must / have to stop attacking that Roman monument, because that is an illegal thing and the police may arrest you.*
- *Don't throw stones at that old church! That is very rude of you!*
- *Stop breaking that statue or you will get into trouble.*
- *I want you to stop spoiling monuments immediately, because they are there to be enjoyed by everyone.*
- *I order / command / want you to respect monuments, because they are very dear to everybody here.*

Pregunta número 4: Transformación gramatical

Para obtener la calificación máxima (1 punto en cada apartado), el alumno debe demostrar que conoce los cambios necesarios para presentar la oración en la estructura gramatical solicitada. Cualquier error cometido en este sentido hará que la respuesta merezca la calificación de 0 puntos. Otros errores que no afecten a estos aspectos, pero sí a la corrección gramatical de la frase (como por ejemplo olvidar poner el signo de interrogación en una pregunta), serán penalizados con 0,25 puntos.

Se considerarán como respuestas correctas las siguientes:

Opción A

4.a. *If necessary, a more severe punishment may be given to students by the school.*

If necessary, students may be given a more severe punishment by the school.

4.b. *A school will often need sanctions to make pupils not misbehave.*

A school will need sanctions often to make pupils not misbehave.

Opción B

4.a. *They said (that) the Antonine Wall was not (wasn't) so well known because its physical remains were less evident then (at that time).*

4.b. *A perfect explanation for it has not been recorded by anybody so far.*

No perfect explanation for it has been recorded by anybody so far.



Prueba de Acceso a la Universidad de Extremadura Curso 2012-13

Asignatura: Lengua Extranjera: Portugués

Tiempo máximo de la prueba: 1h.30 min.

CRITERIOS ESPECÍFICOS DE CORRECCIÓN

Opción A

Ejercicio número 1 (composición)

Este ejercicio, cuyo valor es de 4 puntos, se evaluará aplicando la siguiente Tabla de Evaluación. Aunque la extensión mínima exigida son 80 palabras, será evaluable también todo lo que exceda este mínimo.

1. Extensión (número de palabras)

- 0,25 Se ajusta
0 No se ajusta

2. Formato (estructura externa del texto: carta...)

- 0,25 Cumple todos los puntos
0,15 Cumple parcialmente los puntos
0 No cumple

3. Contenido (puntos del enunciado)

- 0,50 Desarrolla los puntos del tema sugerido
0,25 Desarrolla parcialmente los puntos del tema sugerido
0,15 Desarrolla mínimamente los puntos del tema sugerido

4. Finalidad comunicativa

- 0,25 El mensaje alcanza la finalidad comunicativa exigida
0,15 El mensaje alcanza parcialmente la finalidad
0 El mensaje es incomprensible desde el punto de vista comunicativo

5. Adecuación socio-lingüística (registro de lengua, tipo de lenguaje)

- 0,25 El registro de lengua se adapta al tema
0,15 Se adapta parcialmente
0 No se adapta

6. Organización del texto (cohesión y coherencia)

- 1,50 Muy buena
1,25 Bastante buena
1 Buena
0,75 Aceptable
0,50 Poco correcta
0,25 Insuficiente
0 Inaceptable

7. Vocabulario

- 2 Adecuado y variado
1,65 Adecuado
1,35 Adecuado, con limitaciones/errores
1 Suficiente
0,65 Limitado o reiterativo (poco variado)

- 0,35 Insuficiente
0 Pobre o incorrecto

8. Estructuras sintácticas (oraciones simples/complejas)

- 1,50 Adecuadas y variadas
1,25 Adecuadas
1 Adecuadas, aunque con limitaciones y/o errores
0,75 Suficientes
0,5 Limitadas o reiterativas (poco variadas)
0,25 Insuficientes
0 Pobres o incorrectas

9. Corrección gramatical (morfología, tiempos verbales, perífrasis, pronombres, adverbios; concordancia, etc.)

- 2,50 Muy buena
2,10 Bastante buena
1,65 Buena
1,25 Aceptable
0,85 Poco correcta
0,40 Insuficiente
0 Inaceptable

10. Corrección ortográfica (grafía; mayúsculas; acentos; puntuación)

- 1 Uso correcto de las normas ortográficas y de acentuación
0,75 Uso bastante correcto
0,50 Comete algunos errores ortográficos y/o de puntuación
0,25 Comete muchos errores ortográficos y/o de puntuación
0 Los errores ortográficos y/o de puntuación dificultan la comprensión del texto o son intolerables

Ejercicio número 2 (preguntas sobre el texto)

Cada una de las seis preguntas se evaluará sobre 0.5 puntos: por un lado, recibirá 0,25 puntos si la respuesta es correcta (0 puntos si no lo es); por otro lado, recibirá 0,25 puntos más si está bien expresada y sin faltas (0 puntos si contiene un exceso de errores o faltas).

La respuesta correcta de cada pregunta es la siguiente:

- 2.1. Desde a nascente do rio, em Manteigas, na Serra da Estrela, até à foz, em Constância.
- 2.2. Porque representa o maior investimento numa iniciativa desta natureza em Portugal, ultrapassando o milhão de euros de orçamento.
- 2.3. A marcação e delimitação de caminhos em vários concelhos.
- 2.4. Que a rota seja a base para um conjunto de serviços, atividades e atrações territoriais.
- 2.5. Haverá estações intermodais.
- 2.6. Na aproximação a albufeiras.

Ejercicio número 3 (gramática)

Cada frase correcta valdrá 0,5 puntos (3 puntos en total). Cualquier error en la estructura solicitada dará como resultado 0 puntos en la frase. Otro tipo de errores lingüísticos, incluyendo las faltas de ortografía y de puntuación, podrán hacer bajar la puntuación de la frase en tramos de 0,25 puntos. En los apartados 3.1. y 3.4 cada palabra correcta contabilizará 0,10 puntos.

Estas son las respuestas correctas:

- 3.1. verões – fozes – marcações – disponíveis – portais
- 3.2. Atualmente está a decorrer a marcação e delimitação de caminhos.
- 3.3. Cada qual vai poder escolher como percorrê-las.
- 3.4. paisagem – complementar – intermodal – atração – tal
- 3.5. Será necessário utilizar canoa, se houver aproximação a albufeiras.

- 3.6. Espera-se que no início do verão haja novidades.
3.7. Desenharam a Grande Rota do Zêzere para fazer a pé, de bicicleta ou de canoa.
3.8. O projeto é apresentado pelos promotores como o maior investimento feito em Portugal numa iniciativa desta natureza.

Opción B

Ejercicio número 1 (composición)

Este ejercicio, cuyo valor es de 4 puntos, se evaluará aplicando la siguiente Tabla de Evaluación. Aunque la extensión mínima exigida son 80 palabras, será evaluable también todo lo que exceda este mínimo.

1. Extensión (número de palabras)

- 0,25 Se ajusta
0 No se ajusta

2. Formato (estructura externa del texto: carta...)

- 0,25 Cumple todos los puntos
0,15 Cumple parcialmente los puntos
0 No cumple

3. Contenido (puntos del enunciado)

- 0,50 Desarrolla los puntos del tema sugerido
0,25 Desarrolla parcialmente los puntos del tema sugerido
0,15 Desarrolla mínimamente los puntos del tema sugerido

4. Finalidad comunicativa

- 0,25 El mensaje alcanza la finalidad comunicativa exigida
0,15 El mensaje alcanza parcialmente la finalidad
0 El mensaje es incomprensible desde el punto de vista comunicativo

5. Adecuación socio-lingüística (registro de lengua, tipo de lenguaje)

- 0,25 El registro de lengua se adapta al tema
0,15 Se adapta parcialmente
0 No se adapta

6. Organización del texto (cohesión y coherencia)

- 1,50 Muy buena
1,25 Bastante buena
1 Buena
0,75 Aceptable
0,50 Poco correcta
0,25 Insuficiente
0 Inaceptable

7. Vocabulario

- 2 Adecuado y variado
1,65 Adecuado
1,35 Adecuado, con limitaciones/errores
1 Suficiente
0,65 Limitado o reiterativo (poco variado)
0,35 Insuficiente
0 Pobre o incorrecto

8. Estructuras sintácticas (oraciones simples/complejas)

- 1,50 Adecuadas y variadas
1,25 Adecuadas
1 Adecuadas, aunque con limitaciones y/o errores
0,75 Suficientes

- 0,5 Limitadas o reiterativas (poco variadas)
- 0,25 Insuficientes
- 0 Pobres o incorrectas

9. Corrección gramatical (morfología, tiempos verbales, perífrasis, pronombres, adverbios; concordancia, etc.)

- 2,50 Muy buena
- 2,10 Bastante buena
- 1,65 Buena
- 1,25 Aceptable
- 0,85 Poco correcta
- 0,40 Insuficiente
- 0 Inaceptable

10. Corrección ortográfica (grafía; mayúsculas; acentos; puntuación)

- 1 Uso correcto de las normas ortográficas y de acentuación
- 0,75 Uso bastante correcto
- 0,50 Comete algunos errores ortográficos y/o de puntuación
- 0,25 Comete muchos errores ortográficos y/o de puntuación
- 0 Los errores ortográficos y/o de puntuación dificultan la comprensión del texto o son intolerables

Ejercicio número 2 (preguntas sobre el texto)

Cada una de las seis preguntas se evaluará sobre 0.5 puntos: por un lado, recibirá 0,25 puntos si la respuesta es correcta (0 puntos si no lo es); por otro lado, recibirá 0,25 puntos más si está bien expresada y sin faltas (0 puntos si contiene un exceso de errores o faltas).

La respuesta correcta de cada pregunta es la siguiente:

- 2.1. Que os empregados transmitam instruções do chefe relativamente à ordem e à maneira correcta de comer os pratos.
- 2.2. Com a comida servida em travessas é o comensal que determina a apresentação do prato, porque este é servido vazio e rodeado por diversas propostas, de maneira que cada pessoa pode compor o seu prato à vontade.
- 2.3. Porque costumam ter uma estética pseudoartística e recebem nomes esquisitos.
- 2.4. Porque os empregados transmitem fielmente as instruções do chefe acerca da ordem e da maneira correcta de comer os pratos.
- 2.5. Apresentar a comida em travessas, de maneira que o comensal, com o seu prato vazio, ia determinando a composição do que queria comer.
- 2.6. Porque nalguns restaurantes já nem é preciso escolher a comida. Trazem-nos o que querem.

Ejercicio número 3 (gramática)

Cada frase correcta valdrá 0,5 puntos (3 puntos en total). Cualquier error en la estructura solicitada dará como resultado 0 puntos en la frase. Otro tipo de errores lingüísticos, incluyendo las faltas de ortografía y de puntuación, podrán hacer bajar la puntuación de la frase en tramos de 0,25 puntos. En el apartado 3.5. cada palabra correcta contabilizará 0,10 puntos.

Estas son las respuestas correctas:

- 3.1. É preciso que lembrem veementemente a tradição portuguesa, anteriormente europeia das travessas.
- 3.2. Embora levar tudo empratado seja uma prática cada vez mais habitual, eu prefiro as tradicionais travessas.
- 3.3. É o comensal que a determina.
- 3.4. Os chefes deliciar-se-ão /vão deliciar-se a empratar cada criação de maneira igual.
- 3.5. europeu – irmão – saudoso – utilíssimo – cão
- 3.6. Só apetecia protestar gentilmente: «Desculpe, seria possível dispensar a decoração interior?»
- 3.7. Nos restaurantes de vanguarda as instruções do chefe são transmitidas pelos próprios

empregados.

3.8. Eu defendo a volta à travessa, embora seja difícil encontrar restaurantes que continuem a utilizá-la.



Prueba de Acceso a la Universidad de Extremadura

Curso 2012-13

Asignatura: Lengua italiana

Tiempo máximo de la prueba: 1h. 30min.

CRITERIOS ESPECÍFICOS DE CORRECCIÓN

Opción A

Ejercicio número 1 (redacción)

Este ejercicio, cuyo valor es de 4 puntos, se evaluará en dos partes, cada una de ellas valdrá de 0 a 2 puntos:

1. La capacidad para resumir correctamente el contenido del texto en una redacción precisa y coherente se valorará de 0 a 2 puntos.
2. Los errores y faltas lingüísticas se evaluarán de 0 a 2 puntos, dependiendo del número de faltas y su gravedad, según la siguiente tabla:
 - a. Por cada palabra que falte, hasta llegar al mínimo de 70, se contará una falta.
 - b. Por cada error de léxico y morfosintaxis se contará una falta.
 - c. Por el uso inadecuado de una forma italiana se contarán 0,5 faltas.
 - d. Por cada falta de ortografía, incluyendo los acentos, se contarán 0,25 faltas.

Ejercicio número 2 (preguntas sobre el texto)

Cada una de las dos preguntas se evaluará sobre 1 punto: por un lado, recibirá 0,5 puntos si la respuesta es correcta (0 puntos si no lo es); por otro lado, recibirá hasta 0,5 puntos más si está bien expresada y sin faltas (0,25 puntos si contiene algunos errores de expresión o faltas y 0 puntos si contiene un exceso de errores o faltas).

Ejercicio número 3 (verdadero o falso)

Si se tienen las dos preguntas correctas, se obtendrán 2 puntos. Cada pregunta se evaluará en dos partes: 1) si es correcta la respuesta de verdadero o falso (0,5 puntos); 2) si se ha encontrado una frase que justifique acertadamente la respuesta (0,5 puntos).

Ejercicio número 4 (transformación gramatical)

Cada frase correcta valdrá 1 punto (2 puntos en total). Cualquier error en la estructura solicitada (la voz activa, con su sujeto y complemento directo) dará como resultado 0 puntos en la frase. Otro tipo de errores lingüísticos, incluyendo las faltas de ortografía, podrán hacer bajar la puntuación de la frase en tramos de 0,25 puntos.



Prueba de acceso a la Universidad de Extremadura Curso 2012-13

Asignatura: HISTORIA DE LA MÚSICA Y DE LA DANZA

Tiempo máximo de la prueba: 1 hora y 30 minutos

CRITERIOS ESPECÍFICOS DE CORRECCIÓN

- 1. Reconocer mediante la audición las principales características de una obra musical, utilizando los términos precisos.**
- 2. Se valorará la capacidad de síntesis así como el uso adecuado de la terminología musical.**
- 3. Reflejar madurez y claridad expositiva en las respuestas a las cuestiones propuestas en el examen.**



Prueba de Acceso a la Universidad de Extremadura

Curso 2012-13

Asignatura: DIBUJO ARTÍSTICO Tiempo máximo de la prueba: 1h. 30min.

CRITERIOS ESPECÍFICOS

Opción A

Con carácter general debe tenerse en cuenta que las fracciones de puntos sólo pueden tomarse de 0,50 en 0,50, de modo que, por ejemplo, entre 7 y 8 las únicas notas posibles serán **7,00 — 7,50 — 8,00**.

La calificación del examen se hará sobre 10 puntos, reservándose 1 punto para la calificación de la presentación de la prueba.

Al tratarse básicamente de un dibujo de copia, deber tener mayor peso en la calificación final la semejanza con el modelo, al ser este un rasgo tan característico de esta modalidad de dibujo. También serán objeto de valoración otros aspectos, como es la distribución en el papel del conjunto, entonación del claroscuro, uso adecuado de los procedimientos y calidad plástica del resultado. La distribución de los **nueve puntos** es la siguiente:

- El encaje se valorará hasta 5 puntos.
- La valoración tonal hasta 2 puntos
- La calidad plástica y creatividad hasta 2 puntos.

Opción B

Con carácter general debe tenerse en cuenta que las fracciones de puntos sólo pueden tomarse de 0,50 en 0,50, de modo que, por ejemplo, entre 7 y 8 las únicas notas posibles serán **7,00 — 7,50 — 8,00**.

La calificación del examen se hará sobre 10 puntos, reservándose 1 punto para la calificación de la presentación de la prueba.

Al tratarse básicamente de un dibujo de copia, deber tener mayor peso en la calificación final la semejanza con el modelo, al ser este un rasgo tan característico de esta modalidad de dibujo. También serán objeto de valoración otros aspectos, como es la distribución en el papel del conjunto, entonación del claroscuro, uso adecuado de los procedimientos y calidad plástica del resultado. La distribución de los **nueve puntos** es la siguiente:

- El encaje se valorará hasta 5 puntos.
- La valoración tonal hasta 2 puntos
- La calidad plástica y creatividad hasta 2 puntos.



Prueba de Acceso a la Universidad de Extremadura

Curso 2012-13

Asignatura: DIBUJO TÉCNICO

Tiempo máximo de la prueba: 1h.30 min.

CRITERIOS ESPECÍFICOS DE CORRECCIÓN

Opción A

1.- INVERSIÓN	
* Determina correctamente el inverso del punto B	0.50
* Determina correctamente el inverso del punto C	0.75
2.- TANGENCIA	
* Dibuja correctamente e interpreta los lugares geométricos	0.50
* Trazado correcto, incluyendo puntos de tangencia	0.75
3.- VISTAS A MANO ALZADA	
* Colocación de las vistas de forma normalizada	0.25
* Corrección en la interpretación de las vistas	1.00
4.- ACOTACIÓN	
* Utilización de las cotas necesarias	0.75
* Trazado correcto de los elementos de la acotación (líneas, cifras y flechas de cota)	0.50
5.-CABALLERA	
* Aplicación correcta de la escala y del coeficiente de reducción	0.75
* Visión espacial (perfil 0.25)	1.25
* Precisión y presentación	0.50
6.-DIÉDRICO	
* Trazado correcto de la sección	1.00
* Determinación de partes vistas y ocultas	0.50
* Determinación de la verdadera magnitud de la sección	1.00

Opción B

1.- AFINIDAD	
* Interpretación correcta de los elementos	0.50
* Trazado correcto	0.75
2.- ELIPSE	
* Interpretación correcta de los elementos y dibujo	0.75
* Trazado correcto	0.25
* Definición de elipse	0.25
3.-VISTAS A MANO ALZADA	
* Colocación de las vistas de forma normalizada	0.25
* Corrección en la interpretación de las vistas	1.00
4.-ACOTACIÓN	
* Utilización de las cotas necesarias	0.75
* Trazado correcto de los elementos de la acotación (líneas, cifras y flechas de cota)	0.50
5.- ISOMÉTRICO	
* Coeficientes correctamente hallados y aplicados	0.75
* Visión espacial (perfil 0.25)	1.25
* Precisión y presentación	0.50
6.- DIÉDRICO	
* Determina correctamente el punto C (abatido y proyecciones)	0.75
* Determinación correcta de la altura y obtiene el vértice superior	1.25
* Precisión del trazado	0.50

NOTA: la suma final se redondeará, por exceso, de medio en medio punto.



CRITERIOS ESPECÍFICOS DE CORRECCIÓN

Opción A

Con carácter general debe tenerse en cuenta que las fracciones de puntos sólo pueden tomarse de 0,50 en 0,50, de modo que, por ejemplo, entre 7 y 8 las únicas notas posibles serán **7,00 — 7,50 — 8,00**.

La calificación del examen se hará sobre 10 puntos, reservándose 1 punto para la presentación de la prueba. Los 9 puntos restantes para valorar el grado de conocimiento y aplicación de los conceptos utilizados en la elaboración de la prueba.

- La sensibilidad estética plasmada en la solución del ejercicio y la creatividad; hasta 5 puntos.
- La aplicación de la teoría propuesta en la realización gráfica, hasta 3 puntos las soluciones creativas y alejamiento de los tópicos convencionales del diseño.
- Aplicar correctamente la técnica, 1 punto.

Opción B

Con carácter general debe tenerse en cuenta que las fracciones de puntos sólo pueden tomarse de 0,50 en 0,50, de modo que, por ejemplo, entre 7 y 8 las únicas notas posibles serán **7,00 — 7,50 — 8,00**.

La calificación del examen se hará sobre 10 puntos, reservándose 1 punto para la presentación de la prueba. Los 9 puntos restantes para valorar el grado de conocimiento y aplicación de los conceptos utilizados en la elaboración de la prueba.

- La sensibilidad estética plasmada en la solución del ejercicio y la creatividad; hasta 5 puntos.
- La aplicación de la teoría propuesta en la realización gráfica, hasta 3 puntos las soluciones creativas y alejamiento de los tópicos convencionales del diseño.
- Aplicar correctamente la técnica, 1 punto.

CRITERIOS ESPECÍFICOS DE CORRECCIÓN

Las respuestas de las tres preguntas tienen varios apartados alternativos, cada uno con su correspondiente valor máximo. Para que el alumno consiga dicho valor, habrá que considerar lo siguiente:

- a) Además de señalar los apartados establecidos, éstos también se tendrán que desarrollar.
- b) Se mencionarán los términos artísticos que en cada caso se requieran, valorando el uso correcto de los mismos.
- c) No es necesario referirse a todas las cuestiones que se detallan a continuación, pues se irán sumando puntos en función de todas aquellas que se contesten.

Opción A

1. Desarrollo del tema "La escultura griega" (4 puntos):

- Cronología y contexto histórico. **0,25 puntos.**
- Características generales del estilo; obras y artistas citados. **3 puntos.**
- Significado e interpretación de las obras. **0,75 puntos.**

2. Comentario de la obra de arte que se corresponde con la Opción A, Lámina 1(A): "Cúpula de San Pedro del Vaticano", de Miguel Ángel: exterior (3 puntos):

- Cronología y contexto histórico. **0,25 puntos.**
- Descripción y características técnico-artísticas. **2,25 puntos**
- Significado e interpretación de la obra. **0,5 puntos**

3. Comentario de la obra de arte que se corresponde con la Opción A, Lámina 2(A): "Frescos de San Clemente de Tahull: ábside (Cristo Pantocrátor y tetramorfos)" (3 puntos):

- Cronología y contexto histórico. **0,25 puntos.**
- Descripción y características técnico-artísticas. **2,25 puntos**
- Significado e interpretación de la obra. **0,5 puntos**

Opción B

1. Desarrollo del tema "La arquitectura de los siglos XIX y XX: Eiffel, Gaudí, Le Corbusier y Wright" (4 puntos):

- Cronología y contexto histórico. **0,25 puntos.**
- Características generales del estilo; obras y artistas citados. **3 puntos.**
- Significado e interpretación de las obras. **0,75 puntos.**

2. Comentario de la obra de arte que se corresponde con la Opción B, Lámina 1(B): "Las tres Gracias", de Rubens (3 puntos):

- Cronología y contexto histórico. **0,25 puntos.**
- Descripción y características técnico-artísticas. **2,25 puntos**
- Significado e interpretación de la obra. **0,5 puntos**

3. Comentario de la obra de arte que se corresponde con la Opción B, Lámina 2(B): "La Anunciación" (Museo del Prado), de Fran Angélico (3 puntos):

- Cronología y contexto histórico. **0,25 puntos.**
- Descripción y características técnico-artísticas. **2,25 puntos**
- Significado e interpretación de la obra. **0,5 puntos**



Prueba de Acceso a la Universidad de Extremadura

Curso 2012-13

Asignatura: _____TÉCNICAS DE EXPRESIÓN GRÁFICO PLÁSTICAS_____ Tiempo máximo de la prueba: 1h.
30min

CRITERIOS ESPECÍFICOS DE CORRECCIÓN

Opción A

Primera parte

Se valorará en los ejercicios 1,2 y 3 los contenidos de tipo teórico.

Se valorarán los siguientes apartados.

-Teoría: Contestación adecuada a las preguntas:

Pregunta 1.- hasta 1 punto. 0,5 PUNTOS POR CUESTIÓN
Pregunta 2 hasta 1 punto. 1 PUNTO POR CUESTIÓN
Pregunta 3.- hasta 1 punto. 0,25 PUNTOS POR CUESTIÓN
y hasta un total de 3 puntos por las tres preguntas.

Segunda parte

- El ejercicio 4 valorará aspectos como la distribución en el papel de la obra realizada, el uso adecuado del procedimiento plástico y la calidad plástica del resultado, así como la creatividad del ejercicio entendida esta como innovación y originalidad que haga que la obra tenga unidad expresiva.

Opción B

Primera parte

Se valorará en los ejercicios 1,2 y 3 los contenidos de tipo teórico.

Se valorarán los siguientes apartados.

-Teoría: Contestación adecuada a las preguntas:

Pregunta 1.- hasta 1 punto. 0,5 PUNTOS POR CUESTIÓN
Pregunta 2 hasta 1 punto. 1 PUNTO POR CUESTIÓN
Pregunta 3.- hasta 1 punto. 0,25 PUNTOS POR CUESTIÓN
y hasta un total de 3 puntos por las tres preguntas.

Segunda parte

- El ejercicio 4 valorará aspectos como la distribución en el papel de la obra realizada, el uso adecuado del procedimiento plástico y la calidad plástica del resultado, así como la creatividad del ejercicio entendida esta como innovación y originalidad que haga que la obra tenga unidad expresiva.



Prueba de Acceso a la Universidad de Extremadura

Curso 2012-13

Asignatura: ANÁLISIS MUSICAL II

Tiempo máximo de la prueba: 1h.30 min.

CRITERIOS ESPECÍFICOS DE CORRECCIÓN

OPCIONES A y B:

1. Reconocer la forma de una obra a partir de la audición de la misma utilizando los términos precisos
2. Reconocer mediante la audición el estilo de una obra identificando en ella las características musicales que le corresponden.
3. Identificar auditivamente los principales procedimientos generadores de forma utilizados por los autores.
4. Comparar las partituras con la interpretación de las mismas y explicar la relación entre ambas.
5. Comentar por escrito la relación entre texto y música, si lo hubiere, en las obras de diferentes estilos y épocas.



Prueba de Acceso a la Universidad de Extremadura Curso 2012-13

Asignatura: LITERATURA UNIVERSAL

Tiempo máximo de la prueba: 1h. 30m.

CRITERIOS ESPECÍFICOS DE CORRECCIÓN

Opción A

1ª El alumno redactará de forma unitaria y coherente el comentario del texto, teniendo en cuenta la obra a la que pertenece, ya que esta pregunta se valorará de forma global (4 puntos), sin óbice de que pueda seguir, a manera de guía, las preguntas que se le formulan en los distintos apartados. En consecuencia, el comentario deberá enmarcar el texto en su época histórico-literaria, especificar su tema y estructura narrativa, así como los recursos y los rasgos más destacados e innovadores del estilo de Shakespeare.

2ª El alumno deberá mencionar los rasgos característicos del teatro Isabelino, atendiendo a la importancia del legado renacentista; a la mezcla de lo cómico y lo trágico; a las renovaciones métricas; al uso de técnicas teatrales de vanguardia, como el empleo del teatro dentro del teatro; a la ruptura de las unidades clásicas; a la renovación de los temas clásicos y el realismo y profundidad psicológica en la creación de personajes; a la modificación del espacio y escenario teatral; o a las compañías teatrales y el repertorio. Este teatro deberá relacionarlo con el teatro español renovado por Lope en la Comedia nueva, destacando semejanzas y diferencias.

3ª El alumno deberá mencionar los rasgos básicos de la poesía clásica apoyándose en los textos conónicos que conozca, como Ovidio y su *Ars amandi*. Asimismo, deberá apuntar la pervivencia e influjo de esta poesía en la tradición literaria posterior occidental, especialmente el renacimiento europeo y el siglo XVIII, sin excluir géneros ni otras manifestaciones artísticas que conozca.

4ª El alumno deberá mencionar algunas de las características esenciales de la poesía romántica occidental, ejemplificando dichos rasgos caracterizadores en autores como Goethe, Hölderlin, Novalis, Wordsworth, Byron, Shelley, Keats, Leopardi o Víctor Hugo. Asimismo, establecerá relaciones con la poesía romántica española y valorará la pervivencia del romanticismo en la tradición literaria occidental contemporánea, así como su influencia cosmovisionaria en otras artes, como la pintura y la música.

Opción B

1ª El alumno redactará de forma unitaria y coherente el comentario del texto, teniendo en cuenta la obra a la que pertenece, ya que esta pregunta se valorará de forma global (4 puntos), sin óbice de que pueda seguir, a manera de guía, las preguntas que se le formulan en los distintos apartados. En consecuencia, el comentario deberá enmarcar el texto en su época histórico-literaria, especificar su tema y estructura narrativa, así como los rasgos más destacados e innovadores del estilo de Poe.

2ª El alumno deberá explicar la importancia de lo fantástico, de lo misterioso, de lo extraordinario, del terror y de la ciencia ficción en los cuentos de Poe, ejemplificando con relatos policíacos, fantásticos y de terror, detectivescos, sobrenaturales, de exaltación de lo grotesco y de lo pintoresco, etc., destacando las características fundamentales de estos relatos y la originalidad y renovación que los mismos representan en el cultivo del cuento en su época.

3ª El alumno deberá mencionar los rasgos básicos de la épica medieval, atendiendo fundamentalmente a la creación del Ciclo Artúrico. Relacionará las distintas tradiciones, en las que destaca la épica francesa, con la épica medieval española. Asimismo destacará las posibles relaciones con la tradición épica antigua y la pervivencia del ciclo épico en otros géneros como la novela o la poesía.

4ª El alumno deberá analizar las principales transformaciones (temas, formas, pensamiento e ideas, etc.) que se producen en el Humanismo y Renacimiento, atendiendo a los autores y obras más representativos, como Dante y su *Divina Comedia*, Petrarca y su *Cancionero* y Boccaccio y su *Decameron*, la poesía de Camoens en Portugal y de Ronsard en Francia, así como de Garcilaso y otros autores del Renacimiento español; sin olvidar las relaciones con la cultura clásica y la fértil relación con otras artes, como la pintura.



Prueba de Acceso a la Universidad de Extremadura
Curso 2012-13

Asignatura: **ANATOMÍA APLICADA**

Tiempo máximo de la prueba: **1h. 30min.**

CRITERIOS ESPECÍFICOS DE CORRECCIÓN

Opción A

1. Se calificará con 1,5 puntos, como máximo, el esquema y con 0,5 puntos, como máximo, la función.
2. Se calificará con 2 puntos, como máximo, de acuerdo a los contenidos que aparecen en los libros de texto más frecuentemente utilizados para este nivel.
3. Se calificará cada apartado con un máximo de 0,5 puntos.
4. Se calificará con 2 puntos, como máximo, de acuerdo a los contenidos que aparecen en los libros de texto más frecuentemente utilizados para este nivel.
5. Se calificará con 2 puntos, como máximo, de acuerdo a los contenidos que aparecen en los libros de texto más frecuentemente utilizados para este nivel.

Opción B

1. Se calificará cada apartado con un máximo de 0,5 puntos.
2. Se calificará con 2 puntos, como máximo, de acuerdo a los contenidos que aparecen en los libros de texto más frecuentemente utilizados para este nivel.
3. Se calificará con 2 puntos, como máximo, de acuerdo a los contenidos que aparecen en los libros de texto más frecuentemente utilizados para este nivel.
4. Se calificará con 2 puntos, como máximo, de acuerdo a los contenidos que aparecen en los libros de texto más frecuentemente utilizados para este nivel.
5. Se calificará con 2 puntos, como máximo, de acuerdo a los contenidos que aparecen en los libros de texto más frecuentemente utilizados para este nivel.



Prueba de Acceso a la Universidad de Extremadura

Curso 2012-13

Asignatura: **BIOLOGÍA**

Tiempo máximo de la prueba: **1h. 30min.**

CRITERIOS ESPECÍFICOS DE CORRECCIÓN

Opción A

1. Se calificará con 1,5 puntos, como máximo, la estructura y con 0,5 puntos, como máximo, la localización.
2. Se calificará con 2 puntos, como máximo, de acuerdo a los contenidos que aparecen en los libros de texto más frecuentemente utilizados para este nivel.
3. Se calificará cada apartado con un máximo de 0,5 puntos.
4. Se calificará con 0,5 puntos, como máximo, el concepto y con 1,5 puntos, como máximo, las principales características.
5. Se calificará con 2 puntos, como máximo, de acuerdo a los contenidos que aparecen en los libros de texto más frecuentemente utilizados para este nivel.

Opción B

1. Se calificará con 2 puntos, como máximo, de acuerdo a los contenidos que aparecen en los libros de texto más frecuentemente utilizados para este nivel.
2. Se calificará con 2 puntos, como máximo, de acuerdo a los contenidos que aparecen en los libros de texto más frecuentemente utilizados para este nivel.
3. Se calificará con 0,5 puntos, como máximo, la localización y con 1,5 puntos, como máximo, las principales reacciones que se producen.
4. Se calificará con 2 puntos, como máximo, de acuerdo a los contenidos que aparecen en los libros de texto más frecuentemente utilizados para este nivel.
5. Se calificará cada apartado con un máximo de 1 punto



Prueba de Acceso a la Universidad de Extremadura

Curso 2012-13

Asignatura: Ciencias de la Tierra y Medio Ambiente

Tiempo máximo de la prueba: 1h.30 min.

CRITERIOS ESPECÍFICOS DE CORRECCIÓN

Opción A

- 1.- a) 0,25 puntos cada fuente.
b) 0,5 puntos si sólo se enuncia el efecto y 1 punto si se explica en qué consiste.
- 2.- a) 1 punto
b) 0,25 puntos cada medida (0,5 puntos máximo por individuales o colectivas).
- 3.- a) 1 punto por explicar las diferencias.
b) 1 punto.
- 4.- 0,5 puntos cada razón.
- 5.- 0,25 puntos cada sugerencia de cada grupo. 0,5 puntos máximo por grupo

Opción B

- 1.- a) 1 punto explicarla.
b) 1 punto si se argumenta de forma lógica.
- 2.- 0,5 puntos cada apartado si se explican brevemente.
- 3.- 1 punto si se indica el motivo sin justificarlo y 1 punto si se razona.
- 4.- a) 0,5 puntos si sólo se indica qué quiere decir y 0,5 puntos por explicarlo.
b) 0,25 puntos cada actividad si sólo se indica y 0,5 puntos cada una si se describe.
- 5.- a) 1 punto.
b) 0,20 puntos cada medida.



Prueba de Acceso a la Universidad de Extremadura

Curso 2012-13

Asignatura: **ELECTROTECNIA**

Tiempo máximo de la prueba: 1 hora y 30 minutos

Puntuación máxima: 10 puntos. Cada cuestión: **2,5 puntos**. Conteste a una de las dos opciones

CRITERIOS ESPECÍFICOS DE CORRECCIÓN

/2

OPCIÓN A

	Puntuación máxima
Cuestión 1	
Apartado (a)	1
Apartado (b)	1
Apartado (c)	0,5
Cuestión 2	
Apartado (a)	1
Apartado (b)	1
Apartado (c)	0,5
Cuestión 3	
Apartado (a)	0,25
Apartado (b)	1,75
Apartado (c)	0,5
Cuestión 4	
Apartado (a)	1,5
Apartado (b)	1



Prueba de Acceso a la Universidad de Extremadura

Curso 2012-13

Asignatura: **ELECTROTECNIA**

Tiempo máximo de la prueba: 1 hora y 30 minutos

Puntuación máxima: 10 puntos. Cada cuestión: **2,5 puntos**. Conteste a una de las dos opciones

CRITERIOS ESPECÍFICOS DE CORRECCIÓN

/2

OPCIÓN B

	Puntuación máxima
Cuestión 1	
Apartado (a)	1,5
Apartado (b)	0,5
Apartado (c)	0,5
Cuestión 2	
Apartado (a)	1
Apartado (b)	1,5
Cuestión 3	
Apartado (a)	0,5
Apartado (b)	0,5
Apartado (c)	1
Apartado (d)	0,5
Cuestión 4	
Apartado (a)	0,5
Apartado (b)	0,5
Apartado (c)	0,5
Apartado (d)	0,5
Apartado (e)	0,5



Prueba de Acceso a la Universidad de Extremadura Curso 2012-13

Asignatura: FÍSICA

Tiempo máximo de la prueba: 1h.30 min.

CRITERIOS ESPECÍFICOS DE CORRECCIÓN

Cada una de las cuestiones se calificará con 2 puntos

Opción A

1.- Se tendrá en cuenta la corrección, la precisión y la claridad de la respuesta, así como la utilización de un lenguaje científico adecuado.

2.- Será necesario que la respuesta sea la acertada. Además se valorará el razonamiento de la misma, teniendo en cuenta la claridad, la precisión y la concisión, así como el uso adecuado del lenguaje científico.

3.- Se distribuirán los puntos por igual entre cada uno de los apartados. En cada uno de ellos, se valorará con el 75% el planteamiento y el desarrollo matemático y con el otro 25% las unidades. Un resultado correcto sólo será tenido en cuenta si refleja suficientemente el procedimiento con el que se ha obtenido.

4.- Se valorará con el 75% el planteamiento y el desarrollo matemático y con el otro 25% las unidades. Un resultado correcto sólo será tenido en cuenta si refleja suficientemente el procedimiento con el que se ha obtenido

5.- Se distribuirán los puntos por igual entre cada uno de los apartados. En cada uno de ellos, se valorará con el 75% el planteamiento y el desarrollo matemático y con el otro 25% las unidades. Un resultado correcto sólo será tenido en cuenta si refleja suficientemente el procedimiento con el que se ha obtenido.

Opción B

1.- Se tendrá en cuenta la corrección, la precisión y la claridad de la respuesta, así como la utilización de un lenguaje científico adecuado.

2.- Será necesario que la respuesta sea la acertada. Además se valorará el razonamiento de la misma, teniendo en cuenta la claridad, la precisión y la concisión, así como el uso adecuado del lenguaje científico.

3.- Se distribuirán los puntos por igual entre cada una de las preguntas. En cada una de ellas, se valorará con el 75% el planteamiento y el desarrollo matemático y con el otro 25% las unidades. Un resultado correcto sólo será tenido en cuenta si refleja suficientemente el procedimiento con el que se ha obtenido.

4.- Se distribuirán los puntos por igual entre cada una de las preguntas. En cada una de ellas, se valorará con el 75% el planteamiento y el desarrollo matemático y con el otro 25% las unidades. Un resultado correcto sólo será tenido en cuenta si refleja suficientemente el procedimiento con el que se ha obtenido

5.- Se distribuirán los puntos por igual entre cada una de las preguntas. En cada una de ellas, se valorará con el 75% el planteamiento y el desarrollo matemático y con el otro 25% las unidades. Un resultado correcto sólo será tenido en cuenta si refleja suficientemente el procedimiento con el que se ha obtenido.

CRITERIOS ESPECÍFICOS DE CORRECCIÓN

OPCIÓN A

1.- (a) (1'25 puntos): 0'75 punto por el cálculo del determinante de la matriz de coeficientes del sistema A (en función del parámetro, $|A| = a^2 - 2$, o para un valor tomado); 0'5 puntos por decir que el sistema es compatible determinado para un valor de a que no anula a $|A|$. (b): 1'25 puntos (cualquier método vale, Cramer, sustitución, ...; e.g., para $a = 0$ es fácil ver que la solución es $(x, y, z) = (0, 1, -1)$).

2.- (a): 1 punto ($\vec{e} \times \vec{u} = (0, 2, 0)$). (b): 0'75 puntos (como $|\vec{e} \times \vec{u}| = |\vec{e}| = 2$ y $|\vec{u}| = \sqrt{2}$, de la conocida fórmula obtenemos $\sin \theta = \sqrt{2}/2$). (c): 0'75 puntos (los vectores \vec{u} y \vec{v} son ortogonales porque $\vec{u} \cdot \vec{v} = 0$, por lo tanto $\phi = \pi/2$).

3.- (2'5 puntos): 1'5 puntos por un planteamiento correcto (encontrar los valores de x para los que la pendiente de f es 4: $x = 1$ y $x = -\frac{5}{3}$); 1 punto por obtener que $P = (1, 2)$ es el único punto de la gráfica de f en el que su recta tangente es r .

4.- (a): 1 punto (se obtiene fácilmente que la primitiva es $x \ln x$). (b) (1'5 puntos): 1 punto por el planteamiento de la integral definida para calcular el área ($A = \int_1^e (\ln x + 1) dx$), y 0'5 puntos por el cálculo del área ($A = e$).

OPCIÓN B

1.- (2'5 puntos): 1 punto por el cálculo correcto de $-A^2 + A + 2I$; 1'5 puntos por el cálculo de A^{-1} (0'75 por la adjunta de A , 0'5 por el determinante de A , y 0'25 por la expresión final de A^{-1}):
$$-A^2 + A + 2I = \begin{pmatrix} 2 & 1 & 1 \\ -1 & -1 & 0 \\ 1 & 1 & 1 \end{pmatrix} = A^{-1}$$

2.- (a) (1'5 puntos): 1 punto por un planteamiento correcto (r es paralela a la intersección de los planos, o la dirección de r es ortogonal a los vectores directores de los planos, o r es la intersección de los planos paralelos a los dados que pasan por P); 0'5 puntos por unas ecuaciones implícitas de r ($x + y = 0$, $x - y + z = 2$). (b) (1 punto): 0'5 puntos por un vector director de r ($\vec{u} = (-1, 1, 2)$) y 0'5 por unas ecuaciones paramétricas de r ($x = \lambda$, $y = -\lambda$, $z = 2 - 2\lambda$).

3.- (a): 1 punto. (b): 0'75 puntos. (c): 0'75 puntos.

4.- (2'5 puntos): 0'5 puntos por la descomposición $x^2 + x - 2 = (x - 1)(x + 2)$; 1 punto por la descomposición de $\frac{3x}{x^2+x-2}$ como suma de fracciones simples ($\frac{3x}{x^2+x-2} = \frac{1}{x-1} + \frac{2}{x+2}$); 1 punto por el cálculo de la integral ($\int \frac{3x}{x^2+x-2} dx = \ln|x-1| + \ln|x+2| + C$).



Prueba de Acceso a la Universidad de Extremadura Curso 2012-13

Asignatura: QUÍMICA

Tiempo máximo de la prueba: 1h.30 min.

CRITERIOS ESPECÍFICOS DE CORRECCIÓN

OPCIÓN A

- 1) 0,25 puntos cada configuración y 0,25 puntos cada valencia
- 2) 1 punto cada apartado: a) $5,55 \cdot 10^{-13}$; b) $6,95 \cdot 10^{-11} \text{ g} \cdot \text{L}^{-1}$
- 3) 1 punto cada apartado: a) 200 mL de agua; b) $8,6 \cdot 10^{23}$ átomos de oxígeno
- 4) 1 punto cada apartado. a) $p_{\text{SO}_2\text{Cl}_2} = 0,77 \text{ atm}$; b) $p_{\text{SO}_2} = p_{\text{Cl}_2} = 0,61 \text{ atm}$; $p_{\text{SO}_2\text{Cl}_2} = 0,16 \text{ atm}$
- 5) a) 0,2 puntos cada compuesto
b) 0,5 puntos por la respuesta y 0,5 puntos por el ejemplo

OPCIÓN B

- 1) a) 1 punto
b) 0,5 puntos la geometría y 0,5 puntos la polaridad
- 2) 0,25 puntos cada respuesta y cada ejemplo (4 tipos). Si también se menciona isomería óptica (enantiómeros) y se hace correctamente, compensar eventuales fallos en las otras categorías.
- 3) a) 0,5 puntos: 0,04 M; b) 0,75 puntos: $\text{pH} = 3,1$; c) 0,75 puntos: $\alpha = 2,12 \%$
- 4) a) 0,75 puntos: $\Delta H_c = -2877,0 \text{ kJ} \cdot \text{mol}^{-1}$; b) 0,5 puntos: 148813,0 kJ; c) 0,75 puntos: $V_{\text{O}_2} = 7526 \text{ L}$
- 5) a) 0,5 puntos cada constante: $K_c = 138,9$; $K_p = 6,29 \cdot 10^{-2}$
b) 1 punto: $p_A = 8,46 \text{ atm}$; $p_B = p_C = 1,88 \text{ atm}$

Prueba de Acceso a la Universidad de Extremadura Curso 2012-13

Asignatura: *TECNOLOGIA INDUSTRIAL*

Tiempo máximo de la prueba: 1h.30 min.

2

CRITERIOS ESPECÍFICOS DE CORRECCIÓN

Opción A

Problemas	Apartados	Puntuación
A ₁	a) Diagrama teórico del ciclo termodinámico.	0,70
	b) Cilindrada, carrera y relación volumétrica de compresión.	0,60
	c) Potencia absorbida (<i>el resultado se expresará en CV</i>).	0,60
	d) Potencia al freno (efectiva) para 950 r.p.m.	0,60
A ₂	a) Identificar los componentes del circuito.	1,25
	b) Explicar su funcionamiento	1,25
A ₃	a) La cantidad de calor que cede al foco caliente	0,90
	b) La potencia del motor	0,80
	c) La eficiencia si actuara como bomba de calor	0,80
A ₄	a) 691,23 ₁₀ convertirlo a base binaria	0,90
	b) 10111,001101 ₂ convertirlo a base decimal.	0,80
	c) 11110111010 ₂ convertirlo a base hexadecimal	0,80

Opción B

Problemas	Apartados	Puntuación
B ₁	a) Esquema eléctrico y valor de la resistencia del reostato	0,70
	b) F _{cem} , la potencia absorbida y las pérdidas del cobre	0,60
	c) Obtener el rendimiento del motor	0,60
	d) Calcular el par motor útil	0,60
B ₂	Simplificar el sistema de control	2,5
B ₃	a) Tensión máxima que puede aplicarse a la probeta	1,25
	b) Longitud máxima a la que puede ser estirada	1,25
B ₄	a) Diagrama teórico del ciclo termodinámico	0,70
	b) Cilindrada, carrera y relación volumétrica de compresión.	0,60
	c) Rendimiento térmico	0,60
	d) Potencia absorbida y potencia al freno (efectiva)	0,60



Prueba de Acceso a la Universidad de Extremadura

Curso 2012-13

Asignatura: ECONOMÍA DE LA EMPRESA

Tiempo máximo de la prueba: 1h.30 min.

CRITERIOS ESPECÍFICOS DE CORRECCIÓN

Opción A

- 1.- La puntuación se repartirá proporcionalmente entre cada una de sus partes (máximo 1,25 puntos).
- 2.- La puntuación se repartirá proporcionalmente entre cada una de sus partes (máximo 1,25 puntos).
- 3.- Distribución de la calificación de la pregunta: 60% por el concepto y 40% por la clasificación (máximo 1,25 puntos).
- 4.- Distribución de la calificación de la pregunta: 60% por el concepto y 40% por los criterios (máximo 1,25 puntos).
- 5.- Distribución de la calificación de la pregunta: cada apartado (a y b) 1,25 puntos (máximo 2,5 puntos).
- 6.- Distribución de la calificación de la pregunta: apartado "a" 1,5 puntos; apartado "b" 1 punto (máximo 2,5 puntos).

Opción B

- 1.- Se tendrá en cuenta la corrección y claridad de la respuesta (máximo 1,25 puntos)
- 2.- La puntuación se repartirá proporcionalmente entre cada una de sus partes (máximo 1,25 puntos).
- 3.- La puntuación se repartirá proporcionalmente entre cada una de sus partes (máximo 1,25 puntos).
- 4.- Se tendrá en cuenta la corrección y claridad de la respuesta (máximo 1,25 puntos)
- 5.- Distribución de la calificación de la pregunta: cada apartado (a y b) 1,25 puntos (máximo 2,5 puntos).
- 6.- Distribución de la calificación de la pregunta: cada apartado (a y b) 1,25 puntos (máximo 2,5 puntos).



Prueba de Acceso a la Universidad de Extremadura

Curso 2012-13

Asignatura: **GEOGRAFÍA**

Tiempo máximo de la prueba: 1h. 30min.

CRITERIOS ESPECÍFICOS DE CORRECCIÓN

Opción A

La prueba está dividida en **CUATRO PARTES**. En cada una de ellas se valorarán los siguientes aspectos:

Primera parte:

- Conocimiento de los aspectos físicos y socioeconómicos que configuran el territorio español
- Comprensión de los fenómenos geográficos
- Organización genérica de la exposición: claridad, organización sintética de los conocimientos, inclusión de los elementos integrantes, posibles relaciones que existan entre ellos, utilización de un vocabulario adecuado y preciso, con una válida adecuación a los contenidos geográficos
- Correcta y coherente exposición

Segunda parte:

- Grado de comprensión de las evidencias geográficas
- Comentario de las situaciones detectadas
- Capacidad de extraer información
- Establecimiento de relaciones causales
- Capacidad para efectuar un análisis comparativo de los datos
- Previsión de la evolución derivada de los datos aportados
- Claridad en las conclusiones obtenidas
- Utilización de un vocabulario geográfico adecuado y preciso

Tercera parte:

- Se atenderá a la precisión en la aprehensión del término o concepto y a la exactitud del ejemplo o cifra aportados

Cuarta parte:

- Exactitud en las respuestas
- Número de aciertos, errores y omisiones
- Claridad en la cumplimentación y presentación.



Prueba de Acceso a la Universidad de Extremadura

Curso 2012-13

Asignatura: **GEOGRAFÍA**

Tiempo máximo de la prueba: 1h. 30min.

CRITERIOS ESPECÍFICOS DE CORRECCIÓN

Opción B

La prueba está dividida en **CUATRO PARTES**. En cada una de ellas se valorarán los siguientes aspectos:

Primera parte:

- Conocimiento de los aspectos físicos y socioeconómicos que configuran el territorio español
- Comprensión de los fenómenos geográficos
- Organización genérica de la exposición: claridad, organización sintética de los conocimientos, inclusión de los elementos integrantes, posibles relaciones que existan entre ellos, utilización de un vocabulario adecuado y preciso, con una válida adecuación a los contenidos geográficos
- Correcta y coherente exposición

Segunda parte:

- Grado de comprensión de las evidencias geográficas
- Comentario de las situaciones detectadas
- Capacidad de extraer información
- Establecimiento de relaciones causales
- Capacidad para efectuar un análisis comparativo de los datos
- Previsión de la evolución derivada de los datos aportados
- Claridad en las conclusiones obtenidas
- Utilización de un vocabulario geográfico adecuado y preciso

Tercera parte:

- Se atenderá a la precisión en la aprehensión del término o concepto y a la exactitud del ejemplo o cifra aportados

Cuarta parte:

- Exactitud en las respuestas
- Número de aciertos, errores y omisiones
- Claridad en la cumplimentación y presentación.



Prueba de Acceso a la Universidad de Extremadura

Curso 2012-13

Asignatura: LATÍN II

Tiempo máximo de la prueba: 1h. 30m.

CRITERIOS ESPECÍFICOS DE CORRECCIÓN

Opción A

Primera pregunta: Máximo 6 puntos. Para su evaluación, el texto latino se parcelará en seis sintagmas, oraciones o proposiciones, cada uno de los cuales se podrá puntuar con 0,25, 0,50, 0,75 ó 1 punto. Dicha división del texto se decidirá de forma consensuada en la reunión que los coordinadores tendrán con los correctores el día de la entrega de exámenes. De este modo se podrá llevar a cabo una corrección detallada y rigurosa del texto y lograr la mayor homogeneidad posible entre los distintos correctores. Se valorará, en primer lugar, la capacidad de comprensión global del texto y de sus partes, la correcta identificación de las diversas oraciones y proposiciones y la acertada comprensión de los valores verbales y funciones sintácticas de las distintas unidades lingüísticas del texto. En segundo lugar, se valorará la adecuada selección léxica. En tercer lugar, se tendrá en cuenta la corrección y fluidez de la traducción castellana.

Segunda pregunta: Se valorará con 1 punto cuando la respuesta sea correcta en su conjunto. Se parcelará para su evaluación en dos apartados: análisis morfológico y sintáctico, teniendo cada apartado el valor máximo de 0,50 punto; a su vez, cada apartado se dividirá en dos subapartados de 0,25 puntos cada uno.

Tercera pregunta: Se valorará con 0,25 puntos la respuesta correcta de cada uno de los cuatro apartados en los que se divide la pregunta. Por tanto, se establecen cuatro puntuaciones posibles: 0,25, 0,50, 0,75 y 1 punto.

Cuarta pregunta: Se valorará en primer lugar la identificación de las ideas claves y fundamentales a las que alude la pregunta. En segundo lugar, la aportación de ideas más marginales y secundarias. Se tendrá en cuenta, asimismo, la capacidad de síntesis y la expresión correcta y fluida. A partir de todos estos factores, se establecen cuatro puntuaciones posibles: 0,25, 0,50, 0,75 y 1 punto.

Quinta pregunta: Se valorará en primer lugar la identificación de las ideas claves y fundamentales a las que alude la pregunta. En segundo lugar, la aportación de ideas más marginales y secundarias. Se tendrá en cuenta, asimismo, la capacidad de síntesis y la expresión correcta y fluida. A partir de todos estos factores, se establecen cuatro puntuaciones posibles: 0,25, 0,50, 0,75 y 1 punto.

Opción B

Primera pregunta: Máximo 6 puntos. Si la fábula tiene seis versos, cada verso valdrá 1 punto. Si no es así, el texto latino se parcelará en seis sintagmas, oraciones o proposiciones, cada uno de los cuales se podrá puntuar con 0,25, 0,50, 0,75 ó 1 punto. Dicha parcelación se decidirá de forma consensuada en la reunión que los coordinadores tendrán con los correctores el día de la entrega de exámenes. De este modo se podrá llevar a cabo una corrección detallada y rigurosa del texto y lograr la mayor homogeneidad posible entre los distintos correctores. Se valorará, en primer lugar, la capacidad de comprensión global del texto y de sus partes, la correcta identificación de las diversas oraciones y proposiciones y la acertada comprensión de los valores verbales y funciones sintácticas de las distintas unidades lingüísticas del texto. En segundo lugar, se valorará la adecuada selección léxica. En tercer lugar, se tendrá en cuenta la corrección y fluidez de la traducción castellana.

Segunda pregunta: Se valorará con 1 punto cuando la respuesta sea correcta en su conjunto. Se parcelará para su evaluación en dos apartados: análisis morfológico y sintáctico, teniendo cada apartado el valor máximo de 0,50 punto; a su vez, cada apartado se dividirá en dos subapartados de 0,25 puntos cada uno.

Tercera pregunta: Se valorará con 0,25 puntos la respuesta correcta de cada uno de los cuatro apartados en los que se divide la pregunta. Por tanto, se establecen cuatro puntuaciones posibles: 0,25, 0,50, 0,75 y 1 punto.

Cuarta pregunta: Se valorará en primer lugar la identificación de las ideas claves y fundamentales a las que alude la pregunta. En segundo lugar, la aportación de ideas más marginales y secundarias. Se tendrá en cuenta, asimismo, la capacidad de síntesis y la expresión correcta y fluida. A partir de todos estos factores, se establecen cuatro puntuaciones posibles: 0,25, 0,50, 0,75 y 1 punto.

Quinta pregunta: Se valorará en primer lugar la identificación de las ideas claves y fundamentales a las que alude la pregunta. En segundo lugar, la aportación de ideas más marginales y secundarias. Se tendrá en cuenta, asimismo, la capacidad de síntesis y la expresión correcta y fluida. A partir de todos estos factores, se establecen cuatro puntuaciones posibles: 0,25, 0,50, 0,75 y 1 punto.



Prueba de Acceso a la Universidad de Extremadura Curso 2012-13

Asignatura: Griego II

Tiempo máximo de la prueba: 1h.30 min.

CRITERIOS ESPECÍFICOS DE CORRECCIÓN

Opción A

- 1.- Traducción, Opción A: El texto será compartimentado y corregido por secciones de común acuerdo entre los correctores de la prueba. Cada una de ellas, a partir de los cinco puntos que le corresponde a esta sección del examen, recibirá una puntuación que será acorde a las dificultades que presente. El alumno será penalizado por los diversos errores de morfología y sintaxis que cometa, pero en la nota final se valorará la comprensión general y parcial del texto.
- 2.- Sintaxis, Opción A: Se valorará la identificación de las construcciones sintácticas más comunes. Cada una de las respuestas será puntuada con 0,50 puntos.
- 3.- Morfología, Opción A: Se valorará la descripción e identificación de las diversas características morfológicas de los términos. Cada una de las respuestas será puntuada con 0,25 puntos.
- 4.- Léxico, Opción A: Se valorará la riqueza en el vocabulario y la profundidad en el análisis etimológico de las palabras. En las palabras de varias raíces se valorará si se han analizado todas. El alumno habrá de evitar utilizar palabras derivadas.
- 5.- Preguntas Teóricas, Opción A: La pregunta de literatura vale 1.5 puntos, y la de Mitología, con un desarrollo más breve, vale 0.5 puntos. En el caso de la mitología, la respuesta consiste en señalar las características y atributos principales de alguno de los dioses olímpicos, junto con el relato breve de algún mito o episodio relacionado con los mismos. En el caso de la pregunta de literatura, se valorará positivamente la aportación de datos concretos, y negativamente la de datos erróneos, pero en todo caso se tendrá en cuenta la coherencia interna de la respuesta y la aportación de una visión global equilibrada, frente a la respuesta basada en aspectos parciales y desequilibrados.

Opción B

- 1.- Traducción, Opción B: El texto será compartimentado y corregido por secciones de común acuerdo entre los correctores de la prueba. Cada una de ellas, a partir de los cinco puntos que le corresponde a esta sección del examen, recibirá una puntuación que será acorde a las dificultades que presente. El alumno será penalizado por los diversos errores de morfología y sintaxis que cometa, pero en la nota final se valorará la comprensión general y parcial del texto.
- 2.- Sintaxis, Opción B: Se valorará la identificación de las construcciones sintácticas más comunes. Cada una de las respuestas será puntuada con 0,50 puntos.
- 3.- Morfología, Opción B: Se valorará la descripción e identificación de las diversas características morfológicas de los términos. Cada una de las respuestas será puntuada con 0,25 puntos.

4.- Léxico, Opción B: Se valorará la riqueza en el vocabulario y la profundidad en el análisis etimológico de las palabras. En las palabras de varias raíces se valorará si se han analizado todas. El alumno habrá de evitar utilizar palabras derivadas.

5.- Preguntas Teóricas, Opción B: La pregunta de literatura vale 1.5 puntos, y la de Mitología, con un desarrollo más breve, vale 0.5 puntos. En el caso de la mitología, la respuesta consiste en señalar las características y atributos principales de alguno de los dioses olímpicos, junto con el relato breve de algún mito o episodio relacionado con los mismos. En el caso de la pregunta de literatura, se valorará positivamente la aportación de datos concretos, y negativamente la de datos erróneos, pero en todo caso se tendrá en cuenta la coherencia interna de la respuesta y la aportación de una visión global equilibrada, frente a la respuesta basada en aspectos parciales y desequilibrados.



Prueba de Acceso a la Universidad de Extremadura

Curso 2012-13

Asignatura: Matemáticas Aplicadas a las Ciencias Sociales II

Tiempo máximo de la prueba: 1h.30 min.

CRITERIOS ESPECÍFICOS DE CORRECCIÓN

Calificación máxima de la prueba: 10 puntos.

Problema 1: de 0 a 3.5 puntos; Problema 2: de 0 a 3 puntos; Problema 3: de 0 a 3.5 puntos.

OPCIÓN A

PROBLEMA 1

Apartado (a)

Planteamiento del problema: de 0 a 2 puntos.

Determinación del punto óptimo: de 0 a 1 puntos.

Apartado (b): de 0 a 0.5 puntos.

PROBLEMA 2

Apartado (a): de 0 a 1 puntos.

Apartado (b): de 0 a 1 puntos.

Apartado (c): de 0 a 1 puntos.

PROBLEMA 3

Apartado (a): de 0 a 1 puntos.

Apartado (b): de 0 a 1 puntos.

Apartado (c): de 0 a 1.5 puntos.

OPCIÓN B

PROBLEMA 1

Apartado (a): de 0 a 1.5 puntos.

Apartado (b): de 0 a 1 puntos.

Apartado (c): de 0 a 1 puntos.

PROBLEMA 2

Apartado (a): Planteamiento del problema: de 0 a 1 puntos.

Determinación de las constantes A y B : de 0 a 1 puntos.

Apartado (b): de 0 a 1 puntos.

PROBLEMA 3

Planteamiento del problema: de 0 a 2 puntos.

Resolución del problema: de 0 a 1.5 puntos.

Nota.

En la calificación de cada problema se tendrá en consideración la exposición del razonamiento utilizado, la justificación de las respuestas y la interpretación de los conceptos y de los resultados básicos.