



Prueba de Acceso a la Universidad de Extremadura

Curso 2011-12

Asignatura: LENGUA CASTELLANA Y LITERATURA

Tiempo máximo de la prueba: 1h.30 min.

Opción A

Me he alegrado de la *concesión* del Nobel a Vargas Llosa por dos razones: la primera y menos importante es que por una vez los profesores de Lengua no tenemos que avergonzarnos de no conocer la obra del premiado, ya sean versos etíopes o dramas malayos, ni por no saber pronunciar el nombre normalmente lleno de consonantes del autor. Y la segunda, porque ha habido pocos escritores en lengua castellana que me hayan deslumbrado tanto como Vargas Llosa. Creo que he leído todo lo que ha publicado, y en la mayoría de sus páginas me ha *seducido* el uso exacto de las palabras. *Otra cosa es que me gusten todas sus opiniones, aunque no dejo de reconocer la coherencia con que las ha defendido a lo largo de su vida.* Además, siempre he pensado que no es bueno conocer a la persona que se esconde detrás de la ficción. A veces (pocas) el resultado es decepcionante. Es difícil estar a la altura de una buena mentira literaria. Existen escritores excelentes que resultan ser también excelentes personas (Delibes, por ejemplo, por citar solo uno, y seguramente Vargas Llosa), pero puede que suceda lo contrario. He visto a autores a quienes admiraba dirigirse al público con un cubata y un cigarro en la mano en un lugar donde estaba prohibido fumar, a otros que solo son agradables ante las cámaras, e incluso a quienes desprecian a los lectores si no son del género femenino, y a la inversa. La mayoría de ellos escribía tan bien que podía perdonárseles todo. En literatura, claro, porque en la vida, la falta de respeto no debe perdonarse nunca, por más que en la ficción, seamos capaces de dejarnos atrapar por la verdad de sus mentiras.

Pilar Galán (publicado en *El Periódico Extremadura*, 21-10-2010)

Realice un comentario del texto anterior, conforme al siguiente guión:

Parte 1 (relacionada con la estructura interna y contenido del texto)

- Resuma el texto propuesto.
- ¿Cree que en muchos escritores, artistas o profesionales, muy pagados de su propia genialidad, la falta de respeto hacia los demás puede estar justificada? Argumente sus opiniones.
- Mario Vargas Llosa es uno de los máximos representantes de la novelística hispanoamericana. Por tanto, refiérase Ud. a “La literatura hispanoamericana: narrativa de la segunda mitad del s. XX”.

Parte 2 (relacionada con la estructura interna y contenido del texto)

- Explique qué tipo de texto es el que se ha propuesto y sus características.
- Defina las siguientes palabras y escriba una oración con cada una de ellas: *concesión*, *seducir*, *coherencia*.
- Haga un análisis sintáctico comentado del siguiente enunciado extraído del texto: “Otra cosa es que me gusten todas sus opiniones, aunque no dejo de reconocer la coherencia con que las ha defendido a lo largo de su vida”.



Prueba de Acceso a la Universidad de Extremadura

Curso 2011-12

Asignatura: LENGUA CASTELLANA Y LITERATURA

Tiempo máximo de la prueba: 1h.30 min.

Opción B

No recuerdo si por *azar* o a propósito desemboqué una mañana en la Feria del Libro. El único sitio en el que hasta entonces yo había visto muchos libros juntos era la biblioteca pública de Úbeda. Pero en su mayor parte se trataba de ediciones antiguas, muy gastadas, con lomos de encuadernación más bien lúgubre, todo de acuerdo con el aire un poco decrépito de aquel lugar, con las lámparas bajas que no disipaban la penumbra y con las toses espectrales de unos bibliotecarios ancianos.

Yo no estaba preparado para el asombro de tantos puestos alineados a la sombra fresca de los árboles, de tantos libros recién impresos, con portadas en colores vivos que exageraban su efecto por el hecho de su multiplicación. La Feria del Libro era el gentío de Madrid, la amplitud del espacio, el tamaño de los árboles, la anchura de las perspectivas, el mareo de la soledad y del miedo soterrado a perderme y de la excitación de las mujeres, todo junto. [...]

En mi ciudad, en los escaparates de las papelerías, solía quedarme mirando las cubiertas de unos pocos libros que permanecían meses en el mismo lugar invariable, entre cuadernos, pisapapeles, álbumes de comunión, estuches de lápices de colores. En algunos de aquellos escaparates los colores de las portadas se habían ido *amortiguando* según pasaba el tiempo. En un solo puesto de la feria de Madrid había tantos libros que uno podía estarse horas enteras mirando sin haberlos visto todos. *No recuerdo si vi a algún escritor, aunque no creo que hubiera reconocido a ninguno.* Los escritores a los que yo leía -Julio Verne, Dumas, Gustavo Adolfo Bécquer- llevaban muertos mucho tiempo, de modo que tal vez no acababa de imaginarme que la literatura fuese un oficio que alguien pudiera ejercer en el tiempo presente. Yo a veces me imaginaba escritor, pero menos por vocación que por fantasía caprichosa, igual que me imaginaba astronauta o corresponsal de guerra o naufrago en una isla desierta. Como un niño solo en el edificio entero de una juguetería me mareé entre los libros, el calor y la gente, mirando precios, contando el poco dinero que llevaba, con mucha cautela, porque me habían advertido que Madrid era una ciudad llena de *carteristas*. Absurdamente me acabé comprando el *Martín Fierro* y una historia de la Mafia. Volví tan tarde a la pensión que mis abuelos ya temían que me hubiera perdido, que me hubiera pasado algo, en aquella ciudad que en el fondo nos daba tanto miedo.

Antonio Muñoz Molina (publicado en *Babelia*, suplemento de cultura del diario *El País*, 22-05-2010)

Realice un comentario del texto anterior, conforme al siguiente guión:

Parte 1 (relacionada con la estructura interna y contenido del texto)

- Resuma el texto propuesto.
- Por alguna de las ideas que se mencionan en el texto, ¿cree usted que el reconocer a los escritores como personas reales, “de carne y hueso”, invita a la lectura o al ejercicio de la creación literaria? Argumente sus opiniones.
- En el texto se cita a Gustavo Adolfo Bécquer, uno de los poetas más influyentes en los autores del s. XX. Por esta mención, refiérase Ud. a “La lírica española desde la Posguerra hasta finales de los años 50”.

Parte 2 (relacionada con la estructura interna y contenido del texto)

- Explique qué tipo de texto es el que se ha propuesto y sus características.
- Defina las siguientes palabras y escriba una oración con cada una de ellas: *azar*, *amortiguar*, *carterista*.
- Realice un análisis sintáctico comentado del siguiente enunciado: “No recuerdo si vi a algún escritor, aunque no creo que hubiera reconocido a ninguno”.

Baremo: Parte 1: a) 1 punto; b) 2 puntos; c) 2,5 puntos; Parte 2: a) 1 punto; b) 1,5 puntos; c) 2 puntos



Prueba de Acceso a la Universidad de Extremadura Curso 2011-12

Asignatura: HISTORIA DE ESPAÑA Tiempo máximo de la prueba: 1 HORA 30 MINUTOS

Opción A El alumno deberá comentar el texto que se propone de acuerdo con las cuestiones indicadas y contestar a las preguntas.

Valoración total del ejercicio **10 puntos**.

Valoración del comentario de texto **7 puntos**

Valoración de las preguntas **3 puntos (0,5 cada una)**.

DECRETO 4 MAYO 1814

"Por manera que estas bases pueden servir de seguro anuncio de mis reales intenciones en el gobierno de que me voy a encargar, y harán conocer a todos no un déspota ni un tirano, sino un Rey y un padre de sus vasallos. Por tanto, habiendo oído lo que unánimemente me han informado personas respetables por su celo y conocimientos, y lo que acerca de cuanto aquí se contiene se me ha expuesto en representaciones, que de varias partes del reino se me han dirigido, en las cuales se expresa la repugnancia y disgusto con que así la constitución formada en las Cortes generales y extraordinarias, como los demás establecimientos políticos de nuevo introducidos, son mirados en las provincias; los perjuicios y males que han venido de ellos, y se aumentarían si yo autorizase con mi consentimiento, y jurase aquella constitución; conformándome con tan decididas y generales demostraciones de la voluntad de mis pueblos, y por ser ellas justas y fundadas, declaro que mi real ánimo es no solamente no jurar ni acceder a dicha constitución ni a decreto alguno de las Cortes generales y extraordinarias, á saber, los que sean depresivos de los derechos y prerrogativas de mi soberanía, establecidas por la constitución y las leyes en que de largo tiempo la nación ha vivido, sino el de declarar aquella constitución y tales decretos nulos y de ningún valor y efecto, ahora ni en tiempo alguno, como si no hubieran pasado jamás tales actos, y se quitasen de en medio del tiempo alguno, y sin obligación en mis pueblos y súbditos, de cualquiera clase y condición, a cumplirlos ni guardarlos..." Dado en Valencia a 4 de mayo de 1814. YO, EL REY.

Cuestiones:

1. Localiza y sitúa el texto su naturaleza y fecha. Comenta las ideas principales del mismo.
2. El reinado de Fernando VII: liberales y absolutistas..
3. El proceso de emancipación de las colonias españolas de América..

-Preguntas: Defina brevemente los siguientes términos y expresiones y explique por qué se han distinguido los personajes que se citan y el significado histórico de la fecha.

- 1º de abril de 1939
- Manuel Godoy
- Cánovas del Castillo
- José I
- U.C.D.
- Sufragio Censitario



Prueba de Acceso a la Universidad de Extremadura Curso 2011-12

Asignatura: HISTORIA DE ESPAÑA Tiempo máximo de la prueba: 1 HORA 30 MINUTOS

Opción B El alumno deberá comentar el texto que se propone de acuerdo con las cuestiones indicadas y contestar a las preguntas.

Valoración total del ejercicio **10 puntos**.

Valoración del comentario de texto **7 puntos**

Valoración de las preguntas **3 puntos (0,5 cada una)**.

CONSTITUCIÓN 1931

Art. 1º. España es una República democrática de trabajadores de toda clase, que se organiza en régimen de Libertad y de Justicia (...) La República constituye un Estado integral, compatible con la autonomía de los Municipios y las Regiones (...)

Art. 3ª. El Estado español no tiene religión oficial.

Art. 8º. El Estado español, dentro de los límites irreductibles de su territorio actual, estará integrado por Municipios mancomunados en provincias y por las regiones que se constituyan en régimen de autonomía.

Art. 25. No podrá ser fundamento de privilegio jurídico: la naturaleza, la filiación, el sexo, la clase social, la riqueza, las ideas políticas ni las creencias religiosas.

Art. 26. Todas las confesiones serán consideradas como Asociaciones sometidas a una ley especial. El Estado, las regiones, las provincias y los Municipios no mantendrán, favorecerán, ni auxiliarán económicamente a las Iglesias, Asociaciones e Instituciones religiosas.

Art. 36. Los ciudadanos de uno y otro sexo, mayores de 23 años tendrán los mismos derechos electorales (...).

Art. 43. (...) El matrimonio (...) podrá disolverse por mutuo disenso o a petición de cualquiera de los cónyuges, con alegación en este caso de causa justa (...)

Art. 44. Toda la riqueza del país, sea quien fuere su dueño, está subordinada a los intereses de la economía nacional (...) La propiedad de toda clase de bienes podrá ser objeto de expropiación forzosa por causa de utilidad social mediante adecuada indemnización (...)

Cuestiones:

1. Localiza y sitúa el texto su naturaleza y fecha. Comenta las ideas principales del mismo.
2. El bienio radical-cedista y la etapa del Frente Popular
3. La cuestión agraria en la Extremadura de la Segunda República.

-Preguntas: Defina brevemente los siguientes términos y expresiones y explique por qué se han distinguido los personajes que se citan y el significado histórico de la fecha.

- 1700

- José María Calatrava

- Amadeo I

- Carlos III

- Constitución de 1869

- Carlismo

Opción A

1ª cuestión: 3 puntos
2ª cuestión: 2 puntos
3ª cuestión: 2 puntos
4ª cuestión: 3 puntos

TEXTO

El uso público de la razón siempre debe ser libre, y es el único que puede producir la ilustración de los hombres. El uso privado, en cambio, ha de ser con frecuencia severamente limitado, sin que se obstaculice de un modo particular el progreso de la ilustración. Entiendo por uso público de la propia razón el que alguien hace de ella, en cuanto docto, y ante la totalidad del público del mundo de lectores. Llamo uso privado al empleo de la razón que se le permite al hombre dentro de un puesto civil o de una función que se le confía. Ahora bien, en muchas ocupaciones concernientes al interés de la comunidad son necesarios ciertos mecanismos, por medio de los cuales algunos de sus miembros se tienen que comportar de modo meramente pasivo, para que, mediante cierta unanimidad artificial, el gobierno los dirija hacia fines públicos, o al menos, para que se limite la destrucción de los mismos. Como es natural, en este caso no es permitido razonar, sino que se necesita obedecer.

Kant, I.- *Contestación a la pregunta ¿Qué es la Ilustración?*

RESPONDER A LAS SIGUIENTES CUESTIONES :

1. Analice los términos subrayados y explique el sentido del texto.
2. Desarrolle qué se entiende por la "Revolución copernicana" de Kant.
3. Comente las circunstancias históricas y sociopolíticas que condicionaron o influyeron en el pensamiento de Kant.
4. Identifique el tema del texto y explique cómo ha sido abordado el tema de la libertad en otros dos autores que haya estudiado.

Opción B

1ª cuestión: 3 puntos
2ª cuestión: 2 puntos
3ª cuestión: 2 puntos
4ª cuestión: 3 puntos

TEXTO

La burguesía moderna, como vemos, es ya de por sí fruto de un largo proceso de desarrollo, de una serie de revoluciones en el modo de producción y de cambio.

Cada etapa de la evolución recorrida por la burguesía ha ido acompañada del correspondiente progreso político. Estamento bajo la dominación de los señores feudales; asociación armada y autónoma en la comuna; en unos sitios, República urbana independiente; en otros, tercer estado tributario de la monarquía; después, durante el período de la manufactura, contrapeso de la nobleza en las monarquías estamentales, absolutas y, en general, piedra angular de las grandes monarquías, la burguesía, después del establecimiento de la gran industria y del mercado universal, conquistó finalmente la hegemonía exclusiva del poder político en el Estado representativo moderno. El gobierno del Estado moderno no es más que una junta que administra los negocios comunes de toda la clase burguesa.

Marx, K. y Engels, F.- *Manifiesto Comunista*

RESPONDER A LAS SIGUIENTES CUESTIONES :

1. Analice los términos subrayados y explique el sentido del texto.
2. Desarrolle la explicación del tránsito de la sociedad capitalista a la comunista, según Marx.
3. Comente las circunstancias históricas y sociopolíticas que condicionaron o influyeron en el pensamiento de Marx.
4. Identifique el tema del texto y explique cómo ha sido abordado el tema del Estado en otros dos autores que haya estudiado.



Prueba de Acceso a la Universidad de Extremadura

Curso 2011-12

Asignatura: Inglés

Tiempo máximo de la prueba: 1h. 30 min.

El alumno deberá escoger una de las dos opciones, A o B, y responder **en inglés a todas las preguntas** que se formulan en la opción elegida, sin mezclar preguntas de una y otra. **En el caso de la primera pregunta** (la redacción), **deberá escribir tan sólo sobre uno de los dos temas propuestos.**

Opción A

Spanish Weather

It comes as little surprise that the main attraction of Spain for most foreigners is its excellent weather. Spain is the sunniest country in Europe and the climate on the Costa Blanca has been described by the World Health Organisation as one of the healthiest in the world. Spain's Mediterranean coast, from the Costa Blanca to the Costa del Sol, enjoys an average of 320 days sunshine each year. When northern Europe is frozen you can almost guarantee that the south of Spain will be bathed in sunshine. In general, May and October are considered the best months for tourism as they are generally dry and not too hot in most regions.

The price to pay for all those hot, dry days is a shortage of rainfall in many areas. In summer 1995 the reservoirs in central, southern and eastern Spain were almost empty after four years of severe drought, during which water was rationed for millions of people. However, the drought totally disappeared in the winter of 1995/96, when torrential rain caused widespread flooding throughout Spain. The following winter was the wettest on record and many areas in the south of the country experienced two months of almost constant torrential rainfall. Storm damage cost 900 million euros in the province of Malaga alone and many roads were closed due to rockfalls, landslides and collapsed bridges.

Continental Spain experiences three climatic zones: Atlantic, Continental and Mediterranean. Besides, some areas, particularly the Balearic and Canary Islands, also have their own distinct micro-climates. In coastal areas there can be huge variations in the weather simply by travelling a few kilometres inland and up into the mountains. On some islands such as Majorca, rainfall varies from 300-400 mm in the south to over 1,200 mm in the north.

1. Write a composition about **one of the following topics** (maximum 4 points):

a. Do you think that the weather in Extremadura can be attractive for tourists? Why or why not? Give your opinion in at least 80 words.

b. Write a story of at least 80 words **beginning with** this sentence: "*That was going to be the hottest month of July in Lewis's life*". Remember that **the 13 words in this sentence cannot be counted in the 80 words you must write.**

2. Answer the following **two** questions:

a. Does the writer say that the weather changes little near the coasts of Spain? Explain your answer, providing evidence from the text (maximum 1 point).

b. According to the text, is the weather in Spain generally better than in other countries around us? Explain your answer, providing evidence from the text (maximum 1 point).

3. Imagine that your friend Jenny, from England, is thinking about spending her summer holidays in Spain. Advise her to do so and give her a good reason for it (maximum 2 points).

4. Grammatical transformation.

a. Rewrite the following sentence in the active voice (maximum 1 point):

The climate on the Costa Blanca has been described by the World Health Organisation as one of the healthiest in the world.

b. Rewrite the following sentence in the negative form of the past perfect tense (maximum 1 point):

The drought totally disappeared in the winter of 1995/96.

Opción B

Origami

Origami ("papiroflexia" in Spanish) is the Japanese name for the traditional art of paper folding, which started around the XVII century and was popularized outside of Japan in the mid-1900s. The goal of this art is to transform a sheet of paper into a finished sculpture through folding and sculpting techniques. Cutting the paper or using glue are not permitted.

There is much speculation about the origin of origami. While Japan seems to have had the most extensive tradition, there is evidence of an independent tradition of paper folding in China, as well as in Germany, Italy and Spain, among other places. However, because of the problems associated with preserving origami figures, there is very little direct evidence of its age or origins, apart from references in books.

In present-day China, traditional funerals include burning folded paper, most often representations of gold nuggets (*yuanbao*). It is not known when this practice started, but it seems to have become popular during the Sung Dynasty in the IX and X centuries. Chinese paper folding has typically been of objects like dishes, hats or boats, rather than animals or flowers.

The earliest evidence of paper folding in Europe is a picture of a small paper boat in a 1490 book. Paper folding in the west probably originated with the Moors much earlier, but it is not known whether it was an independent discovery or knowledge of origami came along the silk route.

In Japan, the earliest reference to a paper model is in a short poem by Ihara Saikaku in 1680 which describes paper butterflies in a dream. Origami butterflies were used during the celebration of Shinto weddings to represent the bride and groom. Samurai warriors used to exchange gifts adorned with *noshi*, a sort of good luck token made of folded pieces of paper.

1. Write a composition about **one of the following two topics** (maximum 4 points):
 - a. Do you think that origami is a form of art or just a simple hobby? Give your opinion in at least 80 words.
 - b. Write a story of at least 80 words **beginning with** this sentence: "*Jim had always wanted to learn to make paper birds*". Remember that **the 10 words in this sentence cannot be counted in the 80 words you must write**.
2. Answer the following **two** questions:
 - a. Does the writer say that many ancient origami figures have been preserved up to this day? Explain your answer, providing evidence from the text (maximum 1 point).
 - b. According to the text, is paper folding an exclusively Japanese form of art? Explain your answer, providing evidence from the text (maximum 1 point).
3. Imagine that your friend Sally is interested in learning to make origami figures. Advise her to do so and give her a good reason for it (maximum 2 points).
4. Grammatical transformation.
 - a. Rewrite the following sentence in indirect style (reported speech), beginning with the words *She said* (maximum 1 point):

Paper folding in the west probably originated with the Moors much earlier, but it is not known whether it was an independent discovery or knowledge of origami came along the silk route.
 - b. Rewrite the following sentence in the negative interrogative form. **Write only one sentence** (maximum 1 point):

Chinese paper folding has typically been of objects like dishes, hats or boats.

El alumno deberá responder a las preguntas formuladas sobre el texto propuesto. Las respuestas a todos los ejercicios deberán ser realizadas en portugués.

Opción A

Um país embaciado

Para si é importante a maneira como lhe servem o café na pastelaria onde costuma ir? Acrescenta algum pedido especial além do café em si? De certeza? De certeza que não pede cheio, meio cheio ou em chávena fria? Talvez peça um pingo de leite. E esse pingo é frio o quente? Ou pede uma italiana? Ou um café curto? Não, não são a mesma coisa. São quase, mas não são. Pede pauzinho de canela para mexer? E adoçante? Na pastelaria onde vai, também escondem o adoçante e só lho dão se pedir, embora haja pacotes de açúcar à discrição? E também há daqueles guardanapos, que se limitam a espalhar a sujidade pela cara, naqueles suportes vazios ou encravados com guardanapos a mais?

Podíamos ser um país onde as coisas simples fossem simples e as complicadas fossem levadas a sério. Em vez disso, somos o oposto: levamos as questões simples muito a sério e achamos as complicadas demasiado complicadas para pensar nelas.

Talvez por isso, somos um país cheio de História, de sol e de manias absolutamente sem sentido e inúteis.

Imagino que noutros países possa ser pior, que é o argumento mais usado pelos portugueses que gostam de defender a sua maneira de ser e de estar. Sim, admito que possa haver. Mas isso por si só não resolve nada. Porque, como os portugueses também dizem, com o mal dos outros posso eu bem.

Em resumo, é isto. Por mais que julguemos o contrário, não somos mais nada.

É evidente que temos, teremos e tivemos outras coisas. Pessoas, obras, acontecimentos. Mas tudo faz ou fará parte da História e o sol continuará por cá. E continuará por cá apenas pela nossa localização geográfica. Nada muda verdadeiramente neste país. O sol porque não se mexe e nós porque somos quem somos e estamos bem assim. Mais vale o tal pássaro na mão do que dois a voar.

Pedro Boucherie Mendes
Cemitério dos Prazeres. Os portugueses e as suas manias,
Alfragide, Oficina do livro, 2011, pág. 13.

1) Ao que parece os portugueses têm bastantes manias quanto à maneira de beber café. E você, tem muitas manias? Escreva uma composição onde confesse algumas. A composição deve ter entre 80 e 100 palavras. 4 PUNTOS

2) Responda brevemente a estas duas perguntas sobre o texto: 2 PUNTOS

2.1. Qual é o argumento usado pelos portugueses para defender a sua maneira de ser?

2.2. Segundo o autor, porque é que em Portugal nada muda verdadeiramente?

3) Responda se é verdadeiro ou falso o que se diz e justifique com alguma frase do texto: 2 PUNTOS

3.1. Uma italiana é exactamente a mesma coisa que um café curto.

3.2. Portugal é um país com muita história porque leva as coisas complicadas muito a sério.

3.3. Os portugueses costumam dizer que o mal alheio é bem mais suportável do que o próprio.

4) Escolha duas das seguintes opções: 2 PUNTOS

4.1. Passe para o futuro:

Na pastelaria onde vou não escondem o adoçante e há sempre guardanapos nos suportes.

4.2. Substitua as palavras sublinhadas por um pronome átono:

Na pastelaria onde vai, também escondem o adoçante.

4.3. Escreva o diminutivo:

café – chávena – sol – mão – pássaro

Opción B

A energia nas nossas vidas

Um gesto simples: carregamos num botão ou num interruptor e acende-se a lâmpada, o televisor, o termóstato ou o carro. Acções simples ao alcance da mão, multiplicadas por milhões de mãos, que bebem de longínquas fontes de energia como centrais eléctricas de carvão, refinarias de petróleo, centrais nucleares ou turbinas hidroeléctricas. Para o bem ou para o mal, essas fontes fazem funcionar grande parte do nosso mundo. Custos ambientais à parte, o preço económico de carregar no interruptor varia segundo as oscilações do preço das matérias-primas, os problemas de transporte ou de transmissão e outras questões políticas que escapam ao nosso controlo.

No entanto, quase tudo o que requer energia (as casas, os escritórios, as fábricas, os tractores e os automóveis) poderia funcionar de maneira mais económica e eficiente, aplicando um pouco de senso comum. Isolar melhor as casas, ajustar os termóstatos, levantar o pé do acelerador. Sem esquecer as técnicas inovadoras e os esboços avançados que estão a surgir no vasto horizonte da energia, desde a sua oferta e procura até à sua conservação.

Sucedem com a energia o mesmo que com as calorias. É necessário consumi-la, mas com prudência. Consumamos apenas o necessário, tomemos decisões saudáveis, reduzamos ao mínimo o desperdício. Vivamos bem.

[As instalações da BASF em Ludwigshafen (Alemanha) empregam 33 mil trabalhadores e consomem um volume de energia que poderia iluminar dois milhões de habitações e aquecer outro meio milhão. A BASF actua em todo o sector energético: perfura em busca de petróleo, produz polímeros plásticos e uma miríade de outros produtos e desenvolve projectos verdes que favorecem o desenvolvimento sustentável.]

National Geographic Portugal, Edição Especial Energia, Fevereiro de 2012, pág. 31.

- 1) Podemos consumir menos energia e viver melhor? Que pensa das centrais nucleares e dos aerogeradores? Escreva uma composição sobre este assunto. A composição deve ter entre 80 e 100 palavras) 4 PUNTOS

- 2) Responda brevemente a estas duas perguntas sobre o texto: 2 PUNTOS
 - 2.1. Como podemos poupar energia?
 - 2.2. Que tipo de empresa é a BASF?

- 3) Responda se é verdadeiro ou falso o que se diz e justifique com alguma frase do texto: 2 PUNTOS
 - 3.1. Normalmente, as fontes de energia costumam estar perto de nós.
 - 3.2. O preço da energia depende do preço das matérias-primas, assim como de outros

factores alheios a nós.

3.3. No século XXI, se reduzíssemos o consumo de energia, o nosso dia-a-dia ia piorar.

4) Escolha duas das seguintes opções: 2 PUNTOS

4.1. Substitua as palavras sublinhadas por um pronome átono:

Isolar as casas, ajustar os termóstatos, levantar o pé do acelerador.

4.2. Continue a frase:

Se carregarmos num botão...

4.3. Escreva o plural:

Simples – botão – pé – sustentável - mal



OPCIÓN A

Les adolescentes fans de téléralité seraient plus « méchantes »

Les adolescentes fans de téléralité sont plus enclines que les autres à juger la méchanceté et le mensonge comme de bons moyens pour parvenir à leurs fins, à en croire une étude réalisée par la trop méconnue « division recherche » des *scouts* féminines américaines.

En effet, 37% d'entre elles (contre 24%) considèrent qu'il faut mentir pour obtenir ce que l'on veut, 37% (contre 25%) estiment qu'être méchant permet d'être plus respecté qu'être gentil, et 28% (contre 18%) qu'il faut être méchant pour arriver à ses fins. Pour autant, ces jeunes filles, selon l'étude, se considèrent matures, intelligentes, amusantes et ouvertes. Enfin, elles accordent plus d'importance à leur physique. 72% d'entre elles disent passer beaucoup de temps à soigner leur apparence, contre 42% de celles qui ne regardent pas fréquemment des émissions de téléralité.

Parmi les 1141 filles âgées de 11 à 17 ans interrogées, 47% ont déclaré regarder « régulièrement » des émissions de téléralité. Ces téléspectatrices assidues sont 68 % à considérer qu'il est « dans la nature des filles » d'être méchantes et en compétition les unes avec les autres, une proportion qui tombe à 50% chez leurs camarades moins passionnées par ce genre d'émissions.

Elles sont également 78% (contre 54%) à considérer que le commérage est normal dans une relation entre filles, et déclarent à 63% (contre 50%) avoir du mal à avoir confiance dans les autres adolescentes.

<http://bigbrowser.blog.lemonde.fr/2011/10/18>

Vocabulario:

Téléralité : genre télévisuel dont le principe est de suivre la vie quotidienne d'anonymes ou de célébrités.

Commérage : bavardage, médisance, diffamation.

Instrucciones: Lea todo el texto cuidadosamente. Lea todas las preguntas de la prueba. Proceda a responder en lengua francesa a todas las preguntas.

QUESTIONS

1. Vrai ou faux. D'après le texte, dites si c'est vrai ou faux et justifiez votre réponse avec une phrase du texte même. (1'5 puntos)

- Les fans de téléralité suivent des principes éthiques.
- La véritable amitié préside majoritairement les relations entre les jeunes.
- Presque 50% des adolescentes suivent des émissions de téléralité.

2. Répondez brièvement à ces questions selon le texte, mais sans répéter les phrases de celui-ci: (2 puntos)

- Est-ce que ces adolescentes se considèrent timides?
- S'occupent-elles surtout de leur formation culturelle?

3. Cherchez dans le texte les mots qui correspondent aux définitions suivantes: (1 punto)

- Qui n'est pas reconnu, estimé à sa juste valeur.
- Qui fait délibérément du mal ou cherche à en faire, le plus souvent de façon ouverte et agressive.

4. - Reliez ces deux phrases (A et B) à l'aide d'une conjonction causale. (1 punto)

- Transformez à la voix passive seulement la phrase B. (1 punto)

A) Les garçons sont de plus en plus nombreux à les regarder aussi.

B) Les émissions de téléralité attirent un public assez large.

5. Exprimez votre opinion sur la question essentielle traitée dans le texte. Vous utiliserez de 80 à 100 mots environ. (3'5 puntos)



Prueba de Acceso a la Universidad de Extremadura
Curso 2011-12

Asignatura: Francés

Tiempo máximo de la prueba: 1h. 30 min.

OPCIÓN B

Changement de société : Internet, Facebook ...

En décembre dernier, le président-directeur-général (PDG) de Google, M. Éric Schmidt, suscitait un certain émoi en assurant, sur la chaîne américaine CNBC : « Si vous faites quelque chose que personne ne doit savoir, peut-être devriez-vous commencer par ne pas le faire. »

En décembre dernier aussi, nous avons pu voir Mark Zuckerberg embrassant sa fiancée, serrant dans ses bras un ours en peluche, **chahutant*** avec des amis... Conséquence des nouveaux paramètres de confidentialité de *Facebook* : près de trois cents photographies privées de ce très jeune (25 ans) fondateur du réseau social devenaient tout à coup publiques et connues de tout le monde. Curieuse parabole de l'arroseur arrosé.

Internet est un réseau sur lequel chaque utilisateur laisse en permanence une foule de traces, que ce soit en effectuant une recherche, en visitant un site ou en publiant son blog...

Face à cette situation toute récente, l'attitude des pouvoirs publics est diverse. L'an dernier, par exemple, la commissaire à la protection de la vie privée du Canada a obtenu de *Facebook* certaines améliorations après diverses négociations. Souvent, cependant, les gouvernements tiennent un discours apocalyptique, plus apte à effrayer qu'à instruire, sur les dangers d'Internet, tout en y intensifiant leur propre surveillance pour préserver la « sécurité » nationale.

Chahuter : S'amuser en faisant beaucoup de bruit.

Cf. Le Monde diplomatique, 18-1-2.010

Instrucciones: Lea todo el texto cuidadosamente. Lea todas las preguntas de la prueba. Proceda a responder en lengua francesa a todas las preguntas.

QUESTIONS

1. Vrai ou faux. D'après le texte, dites si c'est vrai ou faux et justifiez votre réponse avec une phrase du texte même. (1'5 puntos)
 - Le fondateur de *Facebook* est très vieux.
 - Une chaîne de télévision suisse a émis un entretien avec le PDG de *Google*.
 - Jusqu'à présent les pouvoirs publics sont unanimement d'accord.
2. Répondez brièvement à ces questions selon le texte, mais sans répéter les phrases de celui-ci: (2 puntos)
 - Les autorités des différents pays n'ont-elles pas réagi?
 - Est-ce que nos recherches sur Internet laissent des empreintes?
3. Cherchez dans le texte les mots qui correspondent aux définitions suivantes: (1 punto)
 - Où le public n'a pas accès, n'est pas admis ; personnel, intime.
 - Officier du ministère public auprès de certains tribunaux.
4. Reliez ces phrases - **A et B** - en utilisant deux formules différentes: l'une de coordination et l'autre de subordination. Vous pouvez altérer les temps verbaux et d'autres éléments si cela vous semble nécessaire.
 - A)** Le monde informatique a évolué très rapidement en quelques années. (1 punto)
 - B)** La législation autour de ce monde ne suit pas le même rythme. (1 punto)
5. Exprimez votre opinion sur la question essentielle traitée dans le texte. Vous utiliserez de 80 à 100 mots environ. (3'5 puntos)

Asignatura: _____ DIBUJO ARTÍSTICO _____ Tiempo máximo de la prueba 1h.30 min.

OPCIÓN A

REALIZAR UN DIBUJO DEL NATURAL DE LA COMPOSICIÓN CON TELA, PAPEL O PLÁSTICO. TÉCNICA BASE CARBONCILLO.

OPCIÓN B

REALIZAR UN DIBUJO DEL NATURAL DEL MODELO DE ESCAYOLA PROPUESTO INTERPRETANDO LAS LUCES Y LAS SOMBRAS. TÉCNICA SECA.(Cualquier color)

Asignatura:

DISEÑO

Tiempo máximo de la prueba: 1h.30 min

OPCIÓN A

Ejercicio único

Realizar, sobre trama cuadrangular (adjunta a este cuadernillo). La distribución una página de una revista de diseño de interior (edición en blanco y negro o color) que incluya una ilustración, cabecera de reportaje, zona dedicada al texto indicando justificaciones y/o límites del texto. Realizar todo el ejercicio con tipografía simulada. Técnica rotulador o similar.

OPCIÓN B

Ejercicio único

Realizar dos ejercicios de redes modulares diseñando los módulos con formas simples (triángulo, cuadrado, rectángulo, círculo), utilizando una combinación de las operaciones de traslación y giro de 90°, usa para el trazado la cuadrícula adjunta, técnica rotulador o similar, mínimo media página, especifica aparte el módulo. Puedes utilizar colores.

Asignatura: TÉCNICAS DE EXPRESIÓN GRÁFICO-PLÁSTICAS Tiempo máximo de la prueba 1h. 30min

OPCIÓN A

1. DEFINE BREVEMENTE LOS SIGUIENTES TÉRMINOS. (1 PUNTO)

TÉCNICA MIXTA

PUNTA SECA

2.- DESCRIBE LA SIGUIENTE TÉCNICA. (1 PUNTO)

LITOGRAFÍA

3. SEÑALA CUATRO CONCEPTOS RELACIONADOS CON LA TÉCNICA DEL ÓLEO.
(1 PUNTO)

ESENCIA DE TREMENTINA IMPRESIONISTAS GOMA ARÁBIGA MIGUEL ÁNGEL

HÚMEDA-GRASA VAN EYCK ESTAMPACIÓN HUEVO ACEITE DE LINAZA

4.- .- INTERPRETA PREFERENTEMENTE CON COLORES FRIOS , EL MODELO
PROPUESTO CON ACRÍLICOS O CUALQUIER TÉCNICA HÚMEDA.
(BODEGÓN) (7 PUNTOS)

OPCIÓN B

1. DEFINE BREVEMENTE LOS SIGUIENTES TÉRMINOS. (1 PUNTO)

TEXTURA:

VALOR:

2.- DESCRIBE LA SIGUIENTE TÉCNICA. (1 PUNTO)

ÓLEO

3. SEÑALA CUATRO CONCEPTOS RELATIVOS A LA TÉCNICA DEL AGUAFUERTE.
(1 PUNTO)

GRABADO	GOMA ARÁBIGA	COBRE	ACETATO	GRECIA
REMBRANDT	MADERA	COLA DE CONEJO	CINC	ACIDO NÍTRICO

4 INTERPRETA PREFERENTEMENTE CON COLORES CÁLIDOS, EL MODELO
PROPUESTO CON TÉCNICAS MIXTAS.
(BODEGÓN) (7 PUNTOS)

OPCIÓN A DIBUJO TÉCNICO

Tiempo máximo 1h 30 min

1.- INVERSIÓN. De una inversión conocemos el centro O y la circunferencia de puntos dobles.
Determina los inversos de los puntos A , B y C .

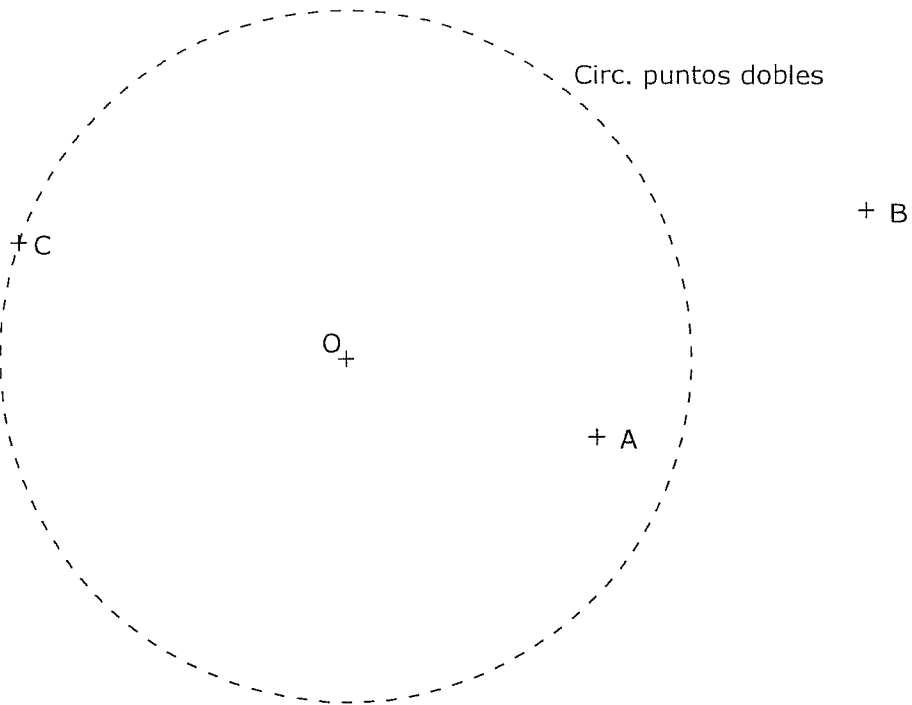

Puntuación máxima 1.25

2.- ROMBO. Dibuja un rombo dado el lado, a , y conociendo que el radio del círculo inscrito es de 30 mm.

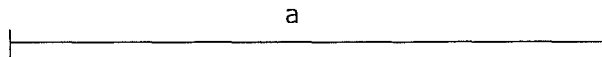

3.- VISTAS. Dibuja a mano alzada las vistas (alzado, planta y perfil), sin escala, de la pieza representada.

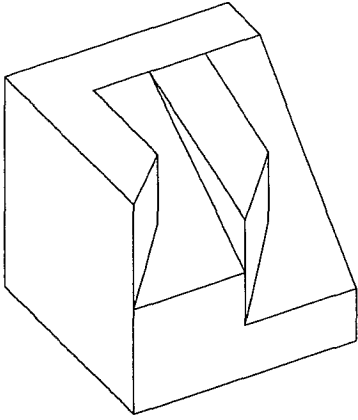

Puntuación máxima 1.25

4.- ACOTACIÓN. Acota la pieza de chapa según normas UNE.

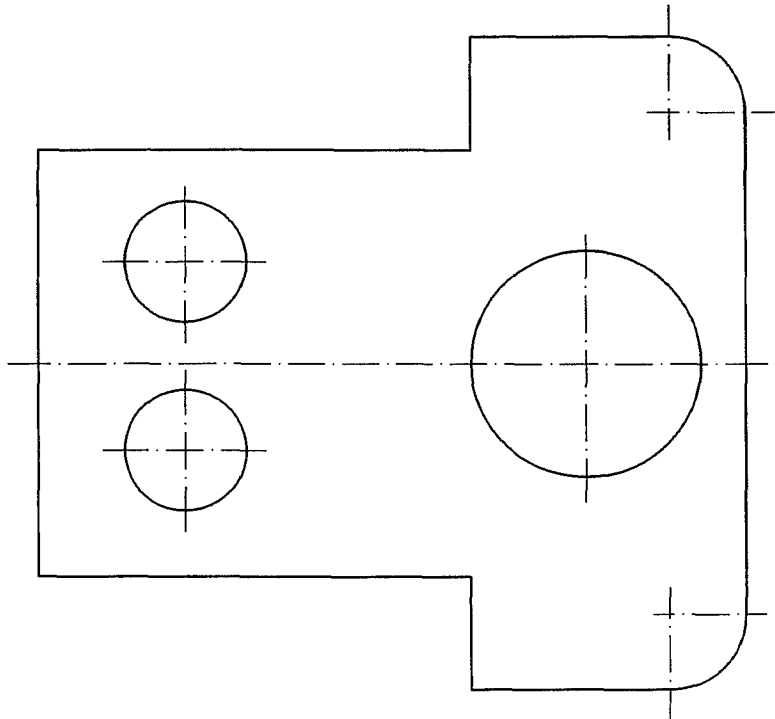

5.- ISOMÉTRICO. Representa en PERSPECTIVA ISOMÉTRICA, a escala 3:2, una figura dada por sus vistas. Calcula gráficamente y aplica en la representación los coeficientes de reducción. Dibuja el perfil correspondiente a la solución dada.

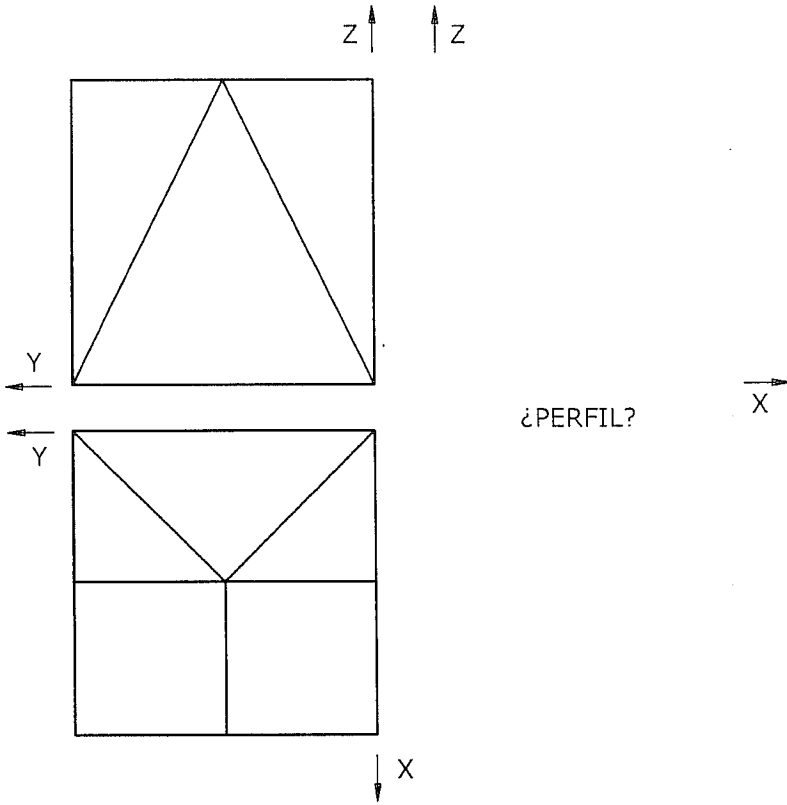

6.- DIÉDRICO. Dibuja una recta perpendicular al plano P que pase por el punto A dado.
Determina la distancia entre los dos planos, P y Q, dados.

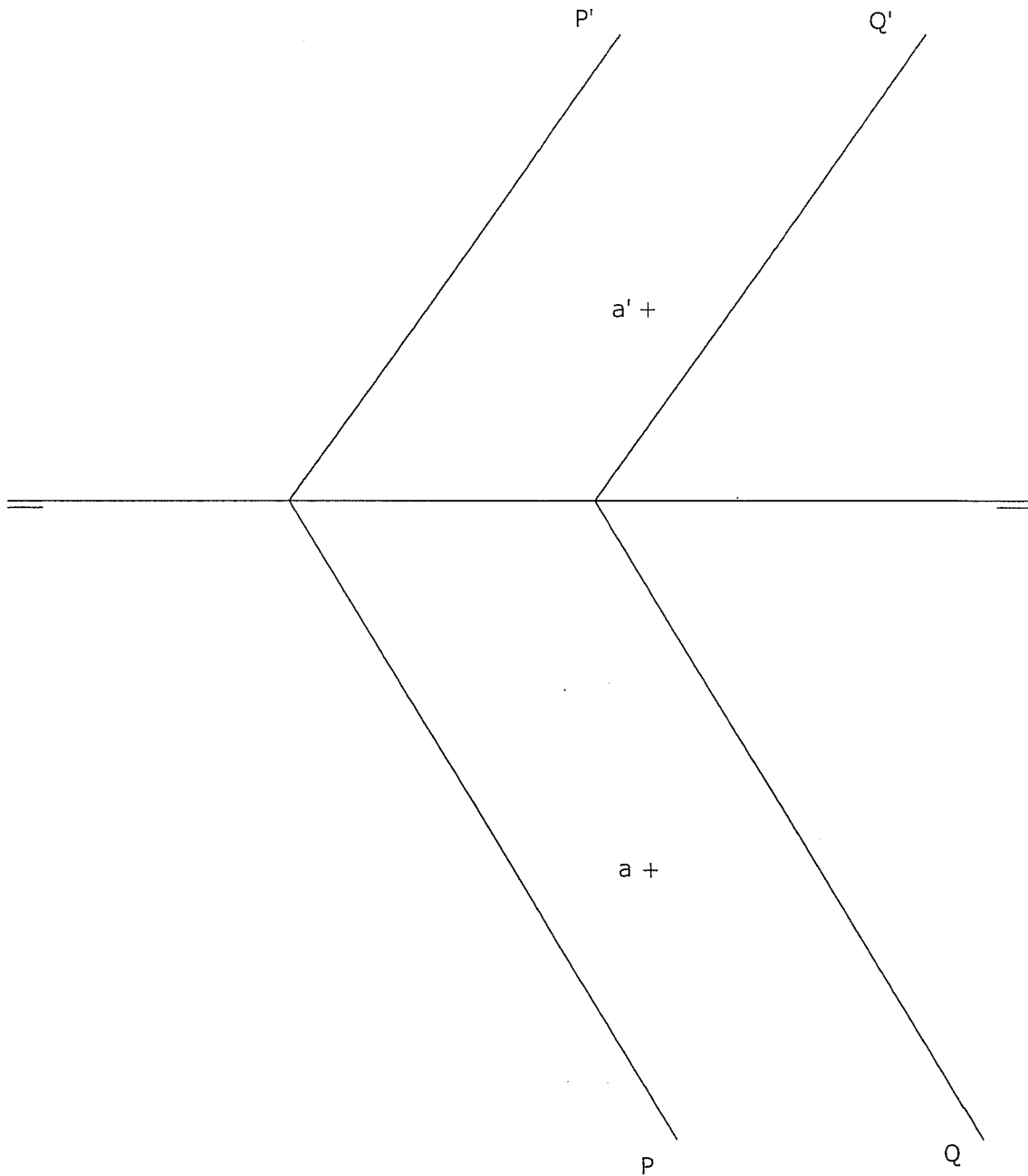

OPCIÓN B DIBUJO TÉCNICO

Tiempo máximo 1h 30 min

1.- TANGENCIAS. Dibuja las circunferencias tangentes a las tres rectas dadas, r, s y t, siendo dos de ellas, r y s, paralelas. Indica CLARAMENTE los puntos de tangencia.

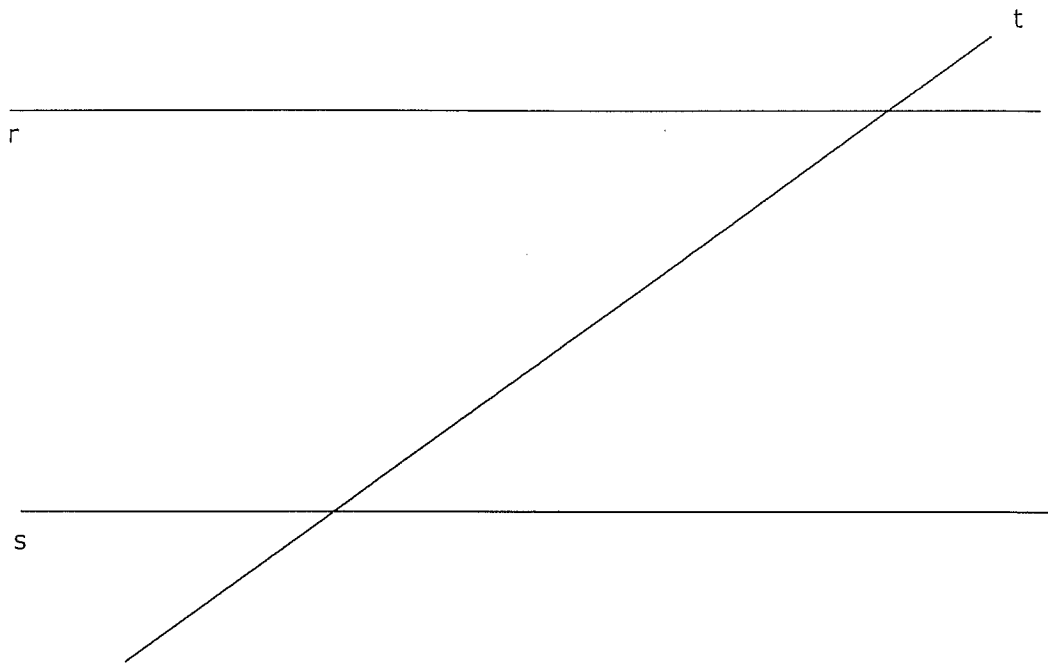

Puntuación máxima 1.25

2.- AFINIDAD. Dibuja la figura afín del pentágono dado, conocidos el eje de afinidad y una pareja de puntos afines (A y A').

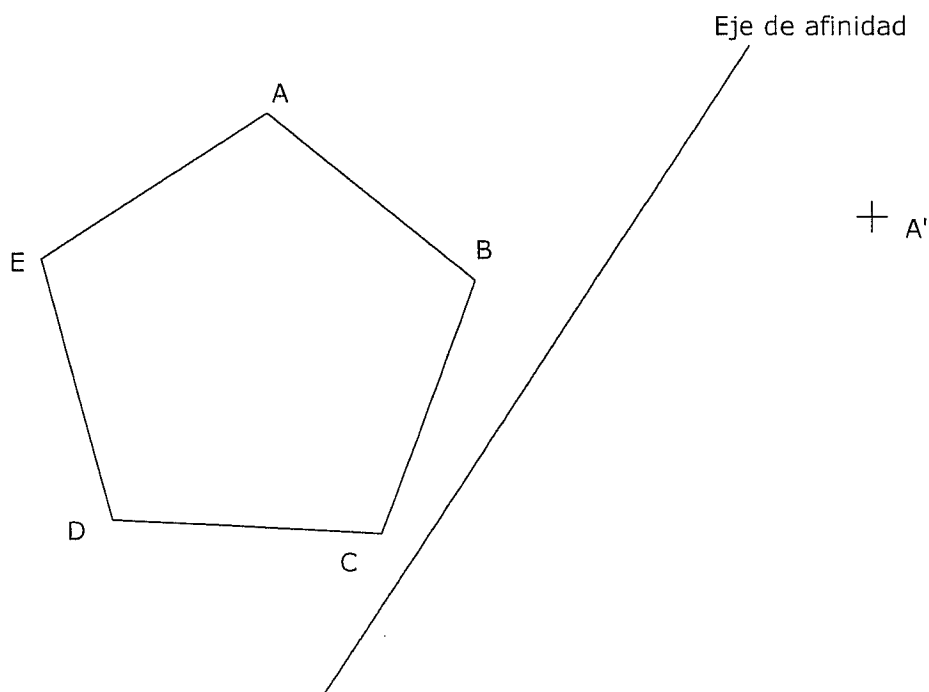

3.- VISTAS. Dibuja a mano alzada las vistas (alzado, planta y perfil), sin escala, de la pieza representada.

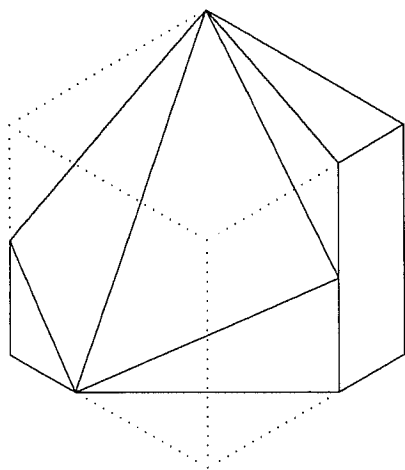

Puntuación máxima 1.25

4.- ACOTACIÓN. Acota la pieza según Normas UNE.

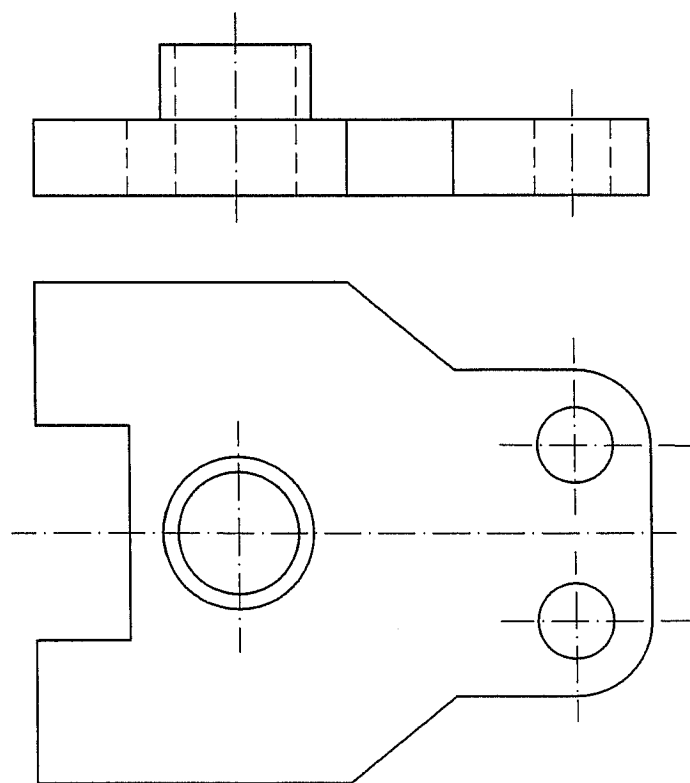

5.- CABALLERA. Representa en PERSPECTIVA CABALLERA, a escala 2:1, la figura dada por sus vistas. El coeficiente de reducción del eje Y es 1/2. La posición de los ejes es la indicada. Dibuja el perfil correspondiente a la figura.

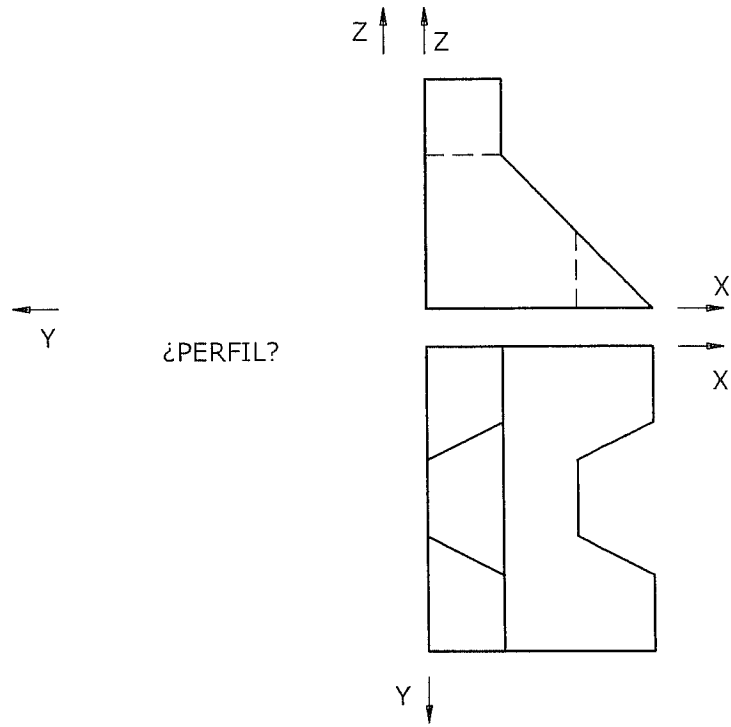

Y



6.- DIÉDRICO. Dibuja las proyecciones de un triángulo equilátero conociendo que se encuentra situado sobre el plano P y que las proyecciones horizontales de dos de sus vértices (A y B) son las dadas.

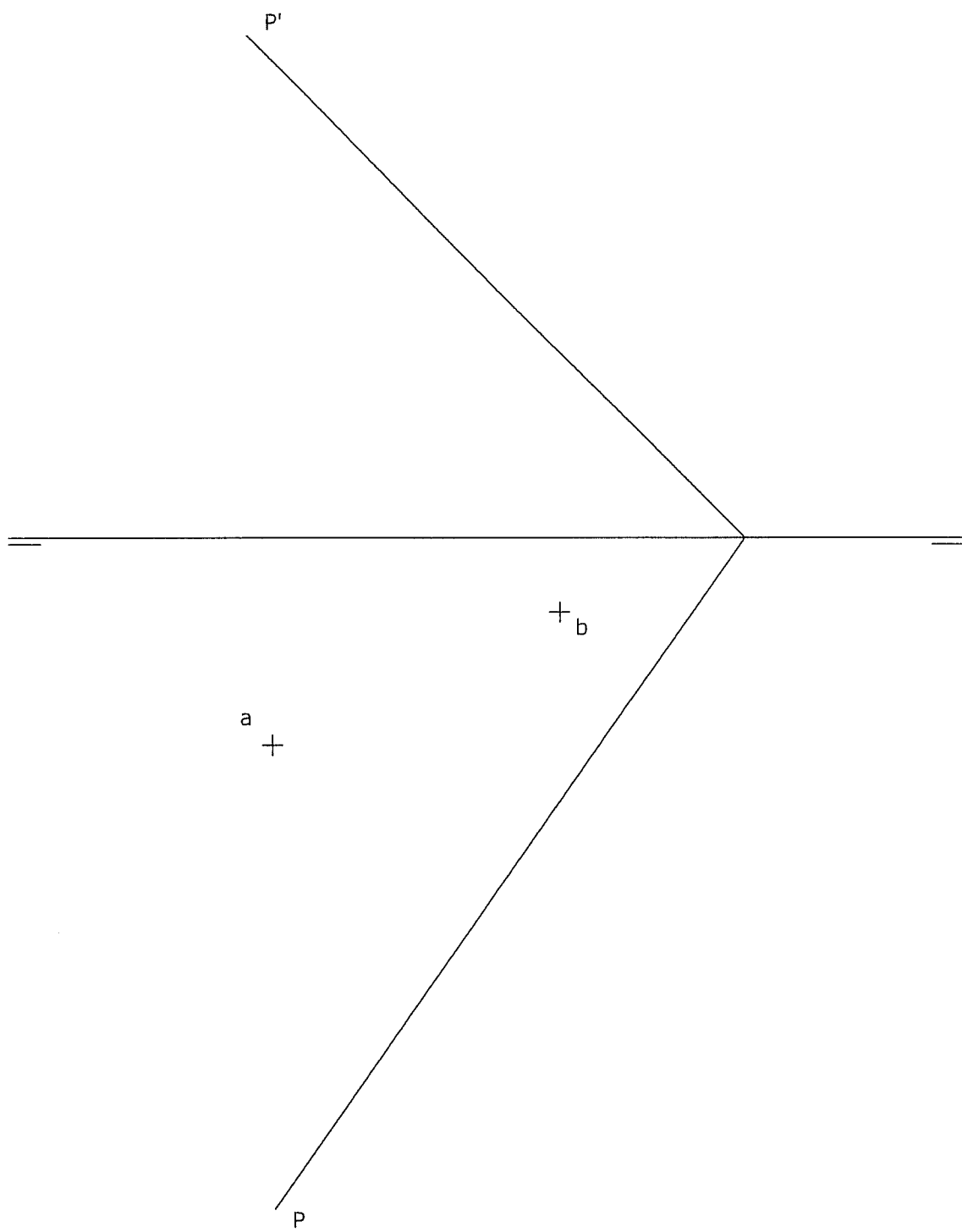



Prueba de acceso a la Universidad de Extremadura Curso 2011-12

Asignatura: HISTORIA DE LA MÚSICA Y DE LA DANZA

Tiempo máximo de la prueba: 1 hora y 30 minutos

OPCIÓN A

1. Tema a desarrollar. Ocupará como máximo una cara de folio. (2,5 puntos)

La música vocal profana del Renacimiento: Italia, Inglaterra, Francia y Península Ibérica.

2. Responde brevemente (cada pregunta se valorará con 1 punto, máximo 3 puntos)

1. Características del canto gregoriano.
2. Define la forma oratorio.
3. Explica cuatro pequeñas formas para piano.

3. Comentario de audición según el esquema dado. La audición se escuchará dos veces. (0,5 cada respuesta correcta, máximo 3 puntos)

F. Chopin: Nocturno nº 2, op. 9

4. Texto sobre historia de la música con tres cuestiones. (Cada cuestión se valorará con 0,5 puntos, máximo 1,5 puntos)

Si queremos colocarnos en un plano estrictamente musical, debemos recordar la propia declaración de Wagner: " Quien quiera que al juzgar mi música separe armonía de la instrumentación, es tan injusto conmigo como quien separa mi música de mi poesía, mi canto de las palabras". Esta imbricación de los elementos, debida al triunfo de la técnica de "la obra de arte total" hace difícil, si no decepcionante, todo análisis musical.

CLAUDE ROSTAND "La música alemana"

- a) ¿Qué significa la técnica de la "obra de arte total" wagneriana?
- b) ¿Por qué sería injusto, a juicio de Wagner, separar la armonía de la instrumentación para entender la música?
- c) ¿Qué papel juegan la *melodía infinita* y el *leitmotiv* en los dramas wagnerianos?

OPCIÓN B

1. Tema a desarrollar. Ocupará como máximo una cara de folio. (2,5 puntos)

Nuevas tendencias del siglo XX: serialismo integral y música aleatoria.

2. Responde brevemente (cada pregunta se valorará con 1 punto, máximo 3 puntos)

1. Define la forma coral.
2. Cita las principales óperas de W. A. Mozart.
3. Enumera algunas características del impresionismo musical.

3. Comentario de audición según el esquema dado. La audición se escuchará dos veces. (0,5 cada respuesta correcta, máximo 3 puntos)

Anónimo: Puer natus est nobis

4. Texto sobre historia de la música con tres cuestiones. (Cada cuestión se valorará con 0,5 puntos, máximo 1,5 puntos)

"En los tiempos en que florecía en Florencia la meritísima Camerata del Ilustrísimo Señor Giovanni Bardi, conde de Vernio, a la que concurría no sólo gran parte de la nobleza, sino también los más notables músicos y hombres de ingenio, y poetas y filósofos de la ciudad, la frecuenté yo también y puedo decir que he aprendido más de sus sabios razonamientos que en treinta años de hacer contrapunto..."

Viendo, pues como digo, que esta música y estos músicos no eran capaces de producir otra satisfacción que la armonía podía dar al oído, puesto que no podían conmovér el entendimiento si no entendían las palabras, me vino la idea de crear una clase de música con la cual fuera posible casi hablar con la armonía, con un cierto noble desdén por el canto, pero manteniendo siempre firme la cuerda del bajo, excepto cuando quería servirme de él según el uso común, con las partes intermedias tocadas por los instrumentos para expresar algún sentimiento, puesto que no sirven para otra cosa..."

Caccini "La nueva música"

- a) ¿Qué era la Camerata del señor Bardi?
- b) Explica qué es "mantener firme la cuerda del bajo" y a qué se refiere.
- c) ¿Qué significa que los músicos no podían conmovér el entendimiento si no entendían las palabras?

1. AUTOR	
2. OBRA	

3. ÉPOCA / ESTILO	EDAD MEDIA	ROMANTICISMO
	RENACIMIENTO	NACIONALISMO
	BARROCO	IMPRESIONISMO
	CLASICISMO	VANGUARDIA
	OTRO:	

4. GÉNERO	RELIGIOSO	INSTRUMENTAL	
	Litúrgico		VOCAL
	Paralitúrgico		Con acompañamiento instrumental
	PROFANO		

5. TEXTURA	MONÓDICA
	CONTRAPUNTÍSTICA
	HOMOFÓNICA
	MELODÍA ACOMPAÑADA
	OTRA:

6. TIMBRE	VOZ O VOCES SOLISTAS
	CORO
	PIANO
	VIHUELA
	ORQUESTA
	OTROS:

7. FORMA	MISA	CONCERTO SOLISTA	CORO
	VIRELAI	DÚO	SUITE
	MOTETE	SONATA (SINFONÍA)	PRELUDIO ORQUESTAL
	DIFERENCIAS	LIED	BALLET
	CORAL	ESTUDIO	ORATORIO
	RECITATIVO	OTRA:	

8. TEXTO	IDIOMA
	Latín
	Castellano
	Alemán
	Italiano
	Otro:
NO TIENE TEXTO	



Prueba de Acceso a la Universidad de Extremadura

Curso 2011-12

Asignatura: ANÁLISIS MUSICAL II

Tiempo máximo de la prueba: 1h.30 min.

OPCIÓN A

AUDICIÓN Manuel de Falla: “*Danza ritual del fuego*” *El amor Brujo*.
(0,6 cada cuestión correcta).

1. Género.
2. Textura.
3. Timbre.
4. Forma musical.
5. Época a la que pertenece.

PARTITURA CON AUDICIÓN: Anónimo: “Ave Virgo Virginum”

Contesta a las diez cuestiones que se presentan a continuación basándote en el análisis de la partitura adjunta y de su audición. 0,4 (cada respuesta correcta)

1. Género (instrumental/vocal; religiosa o profana...)
2. Tonalidad o modalidad.
3. Análisis melódico (ámbito, interválica...)
4. Análisis rítmico (ostinati, compás, células rítmicas características...)
5. Dinámica y agógica.
6. Textura.
7. Forma musical.
8. Análisis tímbrico.
9. Época a la que pertenece la obra.
10. Paralelismo entre partitura y audición. Diferencias que observes.

DEFINICIÓN DE CONCEPTOS

Define los siguientes conceptos. (0,5 cada definición correcta)

1. Neuma.
2. Suite.
3. Homofonía.
4. Lied.
5. Música concreta.
6. Pizzicatto.