



# Prueba de Acceso a la Universidad de Extremadura

## Curso 2012-13

Asignatura: LENGUA CASTELLANA Y LITERATURA

Tiempo máximo de la prueba: 1h.30 min.

### Opción A

#### La tradición innovadora

Palabra de dos filos, acompañada desde el principio por un éxito rotundo y por un rechazo implacable, la poesía neopopular de Federico García Lorca ha tenido una suerte doble. Si la publicación del *Romancero gitano* se convirtió de inmediato en un verdadero acontecimiento, el poeta recibió también críticas duras como la de su amigo Salvador Dalí: "Tú quizás crearás atrevidas ciertas imágenes, o encontrarás una dosis crecida de irracionalidad en tus cosas, pero yo puedo decirte que tu poesía se mueve dentro de la ilustración de los lugares comunes más estereotipados y más conformistas". En el fondo la cultura española de la primera mitad del siglo XX dio a la poesía neopopular el mismo trato doble que a la idea de nación. Por una parte, los diálogos con las tradiciones, la mezcla de imágenes de vanguardia y de formas populares, se sumaban al sueño progresista de la vertebración de España, a la búsqueda de una verdad nacional sólida desde la que plantearse la modernización del Estado. Pero, al mismo tiempo, la propia modernidad estética y política generaba tendencias desestabilizadoras, corrientes que cuestionaban el sentido del arte y del Estado. El surrealismo antiartístico de Salvador Dalí no podía comprender el diálogo entre la tradición y la vanguardia que pretendió García Lorca en el *Romancero gitano*. [...]

El *Romancero gitano* presenta un mundo literario propio, reconocible, con una manera muy personal de mirar la realidad y de contarla a través de imágenes. Narraba la vida y la ordenaba estéticamente. Su éxito se debió a esto, pero también a su relación con la antigua necesidad progresista de consolidar un país y una tradición, para salvarse así de banderías, de los costumbrismos y del nacionalismo reaccionario. Menéndez Pidal, el primer Unamuno y Ortega y Gasset son reconocibles detrás de los versos de García Lorca, tan españoles y tan modernos, tan populares y tan vanguardistas.

Luis García Montero (publicado en el diario *El País*, 26-10-2002)

#### Realice un comentario del texto anterior, conforme al siguiente guión:

##### Parte 1 (relacionada con la estructura interna y contenido del texto)

- Resuma el texto propuesto.
- En relación con alguna de las ideas del texto, ¿cree usted que en la cultura, el arte e incluso en otros ámbitos lo nuevo puede convivir con lo tradicional o que, por el contrario, uno y otro se oponen sin posibilidad de coexistencia? Argumente su respuesta.
- Como puede observar el texto se ocupa de una obra de Federico García Lorca. Refiérase Ud, por tanto, a "las vanguardias y la poesía del grupo del 27".

##### Parte 2 (relacionada con la estructura externa y forma del texto)

- Explique qué tipo de texto es el que se ha propuesto y sus características.
- Defina las siguientes palabras y escriba una oración con cada una de ellas: *suerte*, *conformista*, *tendencia*.
- Haga un análisis sintáctico comentado del siguiente enunciado extraído del texto: "El surrealismo antiartístico de Salvador Dalí no podía comprender el diálogo entre la tradición y la vanguardia que pretendió García Lorca en el *Romancero gitano*".

Baremo: Parte 1: a) 1 punto; b) 2 puntos; c) 2,5 puntos; Parte 2: a) 1 punto; b) 1,5 puntos; c) 2 puntos



# Prueba de Acceso a la Universidad de Extremadura

## Curso 2012-13

Asignatura: LENGUA CASTELLANA Y LITERATURA  
min.

Tiempo máximo de la prueba: 1h.30

### Opción B

#### Las afinidades

El escritor habla de la admiración hacia los literatos y el repentino desprendimiento que a veces ha experimentado.

La literatura, si es algo, es el reino de la libertad. Hay una tal variedad de libros admirables y son tan distintos entre sí que cualquiera que busque sin prejuicio y dejándose guiar por su instinto bien adiestrado en muchas lecturas encontrará exactamente aquellos que le corresponden, los que se le parecen, como se nos parecen según Baudelaire esos países en los que nos está esperando la felicidad. A uno le puede gustar Tolstói y a la vez Dostoievski o el uno y no el otro o ninguno de los dos y aun en este caso habrá otro novelista en el que podrá sumergirse como en la misma vida. El mismo libro que no nos llega a una cierta edad se apoderará de nosotros tan solo unos años más tarde. Y si no ese, otro. Hay tantos que el único peligro que no corremos es el de quedarnos sin lectura. Pero el lector, cualquiera de nosotros, desea más o menos inconfesablemente que le guste lo que la atmósfera del momento determina que debe gustar, lo que está en la lista de los diez mejores al final del año, o, igual de arbitrariamente, lo que es tan poco leído que por fuerza ha de ser muy bueno, como si existiera algún tipo de correlación entre la fama o el número de lecturas de un libro y su calidad, o su falta de ella. [...]

En último extremo, las elecciones personales no dependen de la calidad objetiva, tan difícil de establecer inapelablemente en las artes, sino de ciertas afinidades que son más poderosas porque no son del todo conscientes. Qué hace que uno se enamore de una cara y no de otra, y no de ninguna otra. Y un amor pasional puede acabarse en unas semanas o unos meses, como aseguran el cine y las novelas, o durar una vida entera. A mí García Márquez o Alejo Carpentier me gustaron mucho y luego dejaron de gustarme, pero Borges, Onetti o Cervantes, o Marcel Proust, o Montaigne, me gustan más cuanto más tiempo pasa y cuanto mayor me hago.

Antonio Muñoz Molina (publicado en el diario *El país*, 26-05-2012)

**Realice un comentario del texto anterior, conforme al siguiente guión:**

Parte 1 (relacionada con la estructura interna y contenido del texto)

- Resuma el texto propuesto.
- En relación con alguna de las ideas expuestas en el texto, ¿cree usted que la calidad de una obra literaria puede medirse por el número de lectores que tiene? Argumente su respuesta.
- García Márquez es uno de los máximos representantes de la narrativa hispanoamericana de la segunda mitad del siglo XX. Por tanto, desarrolle Ud. el tema "Literatura hispanoamericana: narrativa de la segunda mitad del siglo XX".

Parte 2 (relacionada con la estructura externa y forma del texto)

- Explique qué tipo de texto es el que se ha propuesto y sus características.
- Defina las siguientes palabras y escriba una oración con cada una de ellas: *admirable*, *instinto*, *afinidad*.
- Realice un análisis sintáctico comentado del siguiente enunciado: "El mismo libro que no nos llega a una cierta edad se apoderará de nosotros tan solo unos años más tarde".

Baremo: Parte 1: a) 1 punto; b) 2 puntos; c) 2,5 puntos; Parte 2: a) 1 punto; b) 1,5 puntos; c) 2 puntos



## Prueba de Acceso a la Universidad de Extremadura Curso 2012-13

Asignatura: HISTORIA DE LA FILOSOFÍA

Tiempo máximo de la prueba: 1h. 30 min.

### Opción A

- 1.ª cuestión: hasta 3 puntos
- 2.ª cuestión: hasta 2 puntos
- 3.ª cuestión: hasta 2 puntos
- 4.ª cuestión: hasta 3 puntos

### TEXTO

“Dondequiera que haya llegado al poder, la burguesía ha destruido todas las relaciones feudales, patriarcales, idílicas. Desgarró inexorablemente los abigarrados vínculos feudales que ataban al hombre a sus superiores naturales sin dejar entre los hombres otro vínculo que el del desnudo interés, el del implacable «pago en dinero contante». Ahogó en el agua helada de su cálculo egoísta los piadosos estremecimientos de la exaltación religiosa, el entusiasmo caballeresco y el sentimentalismo del burgués filisteo. Ha disuelto la dignidad personal en el valor de cambio y en lugar de todas las innumerables libertades, bien adquiridas y escrituradas, ha establecido como única libertad la del libre comercio sin escrúpulo. En una palabra, la burguesía ha substituido la explotación en ilusiones religiosas y políticas por la explotación franca, descarada, directa y adusta. La burguesía despojó de su halo de santidad a todas las actividades contempladas hasta entonces con piadoso temor como venerables, convirtiendo en sus sirvientes a sueldo al médico, al jurista, al cura, al poeta y al hombre de ciencia.”

**Marx y Engels:** *Manifiesto del Partido Comunista*

### CUESTIONES:

1. Analice los términos subrayados y explique el sentido del texto.
2. Desarrolle las diferentes formas de alienación, según Marx.
3. Comente las circunstancias históricas y sociopolíticas que influyeron en el pensamiento de Marx.
4. Explique cómo ha sido abordado el tema del *hombre* en otros dos autores que haya estudiado.



## Prueba de Acceso a la Universidad de Extremadura Curso 2012-13

Asignatura: HISTORIA DE LA FILOSOFÍA

Tiempo máximo de la prueba: 1h. 30 min.

### Opción B

- 1.ª cuestión: hasta 3 puntos
- 2.ª cuestión: hasta 2 puntos
- 3.ª cuestión: hasta 2 puntos
- 4.ª cuestión: hasta 3 puntos

#### TEXTO

“En primer lugar, ¿qué se entiende por angustia? El existencialista declara de buen grado que el hombre es angustia. Esto significa lo siguiente: el hombre que se compromete y que es consciente de que no es solamente eso que elige ser –sino también un legislador eligiendo al mismo tiempo que a sí mismo a la humanidad entera– no puede escapar al sentimiento de su total y profunda responsabilidad. Sin duda, muchas personas no están angustiadas, pero nosotros sostenemos que enmascaran su angustia, que huyen de ella; indudablemente, muchos creen al obrar que solo se comprometen a sí mismos y, cuando se les dice: ¿y si todos hicieran lo mismo, qué?, se encogen de hombros y responden: todo el mundo no hace lo mismo. Pero realmente debemos preguntarnos siempre: ¿qué sucedería si todo el mundo hiciera lo mismo?, y uno no escapa de este inquietante pensamiento más que por una especie de mala fe.”

**Sartre:** *El existencialismo es un humanismo*

#### CUESTIONES:

1. Analice los términos subrayados y explique el sentido del texto.
2. Desarrolle el pensamiento sartreano acerca de la Nada.
3. Comente las circunstancias históricas y sociopolíticas que influyeron en el pensamiento de Sartre.
4. Explique cómo ha sido abordado el tema de la *libertad* en otros dos autores que haya estudiado.



## Prueba de Acceso a la Universidad de Extremadura Curso 2012-13

Asignatura: HISTORIA DE ESPAÑA Tiempo máximo de la prueba: 1 HORA 30 MINUTOS

**Opción A** El alumno deberá comentar el texto que se propone de acuerdo con las cuestiones indicadas y contestar a las seis preguntas.

Valoración total del ejercicio **10 puntos**.  
Valoración del comentario de texto **7 puntos**  
Valoración de las preguntas **3 puntos (0,5 cada una)**.

### INFORME SOBRE LA LEY AGRARIA DE JOVELLANOS

*Cultivar la tierra dista mucho todavía de la perfección a que puede ser tan fácilmente conducida. ¿Qué nación hay que, para afrenta de su sabiduría y opulencia, y en medio de lo que han adelantado las artes de lujo y placer, no presente muchos testimonios del atraso de una profesión tan esencial y necesaria? ¿Qué nación hay que no tenga mucho que mejorar en los instrumentos, mucho que adelantar en los métodos, mucho que corregir en las labores y operaciones rústicas de su cultivo? En una palabra, ¿qué nación hay que en la primera de las artes no sea la más atrasada de todas? (...)*

*(...) Basta Señor, basta ya de luz y convencimiento para que vuestra alteza no declare la entera disolución de esta hermandad tan prepotente, la abolición de sus exorbitantes privilegios, la derogación de sus injustas ordenanzas y la supresión de sus juzgados opresivos. Desaparezca para siempre de la vista de nuestros labradores este concejo de señores y monjes convertidos en pastores y granjeros y abrigados a la sombra de un magistrado público (...) y restitúyanse de una vez su subsistencia al ganado estante, su libertad al cultivo, sus derechos a la propiedad, y sus fueros a la razón y a la justicia. (1795)*

#### Cuestiones:

1. Localiza y sitúa el texto su naturaleza y fecha. Comenta las ideas principales del mismo.
2. El reformismo económico de los Borbones.
3. Extremadura en el siglo XVIII. Aspectos económicos, demográficos y sociales.

**-Preguntas:** Defina brevemente los siguientes términos y expresiones y explique por qué se han distinguido los personajes que se citan y el significado histórico de la fecha.

- 23 de febrero de 1981
- Diego Muñoz Torrero
- José María Aznar López
- Juan Prim Prats
- Sufragio Universal
- Manifiesto de los Persas



# Prueba de Acceso a la Universidad de Extremadura

## Curso 2012-13

Asignatura: HISTORIA DE ESPAÑA Tiempo máximo de la prueba: 1 HORA 30 MINUTOS

**Opción B** El alumno deberá comentar el texto que se propone de acuerdo con las cuestiones indicadas y contestar a las seis preguntas.

Valoración total del ejercicio **10 puntos**.  
Valoración del comentario de texto **7 puntos**  
Valoración de las preguntas **3 puntos (0,5 cada una)**.

### MANIFIESTO PRIMO RIVERA

*«Españoles: ha llegado para nosotros el momento, más temido que esperado, (...) de recoger las ansias, de atender el clamoroso requerimiento de cuantos, amando a la patria, no ven para ella otra salvación que libertarla de los profesionales de la política, de los que, por una u otra razón, nos ofrecen el cuadro de desdichas e inmoralidades que empezaron el año 98 y amenazan a España con un próximo fin trágico y deshonesto. La tupida red de la política de concupiscencia ha cogido en sus mallas, secuestrándola, hasta la voluntad real. Con frecuencia parecen pedir que gobiernen los que ellos dicen que no dejan gobernar, aludiendo a los que han sido su único, aunque débil, freno, y llevaron a las leyes y costumbres, la poca ética sana, el tenue tinte de moral y equidad que aún tienen; pero en la realidad se avienen fáciles y contentos al turno y al reparto, y entre ellos mismos designan la sucesión.*

*Pues bien, ahora vamos a recabar todas las responsabilidades y a gobernar nosotros u hombres civiles que representen nuestra moral y doctrina (...) Este movimiento es de hombres: el que no sienta la masculinidad completamente caracterizada, que espere en un rincón, sin perturbar los días buenos que para la patria esperamos. ¡Españoles! ¡Viva España y viva el Rey!». (1923)*

#### Cuestiones:

1. Localiza y sitúa el texto su naturaleza y fecha. Comenta las ideas principales del mismo.
2. La Dictadura de Primo de Rivera.
3. El problema de Marruecos durante el reinado de Alfonso XIII

**-Preguntas:** Defina brevemente los siguientes términos y expresiones y explique por qué se han distinguido los personajes que se citan y el significado histórico de la fecha.

- 1812
- Juan Donoso Cortés
- Adolfo Suárez
- Gaspar Melchor de Jovellanos
- P.N.V.
- Manifiesto de Manzanares

## Prueba de Acceso a la Universidad de Extremadura Curso 2012-13

Asignatura: Francés

Tiempo máximo de la prueba: 1h.30 min.

### Opción A

#### Faire ou ne pas faire du camping ?

Le camping, c'est avant tout une façon de vivre autrement, et de rompre ses habitudes en famille. Trop souvent, ceux qui n'ont jamais mis les pieds dans un camping en ont une idée toute faite. Laissons-leur cette liberté de penser ce qu'ils veulent et profitons du bonheur de camper. Planter sa tente face à la mer ou à 1600 m d'altitude. Partir en camping-car au gré de ses envies. Installer sa caravane dans le parc d'un château ou faire étape à la ferme. Vivre en plein air et prendre du recul sur l'excès de confort de la maison... Chacun trouvera une bonne raison de partir en camping, mais comme cure de désintoxication du quotidien, il faut admettre que cela fonctionne très bien.

Par ailleurs, ceux qui partent en famille en sont convaincus: le camping reste avant tout un paradis pour les enfants. En comparaison avec le *village-vacances* où tout le monde est logé en appartement, les enfants ont nettement plus de liberté en camping. C'est plus facile en effet de se faire des copains parmi les voisins de camping que lorsque l'on a passé la porte d'un meublé. Assurément, car nombre d'établissements multiplient les activités destinées aux petits, comme aux grands. C'est encore un avantage.

Parallèlement aux chaînes commerciales de campings qui jouent la carte de la qualité, il existe un label officiel reconnu par le ministère du Tourisme qui, en 2010, avait déjà été accordé à plus de mille terrains.

<http://www.campingfrance.com/Tout-savoir-sur-le-camping/>

**Instrucciones:** Lea todo el texto cuidadosamente. Lea todas las preguntas de la prueba. Proceda a responder en lengua francesa a todas las preguntas.

#### QUESTIONS:

1. Vrai ou faux. D'après le texte, dites si c'est vrai ou faux et justifiez votre réponse avec une phrase du texte même: (1'5 puntos)
  - a.- Faire du camping est trop confortable.
  - b.- Les enfants y sont plus libres.
  - c.- Certains campings sont reconnus officiellement.
2. Répondez brièvement à ces questions selon le texte, mais sans répéter les phrases de celui-ci: (2 puntos)
  - a.- Est-ce que le camping rend les enfants plus sociables ?
  - b.- Est-ce qu'il existe des avantages lorsque l'on vit dans un camping ?
3. Cherchez dans le texte les mots qui correspondent aux définitions suivantes: (1 punto)
  - a.- Hauteur. Élévation verticale d'un point par rapport au niveau de la mer.
  - b.- Partie de maison composée de plusieurs pièces qui servent d'habitation.
4. Transformez les phrases suivantes en utilisant la voix passive: (2 puntos)
  - a.- Les Français utilisent de plus en plus l'auto-caravane.
  - b.- Les campings français accueillent beaucoup de touristes européens aussi.
5. Exprimez votre opinion sur la question essentielle traitée dans le texte. Vous utiliserez de 80 à 100 mots environ: (3'5 puntos)



## Prueba de Acceso a la Universidad de Extremadura Curso 2012-13

Asignatura: Francés

Tiempo máximo de la prueba: 1h.30 min.

### Opción B

#### Révolutions arabes et migrations. Tunisie et Libye : un pays de départ et un pays d'accueil

Les révolutions survenues l'an dernier sur la rive Sud de la Méditerranée (Tunisie, Libye, Égypte) n'ont pas manqué de susciter des discours alarmistes sur le risque migratoire qu'elles entraîneraient pour l'Europe.

Un aperçu des contextes migratoires de départ et d'accueil sur la rive Sud de la Méditerranée conduit tout d'abord à identifier des situations très différentes entre les pays.

La Tunisie est un pays d'émigration, dont 50 % de la population a moins de 25 ans. Elle est largement urbaine et scolarisée, et près de 30 % des 18-35 ans y sont au chômage. Mais, grâce à sa position géographique et à sa proximité de l'Europe (138 km la séparent de l'île de Lampedusa, au large de la Sicile), elle est aussi une terre de transit traversée par des Sub-sahariens désireux de passer en Europe.

Selon le rapport des Nations Unies sur la population de 2009, la Libye, une autre terre de transit, abrite 780.000 étrangers. Mais, à l'inverse de la Tunisie, elle est un pays d'immigration en raison de ses ressources pétrolières. Elle attire donc une migration des régions du Sud provenant essentiellement des États voisins (Niger, Égypte, Tunisie, Maroc, Algérie) mais également des pays de l'Afrique sub-saharienne.

Depuis le début des derniers événements, la plupart de ces migrants sont repartis dans leurs pays d'origine qui, comme le Maroc, ont parfois organisé eux-mêmes le retour de leurs expatriés. D'autres sont retournés chez eux par d'autres moyens, inquiétés par le climat de violence qui règne dans le pays où ils ont émigré.

#### Le Monde.fr.Débats

**Instrucciones:** Lea todo el texto cuidadosamente. Lea todas las preguntas de la prueba. Proceda a responder en lengua francesa a todas las preguntas.

#### QUESTIONS:

1. Vrai ou faux. D'après le texte, dites si c'est vrai ou faux et justifiez votre réponse avec une phrase du texte même: (1'5 puntos)
  - a.- La Tunisie n'est pas un pays de transit pour l'Europe.
  - b.- En Libye arrivent beaucoup de personnes d'autres pays de l'Afrique.
  - c.- Après la révolution de ces pays, la plupart de leurs migrants ne retournent pas chez eux.
2. Répondez brièvement à ces questions selon le texte, mais sans répéter les phrases de celui-ci: (2 puntos)
  - a.- Est-ce que tous les pays de la rive Sud ont la même attitude face au contexte migratoire ?
  - b.- En Libye, y a-t-il du travail pour les personnes qui arrivent ?
3. Cherchez dans le texte les mots qui correspondent aux définitions suivantes: (1 punto)
  - a.- Inactivité forcée due au manque de travail, d'emploi.
  - b.- Moyens matériels (réserves d'énergie) dont dispose ou peut disposer une collectivité.
4. Écrivez la première phrase au passé composé à la forme négative. Mettez au pluriel les éléments possibles de la deuxième phrase: (2 puntos)
  - a.- Elle est une terre de transit traversée par des Sub-sahariens.
  - b.- Cette migration est adaptée à la région du Sud.
5. Exprimez votre opinion sur la question essentielle traitée dans le texte. Vous utiliserez de 80 à 100 mots environ : (3'5 puntos)





# Prueba de Acceso a la Universidad de Extremadura

## Curso 2012-13

Asignatura: Inglés

Tiempo máximo de la prueba: 1h.30 min.

El alumno deberá escoger una de las dos opciones, A o B, y responder **en inglés a todas las preguntas** que se formulan en la opción elegida, sin mezclar preguntas de una y otra. **En el caso de la primera pregunta (la redacción), deberá escribir tan sólo sobre uno de los dos temas propuestos.**

### Opción A

#### Women at Work in Spain

The number of working women in Spain has increased considerably in the last decades and almost fifty per cent of Spanish women under forty now work full- or part-time. The amount of women lawyers or doctors has steadily increased over the years as a result of the increase in the number of women with a university degree, which is now higher than the number of men. Women represent around forty per cent of the working population and two thirds of Spain's unemployed.

Professional women are quite common in Spain nowadays and there is less professional sexism than in other Latin countries. Women are protected by law against discrimination on the grounds of their sex. As a result, career women are commonplace and accepted in many fields which were previously closed to them, although they still have difficulty reaching high-ranking management positions. The problem still exists, however, that some Spanish employers do not want to hire women in responsible positions, particularly if they think they are planning a family. One of the main reasons for this is that working mothers must receive generous, paid maternity leave.

A woman doing the same or broadly similar work to a man and employed by the same employer is legally entitled to the same salary in Spain. In practice, however, women occupy most poorly paid jobs and their salaries are generally around twenty per cent lower than men's. Rather than discrimination, this largely reflects the fact that women generally work in lower paid industries and hold lower paid positions than men. Fortunately, the situation has improved considerably in recent years and women are exploited less in Spain than in some other western European countries. Spain celebrates a "day of the working woman", March 8<sup>th</sup>, and there are active associations of business women all over the country.

- Write a composition about **one of the following topics** (maximum 4 points):
  - Do you think that women workers are discriminated in Spain nowadays? Why or why not? Give your opinion in at least 80 words.
  - Write a story of at least 80 words **beginning with** this sentence: "*This is why Carmen changed her opinion about the working conditions of Spanish women*". Remember that **the 14 words in this sentence cannot be counted in the 80 words you must write.**
- Answer the following **two** questions:
  - Does the writer say that, according to Spanish law, men and women must receive the same pay if they do similar jobs? Explain your answer, providing evidence from the text (maximum 1 point).
  - According to the text, are there more men than women with a higher education degree in Spain nowadays? Explain your answer, providing evidence from the text (maximum 1 point).
- Imagine your friend Elizabeth is having trouble with her boss at work. Advise her to look for help and give her a good reason to do so (maximum 2 points).
- Grammatical transformation.
  - Rewrite the following sentence in the negative form of the present perfect tense (maximum 1 point):  
*Women generally work in lower paid industries and hold lower paid positions than men.*
  - Rewrite the following sentence in indirect style (reported speech), beginning with the words *He said* (maximum 1 point):  
*The situation has improved considerably and women are less exploited now.*

## Opción B

### Crime in Spain

Spain's crime rate is among the lowest in Europe, although in common with most other European countries it has increased dramatically in the last decades. Spanish people generally have much respect for law and order, although certain 'trivial' laws, such as illegal parking and making too much noise in the street, are usually ignored. In many villages away from the tourist areas crime is almost unknown, and windows and doors are usually left unlocked. As in other countries, major cities have the highest crime rates. Seville, for instance, is well-known for minor crimes such as handbag snatching, pocket-picking and thefts from vehicles. In cities it is advisable to park in 'guarded' car parks, although they will take no responsibility for your car's contents.

Tourists and travellers are the targets of some of Spain's most enterprising criminals, including highwaymen, who pretend to be accident victims and then rob motorists who stop to help them. If you are a tourist, you must not leave cash or valuables unattended when swimming, or leave your bags, cameras or jackets lying around on chairs in cafés or bars. In cities such as Madrid and Barcelona, beware of gangs of child thieves, pickpockets and over-friendly strangers. Always remain vigilant in places with large crowds, and never take risks by exposing your wallet or purse or by showing your money around.

Violent crime is relatively rare in Spain, although armed robbery has increased considerably in the last decades. However, despite the fact that there are approximately three million guns in Spain, they are rarely used by crooks. Muggings at gun- or knife-point are also rare in most towns, although they are becoming increasingly common in some areas. There are no particular dangers for women travelling alone in Spain, although hitch-hiking is not recommended.

1. Write a composition about **one of the following two topics** (maximum 4 points):
  - a. Do you think that Spain is a dangerous country for foreigners and tourists? Give your opinion in at least 80 words.
  - b. Write a story of at least 80 words **beginning with** this sentence: "*Before he came to Spain, Bill thought that the country was full of thieves*". Remember that **the 14 words in this sentence cannot be counted in the 80 words you must write**.
2. Answer the following **two** questions:
  - a. Does the writer say that it is safe to park your car anywhere in the street in Spain? Explain your answer, providing evidence from the text (maximum 1 point).
  - b. According to the text, have weapons traditionally been used by thieves in Spain? Explain your answer, providing evidence from the text (maximum 1 point).
3. Imagine that your English friend John is visiting you in Spain. Advise him to be careful with his personal belongings when both of you go out and give him a good reason for it (maximum 2 points).
4. Grammatical transformation.
  - a. Rewrite the following sentence in the simple conditional tense (maximum 1 point):  
*Guns are rarely used by crooks.*
  - b. Rewrite the following sentence as a third type (impossible) conditional (maximum 1 point):  
*If you are a tourist, you should not leave your valuables unattended.*



## Prueba de Acceso a la Universidad de Extremadura Curso 2012-13

Asignatura: Lengua Extranjera: Português

Tiempo máximo de la prueba: 1h.30 min.

El alumno deberá responder a las preguntas formuladas sobre el texto propuesto. Las respuestas a todos los ejercicios deberán ser realizadas en portugués.

### Opción A

#### **O Brasil inventa “a mulher bombada”**

*Qualquer estrangeiro que chegue ao Brasil fica surpreendido com a obsessão brasileira por higiene e imagem. [...] O culto e o respeito pelos hábitos de higiene escalou para uma cultura da beleza e da imagem e o Brasil representa hoje o terceiro maior mercado de cosméticos do mundo e o segundo maior mercado de cirurgias plásticas. Em qualquer grande cidade brasileira, o número de manicures e de farmácias (onde se vendem produtos de beleza) supera o número de lojas de alimentação. É difícil encontrar uma idosa com cabelo branco ou uma mulher, independentemente da classe social, que não pinte regularmente as unhas.*

*Nesta cultura do espelho, o corpo da mulher brasileira tem servido de laboratório para novas tendências mundiais de consumo e de beleza. Seja nas favelas, seja em clínicas de cirurgia plástica, as brasileiras vão “inventando moda”. [...] Em tempos muito recentes, o Brasil inventou “a mulher bombada”, gíria para mulher que toma esteroides anabolizantes, como a testosterona.*

*Após tanta experiência com o corpo, as mulheres brasileiras decidiram inovar –tornaram-se homens. Se inicialmente era um fenómeno circunscrito à periferia de São Paulo ou do Rio de Janeiro e a dançarinas de funk, hoje elas estão em todo o lado. [...] As coxas grossas de jogador de futebol, os ombros largos de nadador, ou a barriga musculada de halterofilia tornaram-se os novos padrões de beleza. De tão inusitadas, estas mulheres destacam-se necessariamente na demografia brasileira. O país pode ser a sétima maior economia do mundo, mas a sociedade brasileira ainda preserva mecanismos medievais de subjugação feminina. Com uma escolaridade ainda baixa, as mulheres encontram na estética a sua ferramenta de poder e de ascensão social. [...] Até onde vão as mulheres para sobreviver e se destacarem em sociedades machistas?*

Rodrigo Tavares, *Visão*, 7 de março de 2013, pág. 60.  
(texto escrito segundo o Novo Acordo Ortográfico)

#### 1) Escolha um destes três assuntos relacionados com o texto e escreva uma composição:

- A estética e a imagem são fundamentais na nossa sociedade
- Se pudesse, o que mudaria no seu corpo?
- Alguma vez pensou em fazer uma cirurgia estética

**A composição deve ter um mínimo de 80 palavras. 4 PUNTOS**

**2) Responda brevemente a estas perguntas sobre o texto: 3 PUNTOS**

- 2.1. Porque se diz que o Brasil é um laboratório de novas tendências de beleza?
- 2.2. A que se denomina "mulher bombada"?
- 2.3. Porque se diz que a mulher continua sob o jugo masculino no Brasil?
- 2.4. Por que razão as mulheres brasileiras decidiram tornar-se homens?
- 2.5. Em que âmbitos surgiu o fenómeno da "mulher bombada"?
- 2.6. Porque surpreende que não exista uma única mulher que não pinte as unhas ou o cabelo?

**3) Escolha seis das seguintes opções: 3 PUNTOS**

- 3.1. Transforme esta frase em negativa e comece com "Oxalá":

*As mulheres brasileiras fazem as coisas mais esquisitas para destacarem numa sociedade machista.*

- 3.2. Escreva o plural:

*imagem – difícil – nadador – social - país*

- 3.3. Substitua as palavras sublinhadas por um pronome átono:

*O Brasil inventa a mulher bombada.*

- 3.4. Passe para o futuro:

*As coxas grossas do jogador de futebol e os ombros largos do nadador tornaram-se os novos padrões de beleza.*

- 3.5. Transforme esta frase de maneira a começar com "Embora":

*O país é a sétima maior economia do mundo, mas a sociedade brasileira ainda preserva traços medievais.*

- 3.6. Passe para a voz passiva:

*O Brasil inventou a mulher bombada.*

- 3.7. Continue a frase:

*As mulheres brasileiras decidiram inovar para...*

- 3.8. Transforme a frase de maneira a começar com "É prioritário que...":

*Os governos devem investir na igualdade de oportunidades para as mulheres.*

## Opción B

### ***Padeiras alfacinhas recuperam pão típico***

*Chega-se a Penha Garcia pela manhã de sábado. No centro da vila, um grupo de turistas espanhóis aguarda pela sua vez para serem atendidos no Forno Comunitário, situado nas antigas portas de Penha Garcia.*

*Situada na encosta, a aldeia conserva a tradição de fazer pão no forno comunitário que servia toda a freguesia. Durante muitos anos foram as duas irmãs, Adelaide e Catarina Marques, a manter a atividade do forno para fazer pão essencialmente para turistas que ali paravam para ver a forma de fazer o mais genuíno casqueiro (pão de trigo). O tradicional casqueiro, cozido no forno há mais de 100 anos, é produto de marca daquela aldeia de Idanha-a-Nova e é dos que tem mais saída.*

*Devido à idade avançada, as irmãs abandonaram há dois anos a árdua tarefa e o forno fechou portas, até que Ana Moreira descobriu ali uma justificação para se fixar na terra dos avós. Licenciada pela Faculdade de Belas Artes e depois de um estágio profissional no município idanhense, Ana Moreira, de 28 anos, manteve-se no firme objetivo de não mais voltar a Lisboa, onde vivia com a mãe. No ano de 2011, constatou que na aldeia natal dos avós o típico forno comunitário estava encerrado. Com o apoio da mãe, a terminar um contrato laboral como assistente dentária, decidiu pegar no projeto de fabricação de pão e doçaria, de forma tradicional. [...] A vida recomeçou para a mãe e a filha a 1 de janeiro de 2012. “Muito pão se queimou, de nada sabíamos, foi uma aventura”, recorda Ana Moreira.*

*[...] Atualmente, o forno comunitário de Penha Garcia, que funciona nas sextas-feiras, sábados e domingos, é a fonte de rendimento de Margarida e Ana Moreira, que juntas cultivam uma pequena horta. “As coisas estão a correr bem, não estamos ricas mas vai-se vivendo sobretudo com tranquilidade”.*

*[...] O dia no forno começa de madrugada para amassar os vários tipos de massa para as iguarias, desde a Bica do Azeite, casqueiro, Bolo de Mel, Bolo de Centeio, Pão com Chouriço, entre muitas outras. O método de execução é acompanhado por todos quantos queiram ver ou até participar, porque o forno comunitário funciona como um espaço-museu.*

*Célia Domingues, Jornal do Fundão, 3 de janeiro de 2013, pág. 24  
(texto escrito segundo o Novo Acordo Ortográfico)*

#### **1) Escolha um destes três assuntos relacionados com o texto e escreva uma composição:**

- A atual crise económica está a propiciar uma “volta à terra”
- No mundo rural também há oportunidades de emprego e projetos de vida
- A importância de manter as tradições

**A composição deve ter um mínimo de 80 palavras. 4 PUNTOS**

**2) Responda brevemente a estas perguntas sobre o texto: 3 PUNTOS**

- 2.1. Para que costumam ir os turistas à aldeia de Penha Garcia?
- 2.2. Porque a mãe de Ana Moreira decidiu acompanhar a filha?
- 2.3. Quais são as habilitações profissionais de Ana Moreira?
- 2.4. Porque se diz que o forno funciona como um espaço-museu?
- 2.5. Qual é o produto mais tradicional e característico de Penha Garcia?
- 2.6. Porque fecharam o forno as irmãs Marques?

**3) Escolha seis das seguintes opções: 3 PUNTOS**

- 3.1. Transforme esta frase de maneira a começar com “Ao”:

*Quando cheguem a Penha Garcia, dirijam-se a o forno comunitário.*

- 3.2. Passe para a voz passiva:

*Padeiras alfacinhas recuperam pão típico.*

- 3.3. Substitua as palavras sublinhadas por um pronome átono:

*Margarida e Ana Moreira cultivam uma pequena horta.*

- 3.4. Passe para o Discurso Indireto:

*“Muito pão se queimou, foi uma aventura”, recorda Ana Moreira.*

- 3.5. Escreva o plural:

*pão – tradicional – rendimento – justificação - museu*

- 3.6. Transforme esta frase de maneira a começar com “Apesar de...”:

*Não estamos ricas, mas vai-se vivendo sobretudo com tranquilidade.*

- 3.7. Passe para a voz ativa:

*O método de execução é acompanhado por todos quantos queiram ver ou participar.*

- 3.8. Passe para o futuro:

*São a mãe e a filha que mantém a atividade do forno e fazem pão essencialmente para turistas.*



# Prueba de Acceso a la Universidad de Extremadura

## Curso 2012-13

Asignatura: Lengua Italiana

Tiempo máximo de la prueba: 1h. 30 min.

El alumno deberá responder a las preguntas formuladas sobre el texto propuesto. Las respuestas a todos los ejercicios deberán ser realizadas en italiano.

Puntuación máxima del ejercicio: 10 puntos.

Puntuación máxima de cada pregunta: 1ª = 4 puntos; 2ª = 2 puntos; 3ª = 2 puntos; 4ª = 2 puntos.

Opción A

### Passione per la bici

Qualche giorno fa un vecchio amico che non sentivo da un bel po' di anni mi ha chiesto da dove sia nata questa mia passione per la bici.

Sono stato sintetico nella risposta, una cosa tipo: "perché non ho tempo da perdere nel traffico e a cercare parcheggio, perché l'auto costa troppo, perché non voglio pagare l'assicurazione, perché se ho un problema meccanico lo posso risolvere da solo, perché se non devo mantenere l'auto posso permettermi di guadagnare meno, perché non fa rumore e non inquina".

Quando si parla di benzina e di inquinamento il primo pensiero va ai gas di scarico che fuoriescono dalla marmitta dopo la combustione: monossido di carbonio, ossidi di azoto, benzene, etc. Sono quelli che si riversano nella nostra aria e che respiriamo tutti i giorni, ma c'è una forma di inquinamento che ci viene spesso nascosta e che noi stessi cerchiamo di ignorare: è quella generata dall'estrazione e dalla raffinazione del petrolio.

Siamo abituati ad andare a fare benzina alla pompa e a riempire il serbatoio imprecando contro l'ennesimo rincaro dei carburanti pensando di essere i soli a pagare il prezzo della nostra mobilità, ma non è così. C'è qualcuno che paga un prezzo spropositatamente più alto del nostro, ma di cui i giornali e la Tv parlano solo in episodi sporadici, solo quando non ne possono fare a meno.

I versamenti di petrolio e certe tragedie ambientali sono all'ordine del giorno laggiù dove non arrivano le telecamere dei Telegiornali: in Africa. Nel delta del Niger le popolazioni locali sono state espropriate della propria terra, costrette in condizioni di povertà assoluta per fare posto a pozzi petroliferi e a raffinerie che stanno distruggendo qualunque forma di vita.

Ogni volta che facciamo benzina diventiamo sempre più complici di questo sistema.

- 1) Fai un riassunto del testo da settanta a novanta parole.
- 2) Rispondi brevemente a queste due domande:
  - a/ Perché l'autore ha la passione della bici?
  - b/ In quale continente ci sono continui versamenti di petrolio?
- 3) Rispondi vero o falso a queste affermazioni. Giustificalo con qualche frase del testo:
  - a/ I gas di scarico sono la peggiore forma di inquinamento.
  - b/ Le Tv parlano spesso di versamenti di petrolio.
- 4) Volgi le seguenti frasi da attivo a passivo o viceversa:
  - a/ La popolazione è stata espropriata dai petrolieri.
  - b/ L'aria è inquinata dai gas di scarico.

## Opción B

### Crisi e vacanze

Appena tre europei su cinque prevedono di andare in vacanza questa estate a causa della crisi. Si tratta del livello di intenzioni più basso registrato dal 2005, con un calo particolarmente marcato tra gli europei del sud, soprattutto tra gli italiani. E' questo il responso del barometro Ipsos-Europ Assistance diffuso oggi.

Solo il 58% degli europei interpellati (francesi, tedeschi, britannici, italiani, spagnoli, belgi e austriaci) pensano di partire per le vacanze tra l'inizio di giugno e la fine di settembre, pari cioè a 8 punti in meno rispetto al 2011.

L'indagine è stata condotta tra il 13 febbraio e il 26 marzo su un campione di 3.523 Europei. "Si registra una vera rottura. Le intenzioni sulle partenze avevano sempre oscillato tra il 60% e il 66%, ma quest'anno la cifra è spinta in basso da italiani, spagnoli e inglesi, che pagano gli effetti della crisi", ha commentato il direttore generale di Europ Assistance, Martin Vial.

Il crollo è particolarmente forte "nei Paesi in cui la situazione economica e sociale è più incerta", Europa del sud in testa. Il calo più evidente, fra i sette paesi presi in esame, riguarda gli italiani, storicamente i più propensi a partire in vacanza, ma le cui intenzioni passano dal 78% del 2011 al 63% di quest'anno, con una perdita di 15 punti.

"Non ci sono precedenti simili", ha sottolineato Vial. In Spagna è stato registrato un calo di 14 punti, al 51%, nel regno unito di 10 punti, al 51%, in Germania e Austria quasi altrettanto.

Infine, viaggi intercontinentali addio, almeno per la stragrande maggioranza: quattro europei su cinque resteranno nel Vecchio Continente, con la Francia indicata come la principale destinazione di viaggio, davanti a Italia e Spagna

- 1) Fai un riassunto del testo da settanta a novanta parole.
- 2) Rispondi brevemente a queste due domande:
  - a/ Perché diminuisce la percentuale di persone che vanno in vacanza??
  - b/ Chi è Martin Vial?
- 3) Rispondi vero o falso a queste affermazioni. Giustificalo con qualche frase del testo:
  - a/ Il crollo di partenze per le vacanze è maggiore nel Nord Europa..
  - b/ I viaggi intercontinentali diminuiscono fortemente.
- 4) Volgi le seguenti frasi da attivo a passivo o viceversa:
  - a/ L'indagine è stata condotta dagli esperti.
  - b/ Gli italiani apprezzano molto le vacanze estive.





# Prueba de Acceso a la Universidad de Extremadura

## Curso 2012-13

Asignatura: HISTORIA DE LA MÚSICA Y DE LA DANZA

Tiempo máximo de la prueba: 1h.30 min.

### OPCIÓN A

**1. Tema a desarrollar. Ocupará como máximo una cara de folio. (2,5 puntos)**

Música vocal profana en la Edad Media: trovadores, troveros, juglares, minnesinger. Las cantigas.

**2. Responde brevemente (cada pregunta se valorará con 1 punto, máximo 3 puntos)**

1. ¿Cuáles son los principales instrumentos musicales del Renacimiento?
2. ¿Qué es la Camerata florentina?
3. ¿Qué es el dodecafonismo? Cita los nombres y las obras más importantes.

**3. Comentario de audición según el esquema dado. La audición se escuchará dos veces. (0,5 cada respuesta correcta, máximo 3 puntos)**

F. Landini: Ecco la Primavera

**4. Texto sobre historia de la música con tres cuestiones. (Cada cuestión se valorará con 0,5 puntos, máximo 1,5 puntos)**

“En un estilo en el que, como ocurre en la actualidad con el de los alemanes, hay una mezcla de pueblos diferentes, cada nación halla algo con lo que tiene afinidad y, por consiguiente, nunca puede disgustarle. Al reflexionar sobre todos los pensamientos y experiencias mencionadas anteriormente...hay que conceder una preferencia al estilo italiano puro sobre el francés de igual categoría. Sin embargo, debido a que el primero ya no está enraizado con la misma fuerza que antes y se ha convertido en atrevido y extravagante, y que el segundo se ha conservado demasiado sencillo, todo el mundo estará de acuerdo en que un estilo en el que se mezclen y fundan los buenos elementos de ambos deberá ser, sin duda alguna, más universal y agradable. Pues un estilo de música que sea recibido y aceptado por muchos pueblos y no sólo por una sola nación, una sola región, o una tierra en particular; un estilo de música que, debido a las razones apuntadas, sólo encontrará aprobación, deberá ser, si también se funda en un juicio sano y en sentimientos buenos, el mejor de todos”.

J.J.QUANTZ “On playing the flute”.

- a) ¿En qué medida la internacionalización de la vida y el pensamiento del XVIII tuvo su equivalente en música?
- b) ¿Por qué el autor se muestra partidario de un estilo en el que se mezclen las distintas pautas nacionales?
- c) Explica qué significa el término “Empfindsamkeit” referido a la música de mediados del siglo XVIII.

## OPCIÓN B

### 1. Tema a desarrollar. Ocupará como máximo una cara de folio. (2,5 puntos)

La música instrumental en el Clasicismo: La sonata, la sinfonía y el concierto.

### 2. Responde brevemente (cada pregunta se valorará con 1 punto, máximo 3 puntos)

1. Principales autores y formas musicales de la escuela de Notre Dame.
2. Diferencias entre ópera seria y ópera bufa.
3. ¿Qué es el lied romántico?

### 3. Comentario de audición según el esquema dado. La audición se escuchará dos veces. (0,5 cada respuesta correcta, máximo 3 puntos)

G. F. Händel: *El Mesías*. "For unto us a child is born"

### 4. Texto sobre historia de la música con tres cuestiones. (Cada cuestión se valorará con 0,5 puntos, máximo 1,5 puntos)

"El tañedor sobre todas las cosas tenga un aviso, y es que, al poner la música, no eche glosas sino de la manera que está puntado se ha de poner. Si la música de la ley vieja, por su pesadumbre, había menester glosar, la de estos tiempos no tiene necesidad. No sé cómo puede escapar un tañedor de malcriado, ignorante y atrevido si las glosa. Viene un Cristóbal de Morales, que es luz de España en la música, y un Bernardino de Figueroa, que es único en habilidades, y sobre estudio gastan mucho tiempo en componer un motete, y uno que no sabe canto llano, porque un día supo poner las manos en el órgano, se los quiere enmendar. ¿Qué otra cosa es echar glosas a una obra, si no pretender enmendarla? Poner puntos demasiados los cuales el componedor no puso"

Fray Juan Bermudo: *Declaración de instrumentos musicales* (1555)

- a) ¿Qué es glosar?
- b) ¿Por qué, según Bermudo, la música antigua debía ser glosada y la actual no?
- c) ¿Quién fue Cristóbal de Morales?

1. AUTOR	
2. OBRA	

3. ÉPOCA / ESTILO

EDAD MEDIA	ROMANTICISMO
RENACIMIENTO	NACIONALISMO
BARROCO	IMPRESIONISMO
CLASICISMO	VANGUARDIA
OTRO:	

4. GÉNERO

RELIGIOSO	INSTRUMENTAL	
Litúrgico	VOCAL	A Capella
Paralitúrgico		Con acompañamiento instrumental
PROFANO		

5. TEXTURA

MONÓDICA
CONTRAPUNTÍSTICA
HOMOFÓNICA
MELODÍA ACOMPAÑADA
OTRA:

6. TIMBRE

VOZ O VOCES SOLISTAS
CORO
PIANO
VIHUELA
ORQUESTA
OTROS:

7. FORMA

MISA	CONCERTO SOLISTA	CORO
VIRELAI	DÚO	SUITE
MOTETE	SONATA (SINFONÍA)	PRELUDIO ORQUESTAL
DIFERENCIAS	LIED	BALLET
CORAL	ESTUDIO	ORATORIO
RECITATIVO	OTRA:	

8. TEXTO

IDIOMA
Latín
Castellano
Alemán
Italiano
Otro:
NO TIENE TEXTO



**Prueba de Acceso a la Universidad de Extremadura**  
**Curso 2012-13**

Asignatura: \_\_\_\_\_ DIBUJO ARTÍSTICO \_\_\_\_\_ Tiempo máximo de la prueba 1h.30 min.

**OPCIÓN A**

REALIZAR UN DIBUJO DEL NATURAL DE LA COMPOSICIÓN CON TELA, PAPEL O PLÁSTICO, PROPUESTA. TÉCNICA BASE CARBONCILLO.

**OPCIÓN B**

REALIZAR UN DIBUJO DEL NATURAL DEL MODELO DE ESCAYOLA PROPUESTO INTERPRETANDO LAS LUCES Y LAS SOMBRAS. TÉCNICA SECA.(Cualquier color)

## OPCIÓN A DIBUJO TÉCNICO

Tiempo máximo 1h 30 min

1.- PROPORCIONALIDAD. Halla la media proporcional entre los segmentos "a" y "b" dados.

Indica el concepto geométrico en que se fundamenta la construcción gráfica realizada.

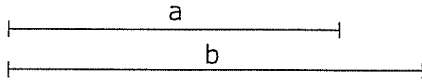

Puntuación máxima 1.25

2.- PARÁBOLA. Dibuja UNA parábola que tiene foco en F, el eje dado y pasa por el punto P.  
Traza la recta tangente por el punto P de la parábola.

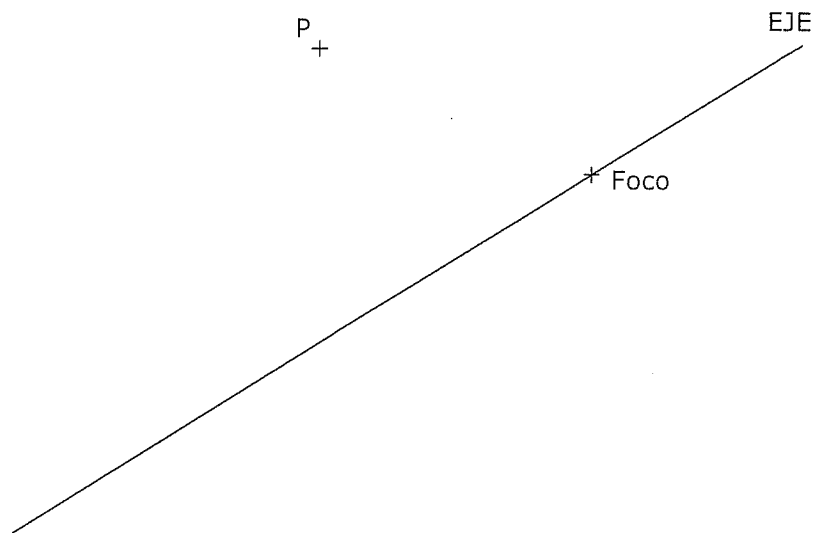

3.- VISTAS. Dibuja a mano alzada las vistas (alzado, planta y perfil), sin escala, de la pieza representada.

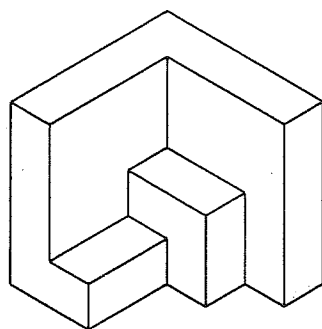

Puntuación máxima 1.25

4.- ACOTACIÓN. Acota la pieza según normas UNE.

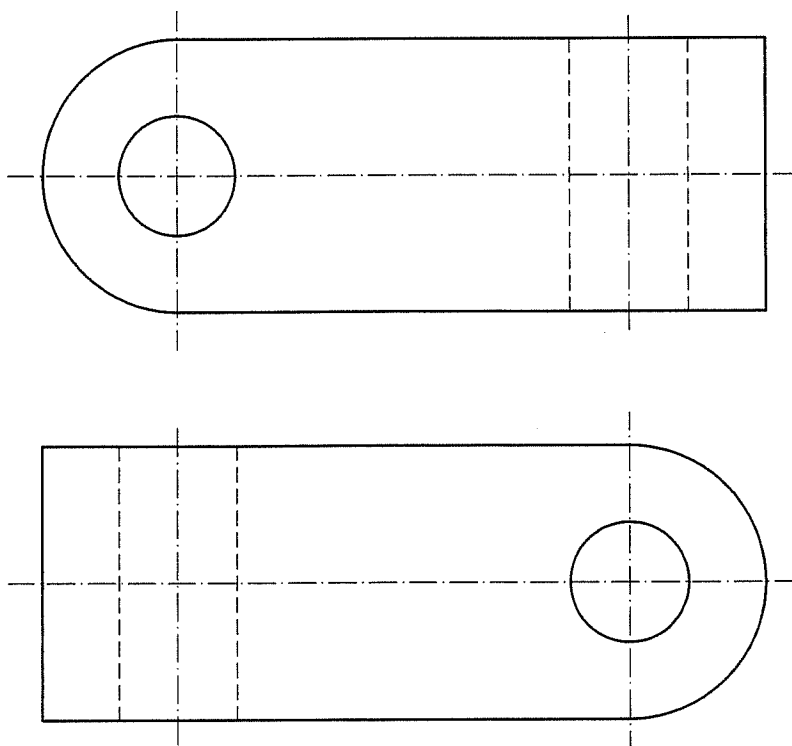

5.- CABALLERA. Representa en PERSPECTIVA CABALLERA, a escala 2:1, la figura dada por sus vistas. El coeficiente de reducción del eje Y vale 2/3. La posición de los ejes es la indicada. Dibuja el perfil correspondiente señalado.

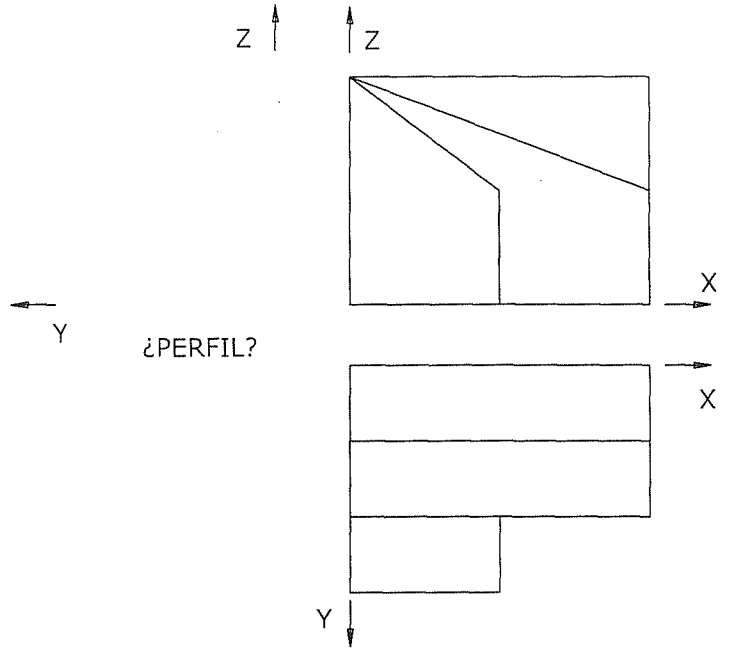

Z ↑

Y ↙  
O

X →

Y ↙

6.- DIÉDRICO. Dadas las proyecciones horizontales de los puntos A y B del plano P, dibuja las proyecciones diédricas de un triángulo equilátero de lado AB.

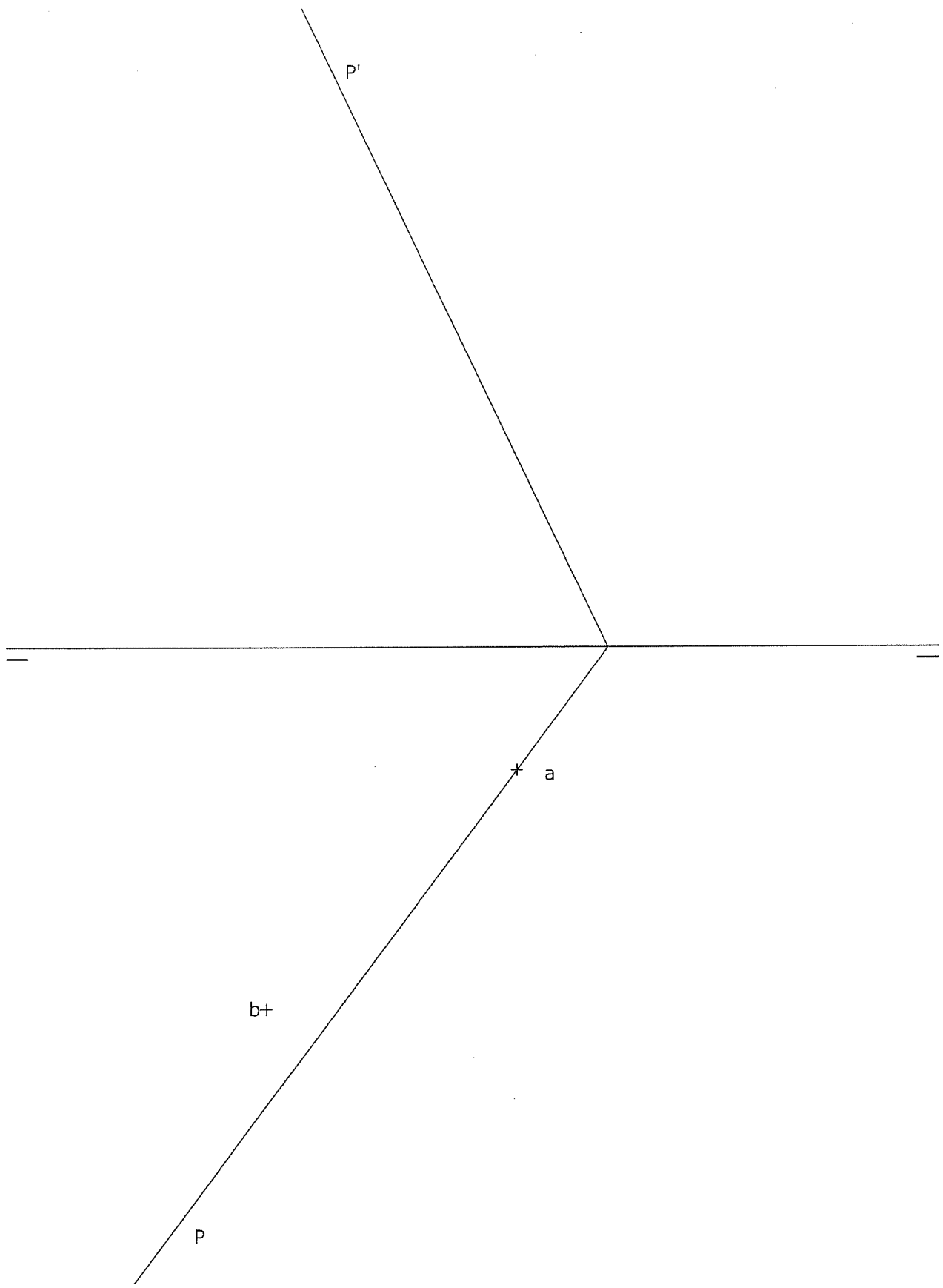



# OPCIÓN B DIBUJO TÉCNICO

Tiempo máximo 1h 30 min

1.- TANGENCIA. Dibuja la circunferencia tangente a la dada en el punto T y que pase por el punto P. Traza el eje radical de las dos circunferencias, la solución y la dada.

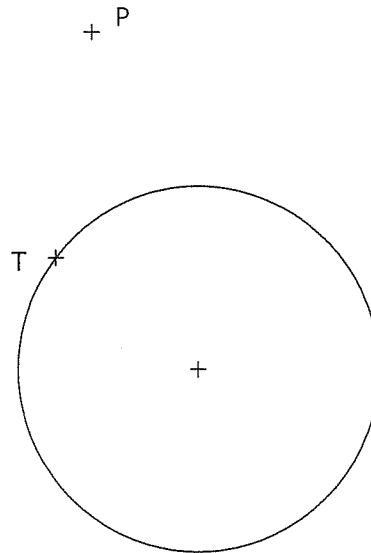

Puntuación máxima 1.25

2.- HOMOLOGÍA. Dibuja la figura homóloga del triángulo ABC, conociendo el eje de homología, el centro de homología y el punto homólogo del punto A, el punto A'.

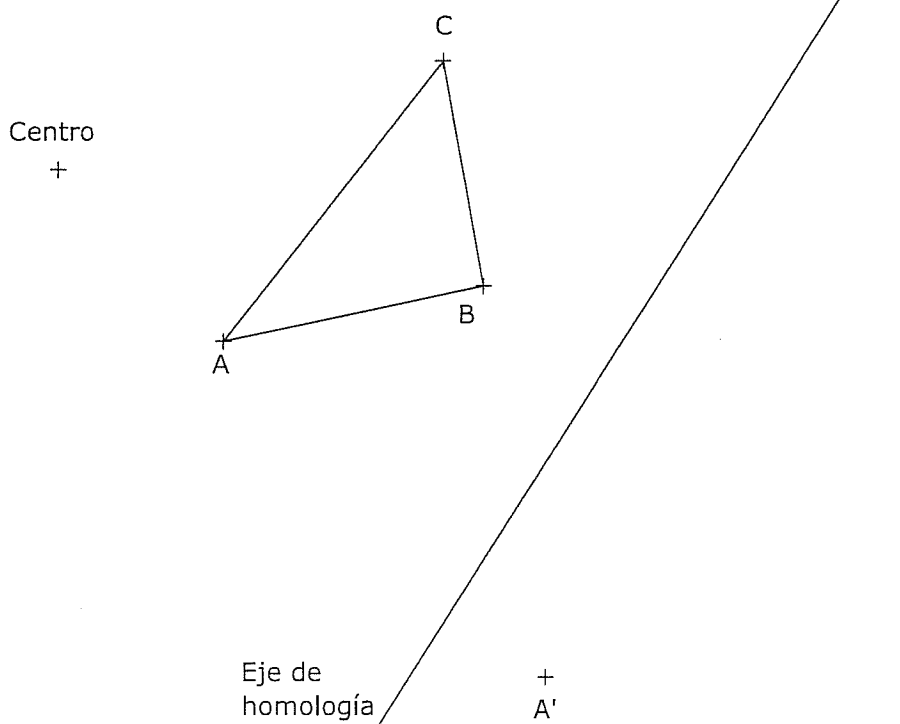

Puntuación máxima 1.25

3.- VISTAS. Dibuja a mano alzada las vistas (alzado, planta y perfil), sin escala, de la pieza representada.

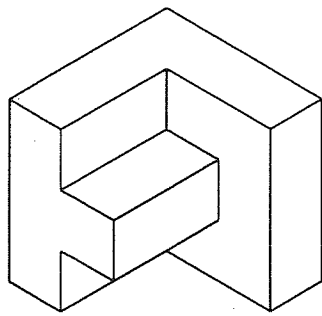

Puntuación máxima 1.25

4.- ACOTACIÓN. Acota la pieza según normas UNE.

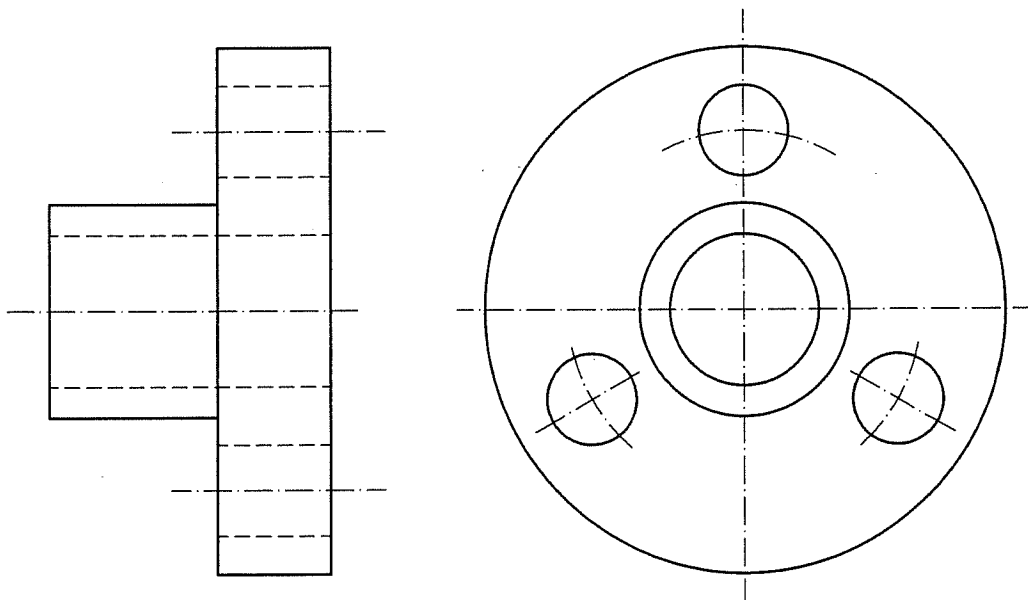

5.- ISOMÉTRICO. Representar en PERSPECTIVA ISOMETRICA, a escala 3:2, la figura correspondiente a las proyecciones. Calcular gráficamente y aplicar en la representación los coeficientes de reducción. Dibujar el perfil correspondiente a la solución hallada.

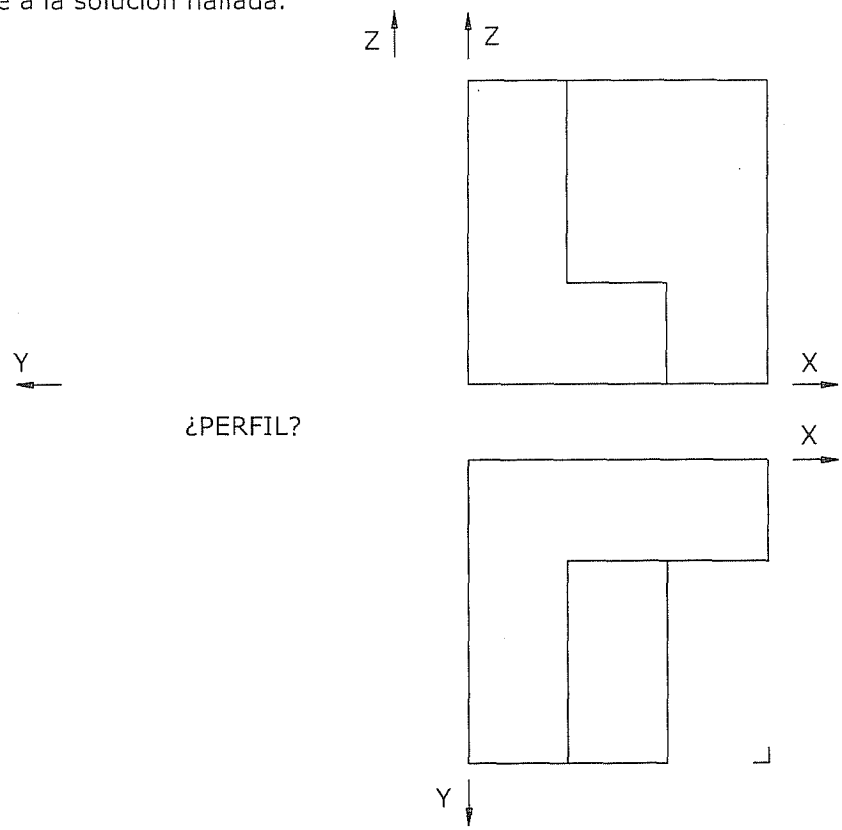

6.- DIÉDRICO. Halla la intersección del plano P con el plano Q, dados ambos por sus trazas. Dibuja un plano que contenga al punto A y que sea perpendicular a la recta hallada anteriormente.

