



Prueba de Evaluación de Bachillerato para el Acceso a la Universidad de Extremadura Curso 2019-2020

Materia: **ARTES ESCÉNICAS**

Tiempo máximo de la prueba: 1h 30 min

INSTRUCCIONES PARA REALIZAR LA PRUEBA

La prueba consta de **TRES PARTES**. La **PRIMERA PARTE** tiene una valoración de **4,5 puntos**. El estudiante tendrá que desarrollar **TRES** de las cuatro cuestiones referentes a **UNO** de los dos textos propuestos. Cada una de las cuestiones tiene una calificación máxima de **1,5 puntos**. En la **SEGUNDA PARTE** el estudiante tendrá que elegir **UNA** de las dos cuestiones que se le ofrecen, que tendrá una valoración máxima de **2,5 puntos**. En la **TERCERA PARTE** el estudiante ha de elegir **UNO** de los dos enunciados que se le plantean, teniendo una valoración máxima de **3 puntos**. Lógicamente, **es obligatorio responder a las cuestiones de cada bloque para llegar a la puntuación máxima de la prueba (10)**.

Observación importante: en ningún caso se corregirá un número mayor de preguntas de las indicadas en cada parte de la prueba. Para la corrección se seguirá el orden en el que las respuestas aparezcan desarrolladas por el estudiante (sólo si el estudiante ha tachado alguna de ellas, se entenderá que esa la pregunta no debe ser corregida). En ese caso se le corregiría, además, aquella que ocupase el correspondiente y lógico lugar de la tachada, siempre y cuando pertenezca a su misma agrupación y en el orden de respuesta.

PRIMERA PARTE

El estudiante tendrá que desarrollar las cuestiones referentes a UNO de los textos propuestos:

TEXTO 1

CARMINA.- (*Repreensiva.*) ¡Fernando!
FERNANDO.- [...] Sí. Acabar con todo esto. ¡Ayúdame tú! Escucha: voy a estudiar mucho, ¿sabes? Mucho. Primero me haré delineante. ¡Eso es fácil! En un año... Como para entonces ya ganaré bastante, estudiaré para aparejador. Tres años. Dentro de cuatro años seré un aparejador solicitado por todos los arquitectos. Ganaré mucho dinero. Por entonces tú ya serás mi mujercita, y viviremos en otro barrio, en un pisito limpio y tranquilo. Yo seguiré estudiando. ¿Quién sabe? Puede que para entonces me haga ingeniero. Y como una cosa no es incompatible con la otra, publicaré un libro de poesías, un libro que tendrá mucho éxito...
CARMINA.- (*Que le ha escuchado extasiada.*) ¡Qué felices seremos!
FERNANDO.- ¡Carmina!
Antonio Buero Vallejo: *Historia de una escalera*. Acto I.

TEXTO 2

MARTIRIO: ¿Qué piensas, Adela?
ADELA: Pienso que este luto me ha cogido en la peor época de mi vida para pasarlo.
MAGDALENA: Ya te acostumbrarás.
ADELA: (*Rompiendo a llorar con ira*) ¡No, no me acostumbraré! Yo no quiero estar encerrada. No quiero que se me pongan las carnes como a vosotras. ¡No quiero perder mi blancura en estas habitaciones! ¡Mañana me pondré mi vestido verde y me echaré a pasear por la calle! ¡Yo quiero salir!
(*Entra la Criada.*)
MAGDALENA: (*Autoritaria.*) ¡Adela!
CRIADA: ¡La pobre! ¡Cuánto ha sentido a su padre!
(*Sale*)
MARTIRIO: ¡Calla!
AMELIA: Lo que sea de una será de todas. (*Adela se calma.*)
MAGDALENA: Ha estado a punto de oírte la criada.
Federico García Lorca: *La casa de Bernarda Alba*. Acto I

CUESTIONES

TEXTO 1

- 1.- Las acotaciones de este fragmento de escena pretenden presentar las acciones y gestos que denotan actitudes y sentimientos, además de marcar el tono del diálogo. Explique el sentido que estas confieren al desarrollo de la obra.
- 2.- Recuerde que “en esta modesta casa de vecindad” habitan los protagonistas de la obra. Sitúe a *Fernando* y *Carmina* en el espacio escénico de un modo general.

TEXTO 2

- 1.- Estamos a punto de ver acabar el acto I, y las hermanas muestran sus actitudes ante la situación que viven. Enmarque este momento en el desarrollo de la obra.
- 2.- Las acotaciones de esta escena tienen distintas funciones. Señálelas.

<p>3.- El aspecto sórdido de la escalera tiene una importante significación en el desarrollo del drama. Escriba sobre ello.</p>	<p>3.- Si fuera el director escénico de esta obra, ¿qué instrucciones le daría a las actrices que hicieran de las hijas de <i>Bernarda Alba</i> y su <i>criada</i>?</p>
<p>4.- Complete en el cuadernillo de respuestas la siguiente frase que tiene que ver con la representación y la escenificación: El _____ actúa como empresario (financiación y administración) y como técnico especialista que consigue todo lo necesario para el espectáculo.</p>	<p>4.- Complete en el cuadernillo de respuestas la siguiente frase que tiene que ver con la representación y la escenificación: El _____ cobra las entradas, acomoda a los espectadores y se ocupa del mantenimiento del local.</p>

SEGUNDA PARTE

El estudiante tendrá que elegir UNA de las dos siguientes cuestiones:

<p>5.- Defina los códigos de significación escénica: el decorado o escenografía.</p>	<p>5.- Escriba, brevemente, sobre las características de la danza como arte escénica.</p>
--	---

TERCERA PARTE

El estudiante tendrá que elaborar una crítica teatral referente a UNO de los enunciados propuestos. Hable sobre los conflictos, sobre cómo (¡imagínese!) fue la representación, sobre el montaje escénico, sobre cómo lo valora, y sobre cuanto crea oportuno.

<p>6.- Se reabrió el Teatro María Guerrero en 2003 con un nuevo montaje de <i>Historia de una escalera</i>, de Antonio Buero Vallejo. Los intérpretes fueron Cristina Marcos (<i>Elvira</i>), Vicky Lagos (<i>Paca</i>), Alberto Jiménez (<i>Urbano</i>), Yolanda Arístegui (<i>Carmina</i>), Victoria Rodríguez (<i>Generosa</i>), Gabriel Moreno (<i>cobrador de la luz</i>), Petra Martínez (<i>doña Elvira</i>), Zorion Eguileor (<i>don Manuel</i>), Elena González (<i>Trini</i>), Moncho Sánchez-Diezma (<i>Fernando</i>), Mónica Cano (<i>Rosa</i>), José Luis Santos (<i>Pepe</i>), Carlos Álvarez Novoa (<i>don Juan</i>), Fernando Gil (<i>señor bien vestido</i>), Ignacio Alonso (<i>joven bien vestido</i>), Adrián Lamana y Daniel Muñoz (<i>Manolín</i>), Bárbara Goenaga (<i>Carmina, hija</i>) y Nicolás Belmonte (<i>Fernando, hijo</i>). El equipo artístico que la puso en escena lo componían Juan Carlos Pérez de la Fuente (dirección), Óscar Tusquets Blanca (escenografía), Javier Artiñano (vestuario), Tomás Marco (música), Luis Martínez y José Luis Alonso (iluminación), Eduardo Vasco (sonido), Centro Dramático Nacional (producción).</p>	<p>6.- En la Sala Max Aub de las Naves del Matadero el actor británico Will Keen ha dirigido <i>Hamlet</i>, de William Shakespeare. Es una producción del Teatro Español que cuenta con un equipo artístico formado por María Fernández Ache (traducción, versión y codirección), Paco Azorín (escenografía), Ikerne Giménez (vestuario), Valentín Álvarez (iluminación), Mariano García (diseño de sonido), Antonio Gil (movimiento escénico), Jesús Esperanza (lucha escénica), Javier Naval (diseño de cartel y fotografía). El reparto lo componían Pedro Casablanc (<i>Claudio</i>), Antonio Gil (<i>Bernardo, Rosencrantz, Actor 1, Caballero, Enterrador 1, Reinaldo</i>), Javivi Gil Valle (<i>Polonio</i>), Pablo Messiez (<i>Horacio</i>), Pau Roca (<i>Laertes, Francisco</i>), Secun de la Rosa (<i>Marcelo, Guildenstern, Actor 2, Caballero, Enterrador 2, Cura, Osric</i>), Alberto San Juan (<i>Hamlet</i>), Yolanda Vázquez (<i>Gertrudis</i>), Ana Villa (<i>Ofelia</i>), Rosa María Mateo (<i>voz en off radiofónica</i>).</p>
---	--



Prueba de Evaluación de Bachillerato para el Acceso a la Universidad (EBAU)

Universidad de Extremadura
Curso 2019-2020

Materia: **BIOLOGÍA**

Tiempo máximo de la prueba: 1h 30 min

INSTRUCCIONES PARA REALIZAR EL EXAMEN

El examen consta de **10 preguntas**, cuyo valor es de **2 puntos**. El estudiante ha de elegir **5 preguntas**.

Observación importante: en ningún caso deberá responder a un número mayor del indicado porque en la corrección del mismo sólo se tendrán en cuenta las cinco primeras cuestiones/preguntas respondidas. Si se desea que alguna de ellas no sea tenida en cuenta, el estudiante ha de tacharla y dejarlo claramente indicado. En ese caso, además de las cuatro primeras preguntas sin tachar, se corregiría la que ocupe el sexto lugar.

1.- Glúcidos:

- A. Definición. (0.5 puntos)
- B. Explique en qué consiste el enlace O-glucosídico. (0.5 puntos)
- C. Cite y describa brevemente algún compuesto estructural que forme parte de los vegetales. (0.5 puntos)
- D. Cite compuestos de interés biológico en los que aparezcan enlaces α (1-6). (0.5 puntos)

2.- Triglicéridos:

- A. Estructura. (1 punto)
- B. Reacción de hidrólisis. (1 punto)

3.- Defina e indique una función de las siguientes estructuras celulares: Membrana plasmática. Mitocondria. Retículo endoplasmático rugoso. Aparato de Golgi. (0.5 puntos cada apartado)

4.- En relación con la mitosis:

- A. Describa el proceso de la metafase. (1 punto)
- B. Realice un dibujo esquemático que represente una célula en metafase. (0.5 puntos)
- C. Significado biológico de la mitosis. (0.5 puntos)

5.- Explique la estructura del ARNt (ARN transferente) (1 punto) y señale las funciones de los distintos tipos de ARN en la síntesis de proteínas (1 punto).

6.- Mutaciones y agentes mutagénicos:

- A. Concepto de mutación. (0.5 puntos)
- B. Clasificación de agentes mutagénicos. Ponga dos ejemplos de cada tipo. (1.5 puntos)

7.- Respecto de las bacterias:

- A. Realice un dibujo esquemático y localice 5 de sus componentes. (1 punto)
- B. Indique cuatro diferencias fundamentales de la bacteria con una célula eucariota. (1 punto)

8.- Ciclos biogeoquímicos:

- A. Concepto (0.5 puntos)
- B. Cite dos grupos de microorganismos descomponedores que intervengan en los ciclos biogeoquímicos. (0.5 puntos)
- C. Cite dos grupos de organismos productores que intervengan en los ciclos biogeoquímicos. (0.5 puntos)
- D. Haga un esquema de un ciclo biogeoquímico. (0,5 puntos)

9.- Conteste a las siguientes cuestiones:

- A. Identifique los procesos en los que intervienen los siguientes enzimas y qué función desempeñan: Piruvato deshidrogenasa (0.5 puntos). Ribulosa 1,5-difosfato carboxilasa (0.5 puntos).
- B. Defina vacuna y suero inmunológico y establezca dos diferencias entre ellos. (1 punto)

10.- Conteste a las siguientes cuestiones:

- A. La hemofilia es una enfermedad hereditaria ligada al cromosoma X. ¿Cómo será la descendencia de una mujer portadora y un hombre normal? (haga el cruce y responda a la cuestión). (1 punto)
- B. Defina: Macrófago (0,5 puntos). Linfocito B. (0,5 puntos).



Prueba de Evaluación de Bachillerato para el Acceso a la Universidad (EBAU)

Universidad de Extremadura
Curso 2019-2020

Materia: Cultura Audiovisual

Tiempo máximo de la prueba: 1h 30 min

INSTRUCCIONES PARA REALIZAR EL EXAMEN

El alumno debe elegir una opción de cada una de las preguntas

Realizará las preguntas elegidas en el cuadernillo adjunto, indicando claramente la opción elegida de cada pregunta, nunca sobre la misma hoja del examen a excepción de la pregunta cuatro que lo realizará en la hoja anexa al examen.

El examen consta de 4 preguntas con dos opciones cada pregunta.

La primera pregunta tiene una valoración máxima de 1,5 puntos cada opción. Cada opción consta de 6 términos que el alumno debe relacionar, con un valor de 0,25 cada pareja de términos correctos.

La segunda pregunta tiene una valoración máxima de 1 punto cada opción. Cada opción consta de 6 términos y cuatro definiciones, el alumno debe elegir las cuatro correctas con un valor de 0,25 cada respuesta acertada.

La tercera pregunta tiene una valoración máxima de 1,5 puntos cada opción. Cada opción consta de tres definiciones incompletas que el estudiante debe completar. El valor de cada definición es de 0,5 puntos

La cuarta pregunta es un ejercicio práctico, la valoración máxima es de 6 puntos cada opción.

Es obligatorio responder a una opción de cada pregunta para llegar a la puntuación máxima del examen (10).

Observación importante: en ningún caso se corregirá un número mayor de preguntas de las indicadas. Para la corrección se seguirá el orden en el que las respuestas aparezcan desarrolladas por el estudiante (sólo si el estudiante ha tachado alguna de ellas, se entenderá que esa la pregunta no debe ser corregida). En ese caso se le corregirá, además, aquella que ocupase el correspondiente y lógico lugar de la tachada, siempre y cuando pertenezca a su misma agrupación y en el orden de respuesta.

1º.- Elige una de las dos columnas de términos, y relaciona los números con las letras de la opción elegida.

(Anota las respuestas en el cuaderno adjunto)

(1,5 puntos)

Opción A

Opción B

1) Montaje a) Comienzo

1) Atrezo a) Final

2) Guionista b) Realismo

2) Patrocinio b) Escenografía

3) Ataque c) Creativo

3) Ruido c) Postproducción

4) Escaleta d) Radio

4) Rodaje d) Formato

5) Cuña e) Postproducción

5) Ficción e) Banda sonora

6) Efecto f) Televisión

6) Decaimiento f) Publicidad

2º- Elige una pregunta y completa cada definición con una de las palabras que se facilitan.
(Anota las respuestas en el cuaderno adjunto) (1 punto)

Pregunta 2A

AUDIENCIA/DAY TIME/PROMOCIONES/TARGET/PRIME TIME/SHARE

- 2a)** La franja estrella de la programación en la que se concentra el mayor número de espectadores se denomina _____
- 2b)** Las cadenas de televisión venden su propia imagen y la de sus programas a través de las _____
- 2c)** El objetivo de las cadenas es conseguir fidelizar la _____
- 2d)** _____ es una medida de audiencia que estima el porcentaje de hogares o espectadores que están viendo un programa de televisión

Pregunta 2B

GUIÓN TÉCNICO/PRODUCCIÓN/PLAN DE TRABAJO/TÉCNICOS Y ARTÍSTICOS/PRODUCTOR/BIBLIA

- 2a)** Al proceso de transformación de las ideas en programas se le llama _____
- 2b)** La persona que está en el inicio del proyecto y tiene la última palabra sobre la viabilidad del mismo es el _____
- 2c)** La programación de las actividades de un rodaje con objeto de optimizar el tiempo y los recursos se conoce como _____
- 2d)** El equipo humano en una producción audiovisual se divide _____

3º- Elige una pregunta y completa las frases con las palabras adecuadas.
(Anota las respuestas en el cuaderno adjunto).

(1,5 puntos)

Pregunta 3A

- 3a)** La técnica publicitaria que consiste en la inserción de un producto dentro de la narrativa del programa se conoce como _____
- 3b)** La técnica publicitaria de los mensajes visuales que contienen información que no se puede observar a simple vista, pero que incita al consumo de un producto, se conoce como _____
- 3c)** De que otra forma se le denomina también al patrocinio _____

Pregunta 3B

- 3a)** En la publicidad también hay un importante papel creativo desempeñado por la función _____
- 3b)** Los grandes eventos deportivos serían inconcebibles sin _____ de distintas empresas que lo utilizan como escaparate de sus marcas
- 3c)** _____ es una técnica mediante la cual se intenta comunicar un mensaje a un determinado conjunto de personas con el fin de persuadirlas.

4º- Elige una opción y realiza :

(6 puntos)

Pregunta 4A

Realiza un StoryBoard de 8 viñetas con dibujos sencillos que represente el texto proporcionado del cortometraje de Cesar Sánchez titulado “Convive tú”. En él debe indicarse variedad de planos, angulaciones de cámara, iluminación, movimiento e cámara. Será obligatorio incluir el supuesto sonido adecuado a cada viñeta.

(Realizar en el anexo adjunto 4A)

INT. PISO COMPARTIDO / HABITACIÓN DE RUBÉN - TARDE

Rubén intenta estudiar, pero Guillermo está hablando en voz alta en el comedor y no le deja concentrarse.

GUILLERMO (OFF)

(Bajo los efectos de la coca)
... para evitarlo tendría que elevar la temperatura. Pero entonces arrastraría el PH. Tiene que haber una solución. Piensa, Guillermo, piensa. Quizás si usase un elemento alotrópico. Estaño, por ejemplo. ¿Y de dónde lo saco? Piensa, Guillermo, piensa...

Se abre la puerta y entra Guillermo.

GUILLERMO

¡Rubén! ¿No tendrás un poco de estaño?

RUBÉN

Sí, siempre tengo aquí una bolsa llena por si me piden. ¿Podrías dejarme estudiar?

GUILLERMO

¡Ah! Bueno, bueno, perdona...

Sale y cierra la puerta. Rubén se gira hacia sus apuntes. Guillermo vuelve a entrar.

GUILLERMO

Oye, ¿no tendrás...?

RUBÉN

(saltando de la silla)

¡No, no tengo! ¿Me quieres dejar en paz? ¡Aquí no hay quien estudie! ¿Por qué no coges tus experimentos y te vas al parque?

GUILLERMO

¿Y por qué no te vas tú? Yo tampoco puedo concentrarme si tengo que estar pendiente de alguien al que le molesta cualquier ruido. Y total, no sé para qué estudias, no creo que te saques el examen...

RUBÉN

¿Cualquier ruido? Estás continuamente molestándome. Ya van dos noches que me despierto por tu culpa.

GUILLERMO

Si tienes el sueño ligero es problema tuyo.

RUBÉN

Ah, encima... Oye, mira, ¿sabes qué? Si vas a seguir así, lo mejor será que te busques otro piso.

GUILLERMO

(indignado)

Yo no tengo por qué irme, estoy muy bien aquí. Si tienes problemas, coges y te largas tú, y así me dejas trabajar tranquilo.

Guillermo sale, cerrando la puerta.

Pregunta 4B

Realiza un guion original e inédito con los fotogramas de la película "Rebelde sin causa" de Nicholas Ray. Posteriormente identifica el tipo de plano, angulación de cámara e iluminación de cada uno de ellos y añade el audio que le corresponde a cada fotograma según tu guion.

(Realiza en el anexo adjunto 4B)

1º



2º



3º



4º



5º



6º



7º



8º



Curso 2019-2020
ANEXO Pregunta 4A

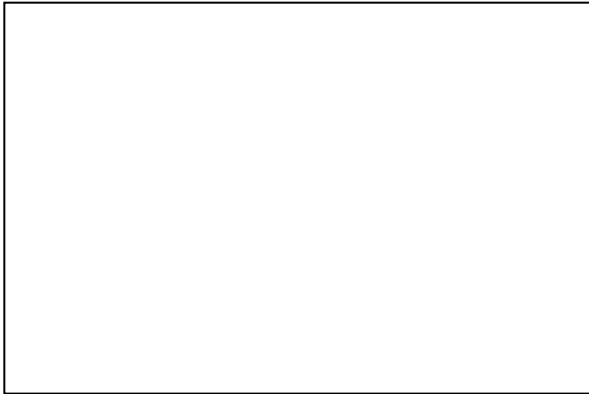

Tipo de plano
Angulación de cámara
Iluminación
Sonido
Movimiento de cámara

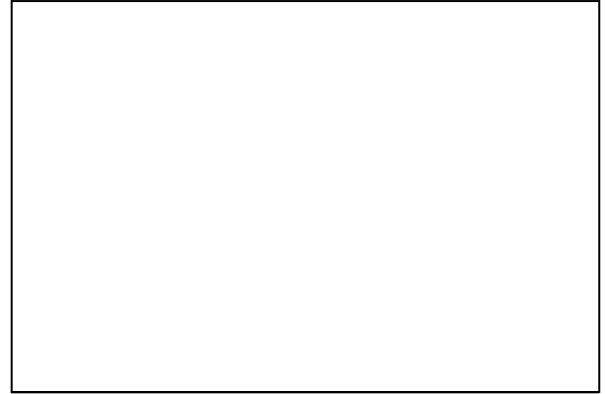

Tipo de plano
Angulación de cámara
Iluminación
Sonido
Movimiento de cámara

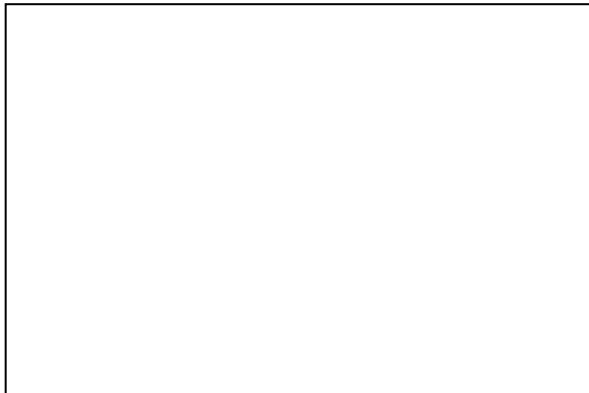

Tipo de plano
Angulación de cámara
Iluminación
Sonido
Movimiento de cámara

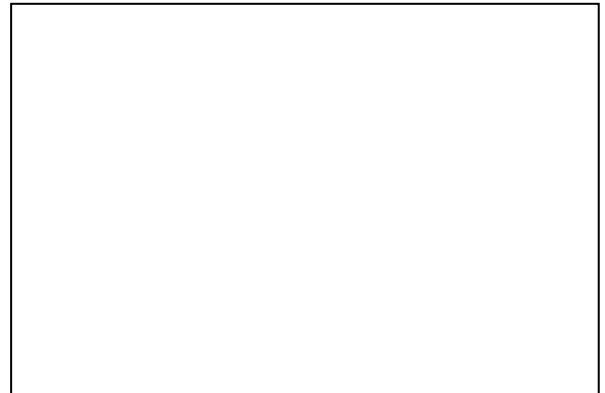

Tipo de plano
Angulación de cámara
Iluminación
Sonido
Movimiento de cámara

Curso 2019-2020
ANEXO Pregunta 4A

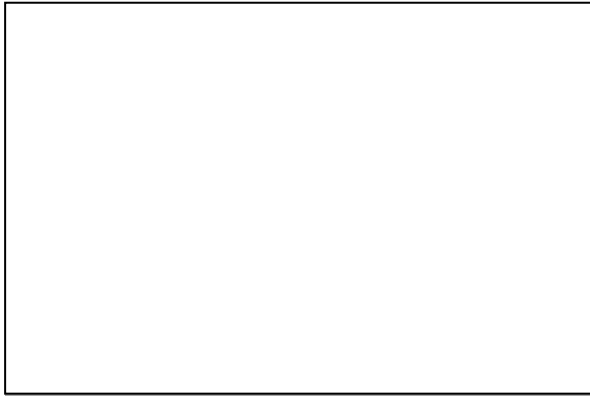

Tipo de plano
Angulación de cámara
Iluminación
Sonido
Movimiento de cámara

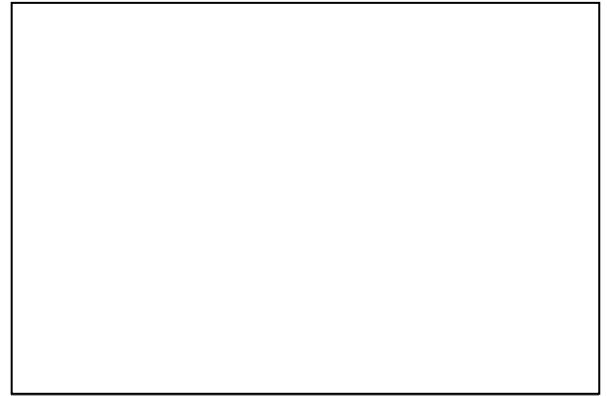

Tipo de plano
Angulación de cámara
Iluminación
Sonido
Movimiento de cámara



Tipo de plano
Angulación de cámara
Iluminación
Sonido
Movimiento de cámara



Tipo de plano
Angulación de cámara
Iluminación
Sonido
Movimiento de cámara

ANEXO Pregunta 4B

	Tipo de plano	Angulación	Iluminación	Audio
1				
2				
3				
4				
5				
6				
7				
8				

BLOQUE 1. EJERCICIO 2. - TANGENCIAS.- Dados un par de puntos, A y B, y la recta R, se pide dibujar las circunferencias tangentes a la recta y que pasen por ambos puntos. Indica CLARAMENTE los puntos de tangencia y los centros de las circunferencias solución.

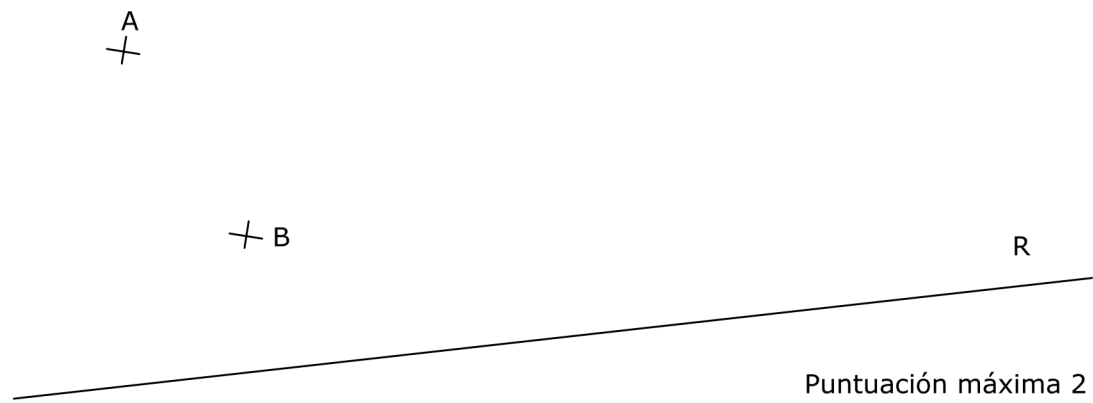

BLOQUE 1. EJERCICIO 3. - INVERSIÓN. Determina los puntos inversos de B y C, conocidos el centro de inversión, O, y un punto doble, $A=A'$.

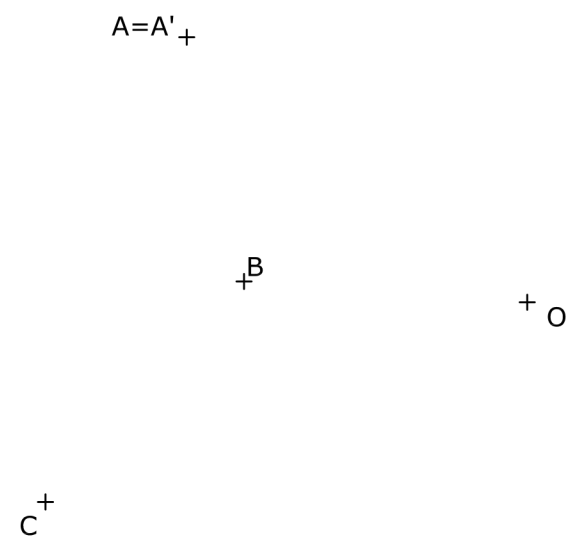

DIBUJO TÉCNICO

Tiempo máximo de la prueba: 1h 30 min

INSTRUCCIONES PARA REALIZAR EL EXAMEN

El examen consta de **3 bloques de ejercicios**.

El **primer bloque** tiene una valoración de **6 puntos**. Consta de 6 ejercicios, de los cuales el estudiante ha de **elegir 3**, con un valor de **2 puntos cada uno** de ellos.

El **segundo bloque** tiene una valoración de **2 puntos**. Consta de 2 ejercicios, de los cuales el estudiante ha de **elegir 1**, con un valor de **2 puntos cada uno** de ellos.

El **tercer bloque** tiene una valoración de **2 puntos**. Consta de 2 ejercicios, de los cuales el estudiante ha de **elegir 1**, con un valor de **2 puntos cada uno** de ellos.

Es obligatorio realizar ejercicios de cada bloque para llegar a la puntuación máxima del examen (10).

Observación importante: en ningún caso se corregirá un número mayor de ejercicios de los indicados para cada bloque. Para la corrección se seguirá el orden en el que los ejercicios aparezcan desarrollados por el estudiante. Solo si el estudiante ha tachado alguno de ellos, se entenderá que ese ejercicio no debe ser corregido. En ese caso se le corregirá aquel que ocupase el correspondiente y lógico lugar del tachado, siempre y cuando pertenezca a su misma agrupación y en el orden de respuesta.

BLOQUE 1. EJERCICIO 1. - HOMOLOGÍA. Dibuja la figura homóloga del rectángulo ABCD dado. Se conoce el eje y el centro de homología, punto O, además del homólogo del punto A, el punto A'.

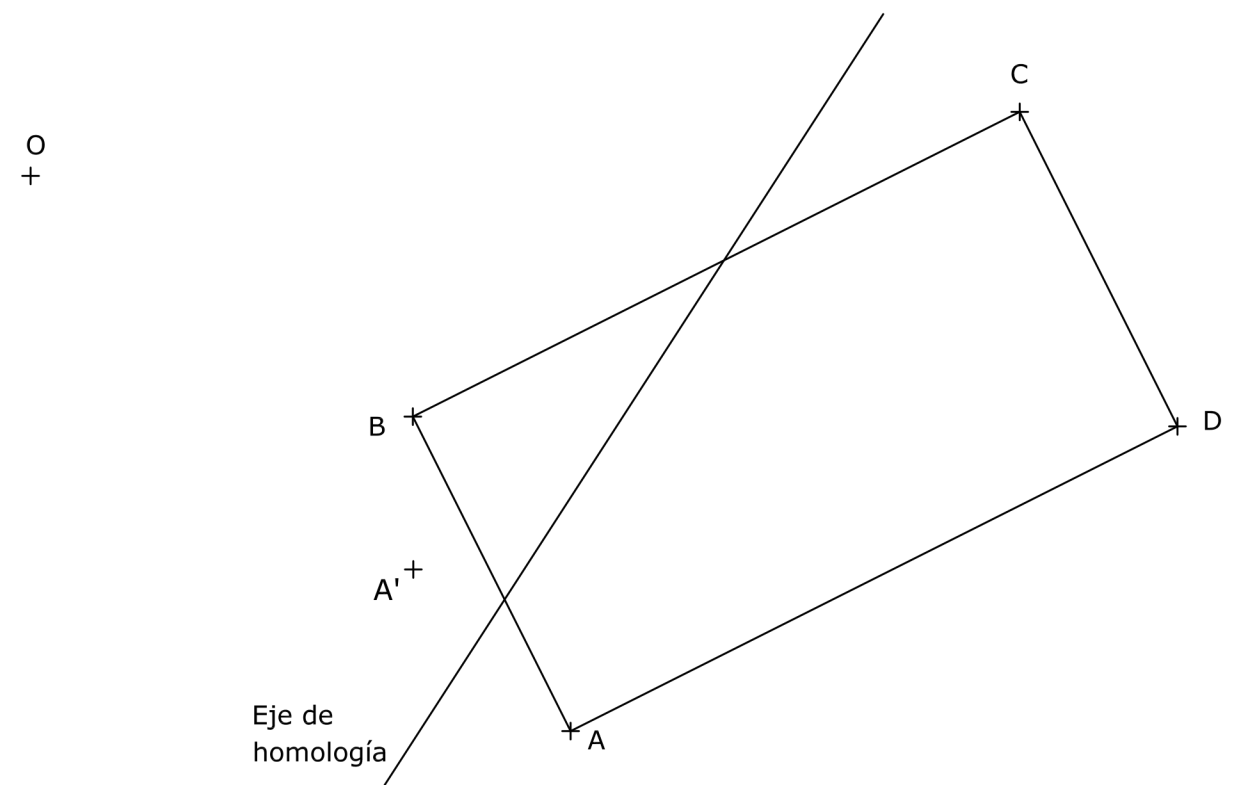

El examen se realizará a lápiz. Se podrá utilizar regla graduada, escuadra, cartabón, goma de borrar y compás. No está permitido el uso de plantillas y calculadora.

BLOQUE 1. EJERCICIO 6. - ACOTACIÓN. Acota la pieza de chapa según normas UNE.

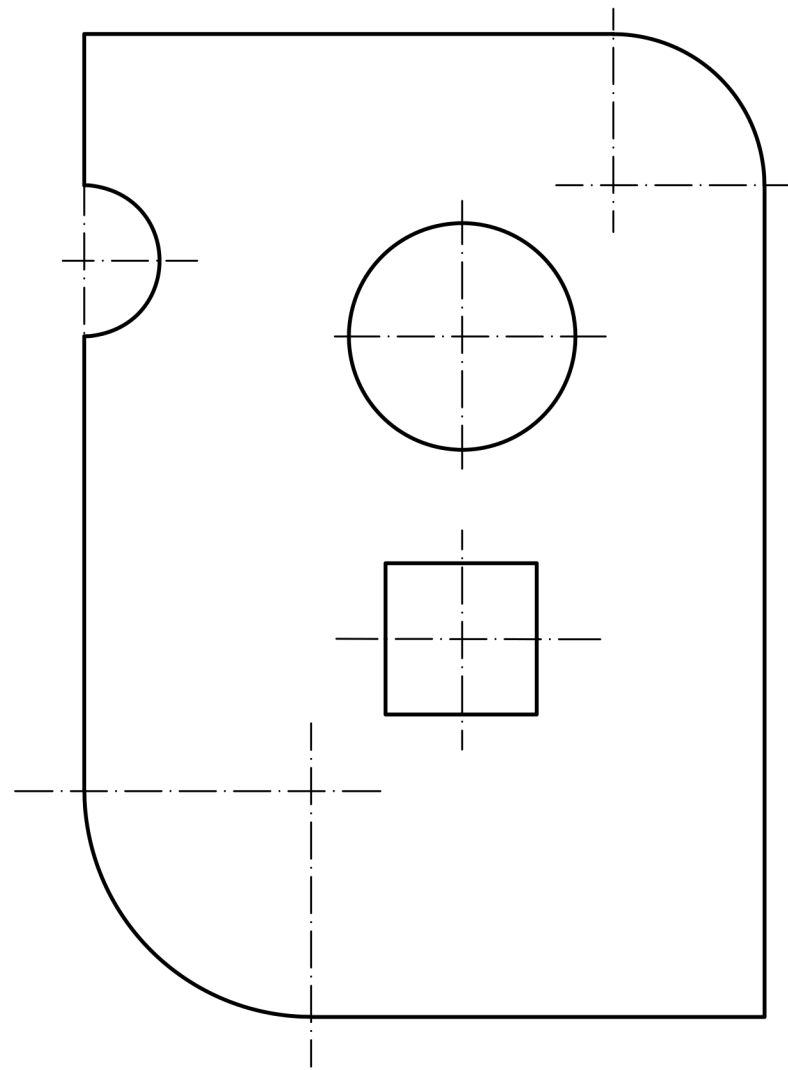

BLOQUE 1. EJERCICIO 4. - VISTAS. Dibuja a mano alzada las vistas (alzado, planta y perfil) de la pieza representada.

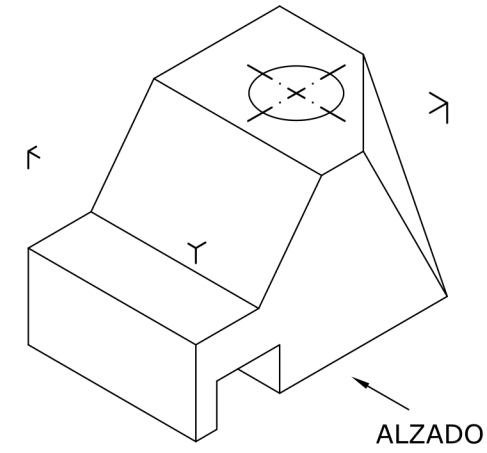

El examen se realizará a lápiz. Se podrá utilizar regla graduada, escuadra, cartabón, goma de borrar y compás. No está permitido el uso de plantillas y calculadora.

Puntuación máxima 2

BLOQUE 1. EJERCICIO 5. - ELIPSE. Dibuja la elipse de la cual se conocen sus focos, F y F', y un punto de la curva, P. Emplea en el trazado, al menos, 8 puntos de la elipse.



BLOQUE 2. EJERCICIO 2. - DIÉDRICO. Dibuja: a) La recta que contenga al punto A y sea paralela a la recta intersección de los planos Z y P. b) El plano que contenga al punto A y sea perpendicular a la recta intersección de los planos Z y P.

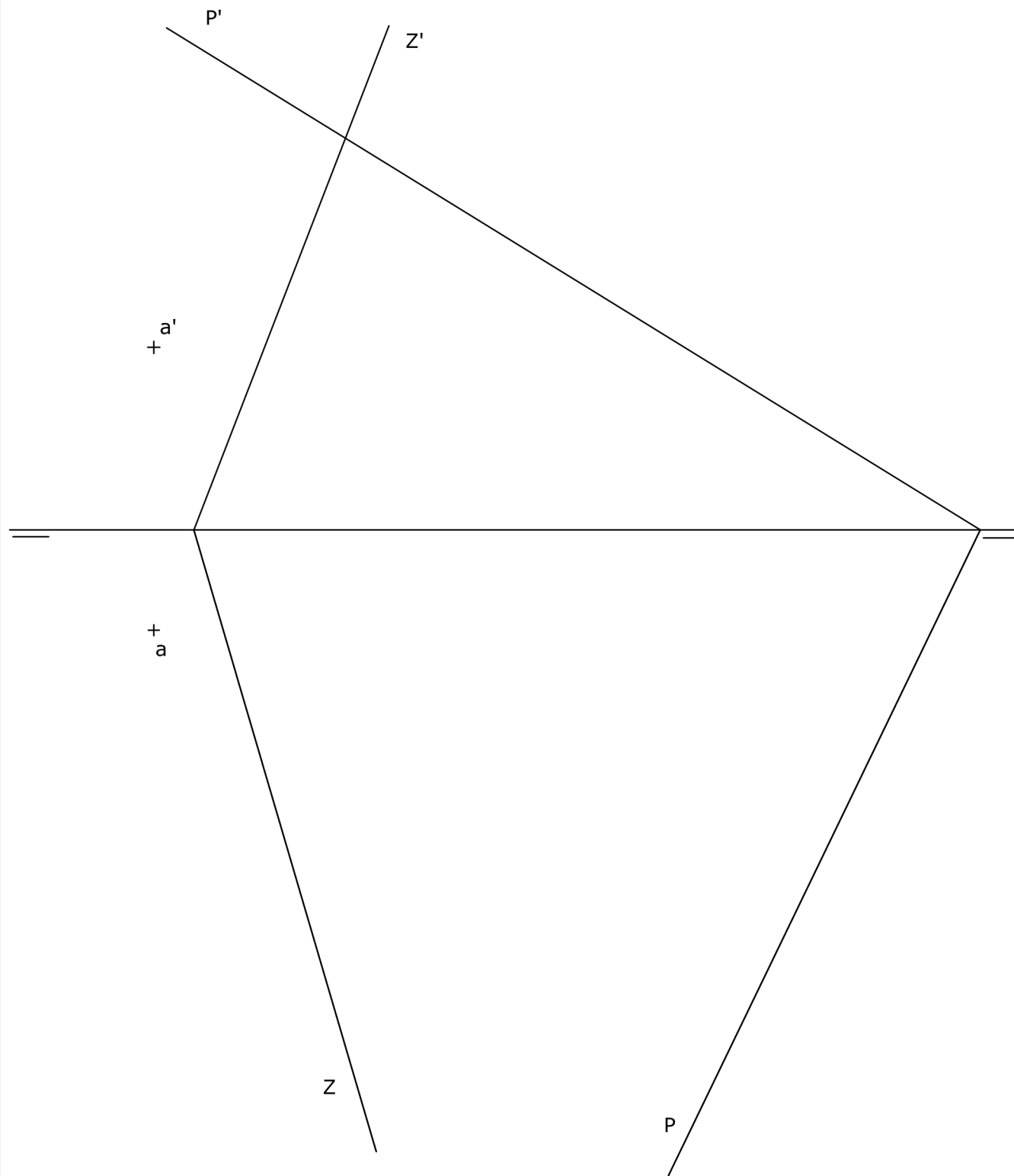

BLOQUE 2. EJERCICIO 1. - DIÉDRICO. De un triángulo se conoce la proyección vertical de sus vértices. Asimismo, se conocen la traza horizontal del plano que contiene a dicho triángulo y la traza vertical abatida sobre el plano horizontal de proyección. Se pide: dibujar las proyecciones diédricas del triángulo y la verdadera dimensión del mismo.

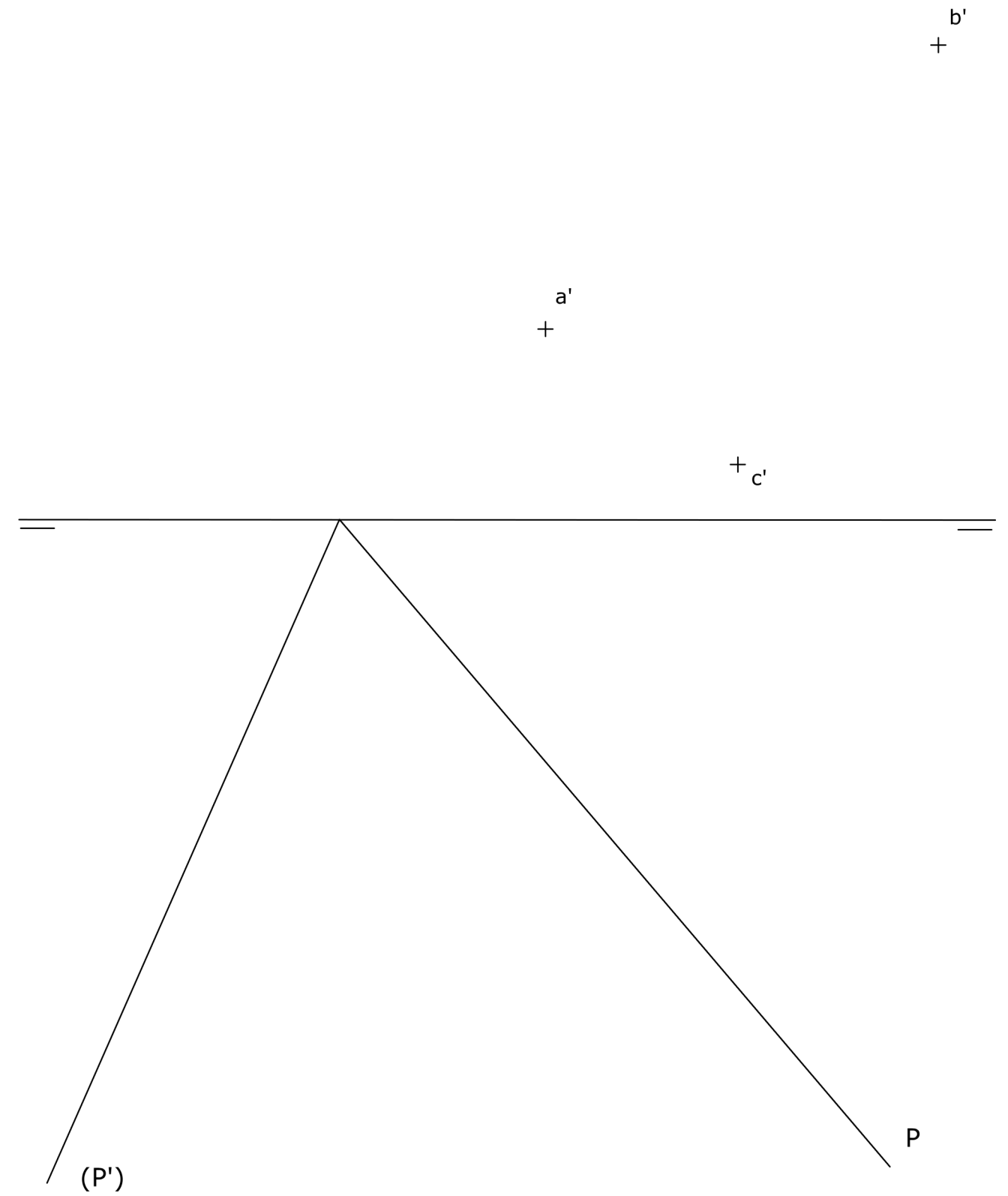

BLOQUE 3. EJERCICIO 2. - ISOMÉTRICO. Representa en PERSPECTIVA ISOMETRICA, a escala 3:2, la figura correspondiente a las proyecciones dadas. Calcula gráficamente y aplica en la representación los coeficientes de reducción.

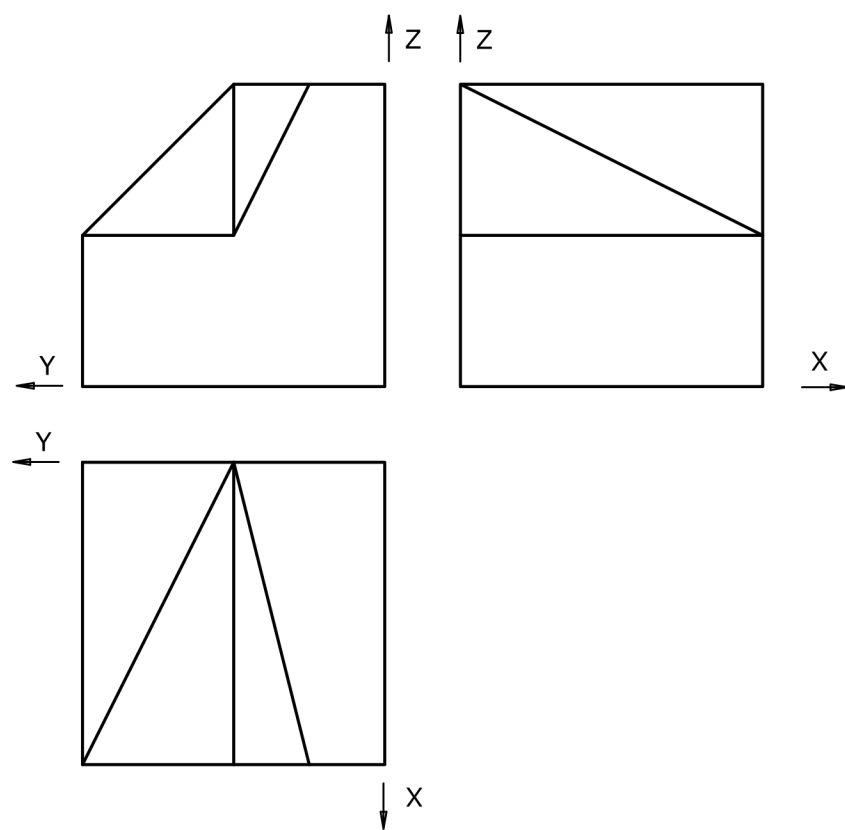

BLOQUE 3. EJERCICIO 1. - ISOMÉTRICO. Representa en PERSPECTIVA ISOMETRICA, a escala 3:2, la figura correspondiente a las proyecciones. Calcula gráficamente y aplica en la representación los coeficientes de reducción.

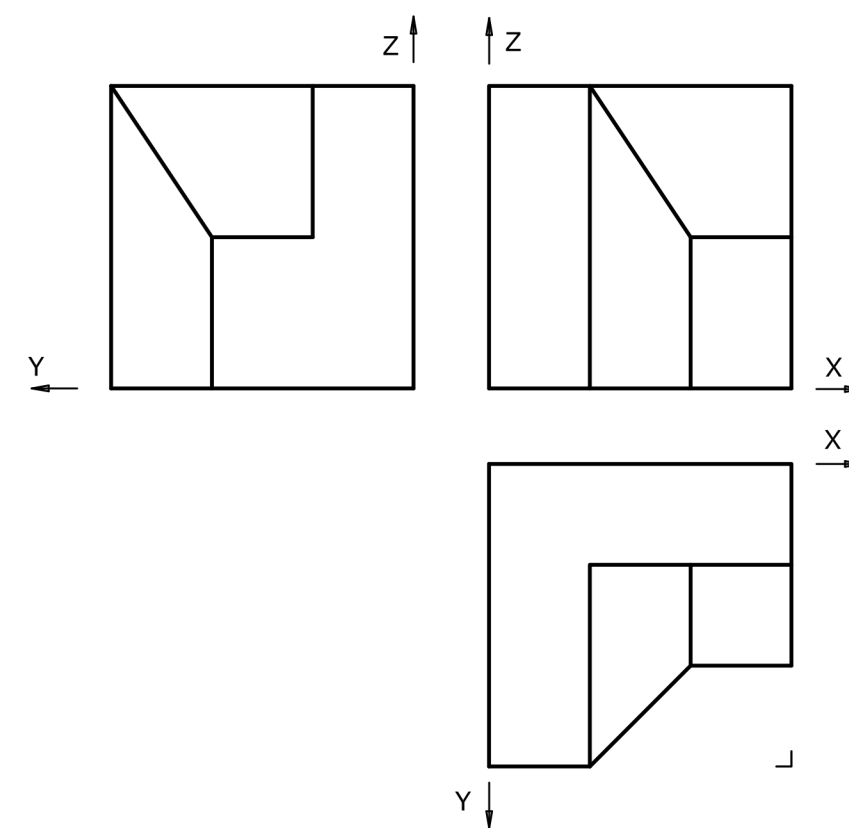



Prueba de Evaluación de Bachillerato para el Acceso a la Universidad (EBAU)

Universidad de Extremadura

Curso 2019-2020

Materia: DISEÑO

Tiempo máximo de la prueba: 1h 30 min

INSTRUCCIONES PARA REALIZAR EL EXAMEN:

El examen consta de **3 bloques de preguntas**.

BLOQUE 1: tiene una valoración de **5 puntos**. Consta de 2 propuestas prácticas, de las cuales el estudiante ha de **elegir 1**. Cada propuesta tiene un valor de 5 puntos.

BLOQUE 2: tiene un valor de **3 puntos**. Se presentan **8 conceptos**, de 0,75 puntos cada concepto bien definido; se ha de contestar a un **máximo de 4 conceptos**.

BLOQUE 3: tiene un valor de **2 puntos**. Hay dos tablas, TABLA 1 y TABLA 2. Elige solo una TABLA y relaciona los términos de sus dos columnas. 0,25 puntos por cada pareja de términos correcta.

Es obligatorio responder a cuestiones de cada bloque para llegar a la puntuación máxima del examen (10).
TODAS LAS RESPUESTAS SE ESCRIBIRÁN SOBRE EL CUADERNILLO ADJUNTO Y NO SOBRE LA HOJA DE EXAMEN.

Observación importante: en ningún caso se corregirá un número mayor de preguntas de las indicadas en cualquier bloque de preguntas. Para la corrección se seguirá el orden en el que las respuestas aparezcan desarrolladas por el estudiante (sólo si el estudiante ha tachado alguna de ellas, se entenderá que esa la pregunta no debe ser corregida). En ese caso se le corregirá, además, aquella que ocupase el correspondiente y lógico lugar de la tachada, siempre y cuando pertenezca a su misma agrupación y en el orden de respuesta.

BLOQUE 1. Elige y Desarrolla UNA de las dos propuestas practicas: (Máximo 5 puntos)

PROPUESTA 1.

Realizar, sobre una trama cuadrangular adjunta a este cuadernillo, un **LOGOTIPO** para identificar y que sirva como parte de la IDENTIDAD VISUAL CORPORATIVA de una **HELADERÍA TRADICIONAL**.

Cliente: ICE-DREAMS.

BRAINSTORM (árbol de ideas), BOCETOS, MAQUETA y ARTE FINAL

Texto a incluir: ICE-DREAMS Heladería.

Técnica seca: rotulador, lápiz de grafito, lápices de colores, collage, etc.

Realiza una pequeña memoria del ejercicio (50-75 palabras) explicando tu propuesta.

PROPUESTA 2

Realizar, sobre una trama cuadrangular adjunta a este cuadernillo, la **PORTADA** para una edición de bolsillo del clásico de Bram Stoker **DRÁCULA**.

BRAINSTORM (árbol de ideas), BOCETOS, MAQUETA y ARTE FINAL

FORMATO: A5. 21 x 15 cms. + 3mm de sangrado.

Realiza para ello una ILUSTRACIÓN ORIGINAL alusiva a la historia.

Texto a incluir: DRÁCULA. Bram Stoker.

Técnica seca: rotulador, lápiz de grafito, lápices de colores, collage, etc.

Realiza una pequeña MEMORIA del ejercicio (50-75 palabras) explicando tu propuesta.

BLOQUE 2. Define o explica 4 de los siguientes conceptos: *(Escribe las respuestas en el cuadernillo)*
(Máximo 3 puntos)

1. PAREJAS DE COLORES COMPLEMENTARIOS.
2. LEY DE PROXIMIDAD (GESTALT).
3. SATURACIÓN (COLOR).
4. BOCETO.
5. EL CARTEL.
6. SANGRADO DE UNA IMAGEN.
7. FASES DEL PROCESO DE DISEÑO.
8. RESMA.

BLOQUE 3. Elige UNA de las dos tablas que se presentan y relaciona los términos de sus dos columnas *(Escribe la respuesta en el cuadernillo, ejemplo TABLA 2. A-4, B-8, C-5...):*
(Máximo 2 puntos)

TABLA 1

A	VERDES	PROPIEDAD DEL COLOR	1
B	COLUMNA	PERCEPCIÓN VISUAL	2
C	GESTALT	COLORES FRÍOS	3
D	ALPHONS MUCHA	FAMILIA TIPOGRÁFICA	4
E	SATURACIÓN	PROCESO DE DISEÑO	5
F	HELVÉTICA	MAQUETACIÓN	6
G	ANTROPOMETRÍA	FIGURA HUMANA	7
H	BOCETOS	CARTEL	8

TABLA 2

A	LUMINOSIDAD	LA BAUHAUS	1
B	RESMA	MAQUETACIÓN	2
C	PIXELES POR PULGADA	CARTEL	3
D	WALTER GROPIUS	GESTALT	4
E	PACKAGING	PAPEL	5
F	SANGRADO	PROPIEDAD DEL COLOR	6
G	LEY DE CIERRE	PRODUCTO COMERCIAL	7
H	TOULOUSE LAUTREC	RESOLUCIÓN	8



Prueba de Evaluación de Bachillerato para el Acceso a la Universidad (EBAU)

Universidad de Extremadura
Curso 2019-2020

Materia: ECONOMÍA DE LA EMPRESA

Tiempo máximo de la prueba: 1h 30 min

INSTRUCCIONES PARA REALIZAR EL EXAMEN

El examen consta de 2 bloques de preguntas. El primero de ellos tiene una valoración de 5 puntos. Consta de 10 preguntas, de las cuales el estudiante ha de elegir 5, con un valor de 1 punto cada una de ellas.

En el segundo bloque se presentan 4 problemas, de 2,5 puntos cada uno; ha de elegir 2 problemas. La puntuación máxima de este bloque es de 5 puntos.

Es obligatorio responder a cuestiones de cada bloque para llegar a la puntuación máxima del examen (10).

Observación importante: en ningún caso se corregirá un número mayor de preguntas de las indicadas para cada bloque de preguntas (5 de teoría y 2 problemas). Para la corrección se seguirá el orden en el que las respuestas aparezcan desarrolladas por el estudiante. Sólo si el estudiante ha tachado alguna de ellas, se entenderá que esa pregunta no debe ser corregida; en ese caso se le corregirá aquella que ocupase el correspondiente y lógico lugar de la tachada, siempre y cuando pertenezca a su misma agrupación y en el orden de respuesta.

BLOQUE DE TEORÍA (Elegir 5 de las 10 preguntas)

JARAPALEX S.A. es una pyme dedicada a la confección y venta de trajes y uniformes en Extremadura, y está ubicada en Cañaverál. Actualmente, los socios se plantean cambiar su proyecto de empresa, ya que la competencia se está quedando con gran parte de su mercado y atraviesan una pequeña crisis.

- 1.- En primer lugar, por motivos fiscales, están pensando cambiar de forma jurídica a una sociedad anónima laboral o a una sociedad limitada laboral. ¿podría poner en una tabla: el capital mínimo y el número mínimo de socios que se requieren para ambos tipos de sociedad? (1 punto)
- 2.- En segundo lugar, están pensando instalarse en Portugal, pero nadie en la empresa tiene experiencia internacional. ¿Podría explicarles 4 características de las empresas multinacionales? (1 punto)
- 3.- Sabiendo que JARAPALEX S.A. tiene 38 empleados, clasifícala según tamaño y según actividad razonando la respuesta. (1 punto)
- 4.- Uno de los socios plantea la posibilidad de comprar ALADINAFly, una fábrica de alfombras de Marruecos, y unirla a JARAPALEX S.A. Explíquese si ese crecimiento sería interno o externo y en qué se diferencia del otro tipo de crecimiento. (1 punto)
- 5.- Pese a la idea de saltar al extranjero y crecer, parte de los socios no están conformes y quieren permanecer como una pyme. ¿Podría señalarles dos ventajas y dos desventajas de las pymes (respecto a las grandes empresas)? (1 punto)
- 6.- Gran parte de la crisis de JARAPALEX S.A. se debe a la especialización de la competencia en determinados segmentos del mercado. ¿Podría aconsejarles 2 criterios para poder segmentar el mercado? Razone brevemente la respuesta. (1 punto)
- 7.- Ponga un ejemplo de una función que pueda tener el área de aprovisionamiento, y otro ejemplo de una función del área de recursos humanos de JARAPALEX S.A. (1 punto)
- 8.- Uno de los socios, Carlos Caos, considera que su mayor problema está en la organización de sus recursos humanos. Ayúdele definiendo qué es un organigrama y los diferentes tipos, según su forma, entre los que puede elegir. (1 punto)
- 9.- Jara Jipi es otra socia de JARAPALEX S.A. Ella cree que lo que habría que estudiar a fondo es la organización informal de la empresa. Los demás socios no saben mucho sobre ese tipo de organización. Defínalo y ponga un ejemplo aplicable a esa empresa para que lo entiendan mejor. (1 punto)
- 10.- Renato Botones es el socio más joven y quiere realizar un análisis de estrategia de marketing-mix. Tras un estudio de mercado propone 4 medidas: a) ampliar el periodo de garantía de los trajes que venden y ponerles un embalaje de mayor calidad para atraer la confianza del cliente, b) comenzar a vender a través de Amazon, c) ofrecer a menor precio los uniformes para sanitarios, y d) poner anuncios en YouTube para atraer nuevos clientes. Represente una tabla en el cuadernillo de respuestas relacionando cada una de las 4 medidas con la variable de marketing-mix correspondiente. (1 punto)

BLOQUE DE PROBLEMAS (Elegir 2 de los 4 problemas)

Problema nº 1.- La empresa DULCISFICULNEA S.L.N.E. produce higos recubiertos de chocolate que comercializa en cajas de 24 unidades. En 2018 sus 32 trabajadores produjeron 50.000 cajas en los 300 días que trabajaron. En 2019, la empresa tuvo 6 trabajadores más que, trabajando 305 días, produjeron 72.000 cajas.

- Calcule la productividad del trabajo para los dos años e indica claramente las unidades. (1,25 puntos)
- Calcule la tasa de variación porcentual de la productividad del trabajo al pasar de 2018 a 2019 y explique, razonando la respuesta, si le parece un cambio ventajoso o no para la empresa. (1,25 puntos)

Problema nº 2.- La empresa MASKOMO S.A.L. fabrica y vende mascarillas con cremallera hermética para poder comer y beber sin quitarse la mascarilla. En un año ha obtenido unos ingresos totales de 1 millón de euros por la venta de 250.000 mascarillas. Para producirlas, soportó unos costes fijos de 400.000 € y un coste variable medio o unitario de 2 €/mascarilla.

- Calcule el umbral de rentabilidad o punto muerto y represéntelo gráficamente. (1,25 puntos)
- Calcule el beneficio obtenido ese año. ¿Cuántas mascarillas tendría que producir y vender para aumentar sus beneficios anuales un 20%? (1,25 puntos)

Problema nº 3.- MOBILNICE S.L. vende accesorios para smartphones y quiere invertir en la mejora de su negocio. Para ello, está dudando entre realizar reformas en sus tiendas o cerrarlas y dedicarse a vender sólo por internet. Las dos opciones están representadas en la siguiente tabla:

(En euros)	Desembolso inicial	Flujo Neto de Caja año 1	Flujo Neto de Caja año 2
Reformar sus tiendas	200.000	125.000	125.000
Venta por internet	50.000	25.000	40.000

- Determinar el proyecto más interesante según el criterio del *Pay-back* o plazo de recuperación. Explique por qué sería el más interesante (1,25 puntos)
- Determinar el proyecto más rentable según el VAN, considerando una tasa anual de actualización o descuento del 5%. (1,25 puntos)

Problema nº 4.- PIYAPLAN S.L.L. es una empresa extremeña dedicada a la realización de acciones turísticas en nuestra región. Este año ha obtenido los siguientes beneficios antes de intereses e impuestos: BAI = 35.000€. Los intereses que debe pagar por capital ajeno son del 10% anual y su activo total tiene un valor de 250.000€. Todo su activo está financiado con fondos propios menos un préstamo de 150.000€. El tipo impositivo del impuesto de sociedades es, para esta pyme, un 25%.

- Calcule la rentabilidad económica e interprete el resultado (1,25 puntos)
- Calcule la rentabilidad financiera e interprete el resultado (1,25 puntos)



Prueba de Acceso a la Universidad de Extremadura

Curso 2019-20

Asignatura: _____ FÍSICA _____ Tiempo máximo de la prueba: 1 hora y 30 minutos ____

INSTRUCCIONES PARA REALIZAR EL EXAMEN

El examen consta de **10 preguntas**, cuyo valor es de **2 puntos cada una**. El estudiante ha de elegir **5 preguntas**.

En ningún caso deberá responder a un número mayor del indicado, porque en la corrección del mismo sólo se tendrán en cuenta las cinco primeras cuestiones/preguntas respondidas. Si se desea que alguna de ellas no sea tenida en cuenta, el estudiante ha de tacharla y dejarlo claramente indicado. En ese caso, se tendrá en cuenta la que marque como válida, y si no la marca, además de las cuatro primeras preguntas sin tachar, se corregirá la inmediatamente posterior (es decir la que ocupe el sexto lugar).

EXAMEN:

- 1) Indique 5 magnitudes características de una onda a partir de su expresión matemática. *(Calificación, 2 puntos)*
- 2) Hipótesis de De Broglie. Dualidad onda-corpúsculo. *(Calificación, 2 puntos)*
- 3) Diga si la siguiente frase es CIERTA o FALSA y razone la respuesta: "En un campo magnético penetra un electrón y como consecuencia de ello describe una trayectoria circular. Se puede concluir que la velocidad con la que el electrón penetró en el campo magnético era perpendicular a dicho campo. *(Calificación, 2 puntos)*
- 4) Determine a qué altura sobre la superficie de la Tierra debe encontrarse un cuerpo para perder el 10% de su peso. Datos: radio de la Tierra = 6370 km. *(Calificación, 2 puntos)*
- 5) Un satélite describe una órbita circular de $2,2 \cdot 10^5$ km de radio alrededor de un planeta, siendo su periodo de revolución 48 días. Cuál es la masa del planeta. Datos: $G=6,67 \cdot 10^{-11}$ Nm²/kg². *(Calificación, 2 puntos)*
- 6) Calcule a) el campo y b) el potencial eléctrico creado por una carga de 16 μ C en un punto situado a 2 m de la carga. Datos: $K_0= 9 \cdot 10^9$ N.m²/C². *(Calificación de cada apartado, 1 punto)*
- 7) Una bobina compuesta por 200 espiras circulares de 20 cm de diámetro gira con una frecuencia de 50 Hz en un campo magnético uniforme de 0,2 T. Determine:
A) La expresión del flujo magnético que atraviesa dicha bobina, en función del tiempo.
B) La fuerza electromotriz inducida máxima. *(Calificación de cada apartado, 1 punto)*
- 8) Una ventana de 2 m² de superficie está abierta a una calle de mucho tráfico cuyo ruido produce una sensación sonora de 80 dB. Determine a) la intensidad y b) la potencia acústica transportada por las ondas sonoras que atraviesan la ventana, sabiendo que la intensidad del sonido recibido que corresponde a 0 dB es 10^{-12} W/m². *(Calificación de cada apartado, 1 punto)*
- 9) Se hace incidir un haz muy fino de luz a 30° sobre la superficie de un estanque con agua. Determine con qué ángulo respecto a la vertical se observa el rayo en el interior del líquido. Datos: índice de refracción del agua: 1,33. *(Calificación, 2 puntos)*
- 10) Un objeto de 10 cm de altura está delante de una lente divergente de 6 cm de distancia focal formando una imagen a 2 cm delante de dicha lente. Determina: a) la posición del objeto; y b) el tamaño de la imagen y las características de la imagen. *(Calificación de cada apartado, 1 punto)*



Prueba de Evaluación de Bachillerato para el Acceso a la Universidad (EBAU)

Universidad de Extremadura
Curso 2019-2020

Materia: Lengua extranjera: FRANCÉS

Tiempo máximo de la prueba: 1h 30 min

INSTRUCCIONES PARA REALIZAR EL EXAMEN

El examen consta de 4 bloques de preguntas, de las cuales, únicamente, se habrá de responder a un determinado número, tal y como se especifica en cada uno de los bloques. Todas las respuestas serán redactadas en lengua francesa.

– La puntuación máxima de cada bloque y de cada pregunta será la detallada en el cuerpo del examen.

– Es obligatorio responder correctamente al número de preguntas requerido en cada uno de los bloques para obtener la puntuación máxima del examen (10).

Observación importante: en ningún caso se corregirá un número mayor de preguntas del especificado en cada uno de los 4 bloques. Para la corrección, se seguirá el orden en el que las respuestas aparezcan desarrolladas por el estudiante; solo si el estudiante ha tachado alguna de ellas, se entenderá que esa pregunta no debe ser corregida. En este caso, se le corregiría, además, aquella que ocupase el correspondiente y lógico lugar de la tachada, siempre y cuando pertenezca a su misma agrupación y en el orden de respuesta.

***TODAS LAS PREGUNTAS HAN DE SER RESPONDIDAS EN EL CUADERNILLO DE EXAMEN y NO en estas hojas.**

PREGUNTAS

BLOQUE 1: COMPRENSIÓN LECTORA

Este bloque comprende dos textos – A: « Activités en plein air et confinement, normes contradictoires ? » y B: « Le dessinateur d’Astérix, Albert Uderzo, est mort à l’âge de 92 ans d’une crise cardiaque » – y cada uno de ellos consta de dos conjuntos de preguntas (1 y 2). Se deberá elegir entre el texto A o B y responder, en cada conjunto 1 y 2, únicamente a dos de las tres preguntas asociadas al texto seleccionado. **Total: máximo 3 puntos.**

TEXTE A :

« Activités en plein air et confinement, normes contradictoires ? »

Le développement actuel de la pandémie et les politiques de confinement des individus, adoptées dans un grand nombre de pays, ont conduit les gouvernements à définir précisément ce qui relève des besoins essentiels de la population pour justifier les rares occasions de sorties. En France, à côté des déplacements pour les activités professionnelles, pour l’achat des produits de première nécessité, pour les consultations médicales indispensables, etc. figure une autre dérogation : les activités « en plein air ».

Au cœur même de la crise sanitaire, le contenu de cette attestation établit la reconnaissance par la puissance publique du caractère impérieux de cette « aération active » dans une période de « guerre déclarée au Coronavirus ». Une telle décision est loin d’être anodine compte tenu des effectifs concernés mais c’est sans aucun doute la possibilité de « déplacements brefs [...] liés à l’activité physique individuelle des personnes à l’exclusion de toute pratique physique collective et de proximité avec d’autres personnes » qui mérite de retenir l’attention. En effet, cette dérogation à l’obligation nationale du confinement ne va pas de soi au moment même où le monde du sport fédéral, amateur comme professionnel, se voit contraint d’interrompre toutes ses manifestations [...].

Cette dérogation a également suscité des prises de position divergentes de la part du corps médical révélant des oppositions en son sein. Certains médecins, souvent proches des politiques d’hygiène publique ou de la médecine du sport, comme le professeur Jean-François Toussaint, encourageaient ces activités en déclarant qu’avec « une bonne condition physique nous renforçons notre capacité de réponse immunitaire ». Dans le même temps, les praticiens des services hospitaliers sous tension s’inquiétaient de

la présence d'un trop grand nombre de joggers au dehors et demandaient aux Français de « rester chez eux ». Dans ces conditions, chaque citoyen peut légitimement avoir le sentiment d'être soumis à des consignes contradictoires et ne plus très bien savoir que faire.

D'après <https://www.liberation.fr/debats/2020/04/22/activites-en-plein-air-et-confinement->

TEXTE A, QUESTIONS:

1. Vrai ou faux. D'après le texte, dites si c'est vrai ou faux et justifiez votre réponse avec une phrase du texte même. Choisissez deux questions parmi les trois proposées. Total : 1 point maximum.

1.a.- Les gouvernements ont établi la liste des activités essentielles (0,50 points maximum).

1.b.- Les sorties pour tout exercice professionnel sont toujours autorisées (0,50 points maximum).

1.c.- La pratique collective du sport est permise (0,50 points maximum).

2. Répondez brièvement à ces questions selon le texte, mais sans répéter les phrases de celui-ci. Choisissez deux questions parmi les trois proposées. Total : 2 points maximum.

2.a.- Les gouvernements qui ont décrété la réclusion à la maison constituent l'exception ? (1 point maximum).

2.b.- Est-ce que l'autorisation pour pratiquer du sport individuellement est une question insignifiante ? (1 point maximum).

2.c.- Dans ces temps de pandémie, pour certains médecins, le sport à l'extérieur pourrait-il engendrer des risques ? (1 point maximum).

TEXTE B :

« Le dessinateur d'Astérix, Albert Uderzo, est mort à l'âge de 92 ans d'une crise cardiaque »

Dessinateur génial, mais modeste, il avait, avec son ami René Goscinny, décédé en 1977, créé un mythe connu de tous les Français et bien au-delà dans le monde. Ils ont su créer, avec la saga parodique *Astérix*, un esprit. Mieux, une philosophie à partir de valeurs fortes : résistance, liberté, solidarité, démocratie, découverte de l'autre...

Dès son enfance, Albert se nourrit, comme tant d'autres à l'époque, des bandes dessinées de Mickey qui paraissent tous les jours dans *Le Petit Parisien* et plus tard dans l'hebdomadaire *Le Journal de Mickey*. Il se passionnait pour les aventures des héros de Walt Disney, de Charlie Chaplin, Buster Keaton ou de Laurel et Hardy et découvre le cirque. L'enfant ne cessera de chercher à faire rire les copains [...]. Le rire du public le rend heureux. C'est décidé, il deviendra clown. Mais, le comique est inné chez lui tout comme le dessin [...].

Depuis 1959, il y a plus de 60 ans, les albums d'*Astérix* se sont vendus à 380 millions d'exemplaires en 111 langues, contre 240 millions pour *Tintin*, autre monument de la BD. L'œuvre a été déclinée* au cinéma, en dessin animé, parc d'attractions, jouets, jeux vidéo...

Même s'il n'était plus dessiné depuis 2011 par Uderzo, qui avait confié ce travail à des dessinateurs plus jeunes, *Astérix* reste une figure tutélaire en France, toutes générations confondues. Le 38^e album, *La fille de Vercingétorix* [...] a été le livre le plus vendu en 2019 en France, et de loin. À l'annonce de sa disparition, mardi matin, les hommages (et les dessins) pleuvent. Sur Twitter, Instagram ou encore Facebook, les nombreux messages arrivent de tous horizons, dans toutes les langues [...].

*Décliner : Présenter un produit sous différentes formes, afin de constituer une gamme de produits et les vendre

*Décliner : Présenter un produit sous différentes formes, afin de constituer une gamme de produits et les vendre.

TEXTE B, QUESTIONS:

1. Vrai ou faux. D'après le texte, dites si c'est vrai ou faux et justifiez votre réponse avec une phrase du texte même. Choisissez deux questions parmi les trois proposées. Total : 1 point maximum.

- 1.a.- Uderzo est l'un des pères d'*Astérix* (0,50 points maximum).
- 1.b.- *Tintin* est la BD la plus diffusée dans le monde (0,50 points maximum).
- 1.c.- Même les derniers albums ont été dessinés par A. Uderzo (0,50 points maximum)

2. Répondez brièvement à ces questions selon le texte, mais sans répéter les phrases de celui-ci. Choisissez deux questions parmi les trois proposées. Total : 2 points maximum.

- 2.a.- Les personnages traditionnels français sont à l'origine de l'œuvre d'Uderzo ? (1 point maximum).
- 2.b.- Le succès d'*Astérix* dépasse-t-il les frontières du monde francophone ? (1 point maximum).
- 2.c.- Est-ce qu'*Astérix* véhicule des messages humanistes ? (1 point maximum).

BLOQUE 2: CUESTIONES LÉXICO-SEMÁNTICAS

Se deberá contestar, únicamente, a dos de las cuatro preguntas propuestas. Total: máximo 1 punto.

- 2.a.- Notez un verbe synonyme de « contraindre » (0,50 points maximum)
- 2.b.- Écrivez un synonyme de « rire » (0,50 points maximum)
- 2.c.- Indiquez le sens de l'expression « aller de soi » (0,50 points maximum).
- 2.d.- Donnez l'antonyme du superlatif « meilleur » (0,50 points maximum).

BLOQUE 3: CUESTIONES GRAMÁTICO-SINTÁCTICAS

Se deberá contestar, exclusivamente, a dos de las cuatro preguntas propuestas. Total: máximo 2 puntos.

- 3.a.- Complétez avec le verbe entre parenthèses au temps et à la personne convenables : Si tu venais, nous (manger) ensemble au restaurant. (1 point maximum).
- 3.b.- Corrigez l'accord du participe passé, si besoin est : Je repense aux vacances que j'ai passées l'année dernière (1 point maximum).
- 3.c.- Complétez par le pronom personnel (C.O.D. ou C.O.I.) manquant : D'accord, je les appelle etdis de rentrer tout de suite. (1 point maximum).
- 3.d.- Remplacez le groupe souligné par un pronom complément de lieu : Ils ne dorment pas souvent à la maison (1 point maximum).

BLOQUE 4: EXPRESIÓN ESCRITA

Redacte un texto –de 80 a 100 palabras aproximadamente– acerca de uno de los dos temas siguientes. Total: máximo 4 puntos.

- 4.a.- Rédigez votre journal de la période de confinement. (4 points maximum).
- 4.b.- Organisez des vacances entre amis. Justifiez vos choix. (4 points maximum).



Prueba de Evaluación de Bachillerato para el Acceso a la Universidad (EBAU)

Universidad de Extremadura
Curso 2019-2020

Materia: FUNDAMENTOS DE ARTE

Tiempo máximo de la prueba: 1h 30 min

INSTRUCCIONES PARA REALIZAR EL EXAMEN

El examen consta de **10 preguntas**, cuyo valor es de **2 puntos**. El estudiante ha de elegir **5 preguntas**.

En ningún caso deberá responder a un número mayor del indicado, porque en la corrección del mismo sólo se tendrán en cuenta las cinco primeras cuestiones/preguntas respondidas. Si se desea que alguna de ellas no sea tenida en cuenta, el estudiante ha de tacharla y dejarlo claramente indicado. En ese caso, además de las preguntas sin tachar, se corregiría la que ocupe el sexto lugar.

1.- Analice la música romántica. Beethoven. (2 puntos)

2.- Comente las claves del arte cubista. Juan Gris, Picasso y Braque. (2 puntos)

3.- Describe el surrealismo en el cine. Luis Buñuel. (2 puntos)

4.- Comente las claves del expresionismo figurativo. Francis Bacon y de Lucian Freud. (2 puntos)

5.- Complete con una única respuesta los siguientes enunciados (2 puntos)

- a) ¿Qué estilo arquitectónico tiene el Teatro Falla de Cádiz?
- b) Principales pintoras del impresionismo
- c) ¿Qué arquitecto proyectó la *Casa Milá*, más conocida como La Pedrera, sita en Barcelona?
- d) ¿Qué diseñadora liberó la silueta femenina y adaptó las cómodas prendas masculinas al cuerpo de la mujer en los años 20?
- e) Tintín y Milú son personajes de cómic que se publicaron desde 1930 a 1976 por el autor belga
- f) *El acorazado Potemkin* fue dirigida por.....
- g) La frase "*menos es más*". ¿A qué arquitecto se le suele atribuir?
- h) ¿Por qué película recibió Pedro Almodóvar un Oscar a la mejor película de habla no inglesa?

6.- Complete con una única respuesta los siguientes enunciados (2 puntos)

- a) La Torre Eiffel se construyó con motivo de la
- b) El estilo artístico llamado *Art Nouveau* se denomina en español como
- c) La obra de Tamara de Lempicka, cuyo lienzo más conocido es el *Autorretrato en el Bugatti verde* (1929), se engloba dentro del movimiento:
- d) ¿Qué escultor vasco realizó El Peine de los Vientos, situado junto al paseo de la playa de la Concha en San Sebastián?
- e) ¿Qué superhéroe de cómic crearon en 1933 Joe Shuster y Jerry Siegel?
- f) ¿Quién es director de la película *El gran dictador*?
- g) *Belle Époque* (1992) Oscar a la Mejor película de habla no inglesa es del director
- h) ¿Qué realizador español dirigió la serie de documentales sobre naturaleza *El hombre y la tierra*?

7.- Relaciona las siguientes imágenes con su autor, título y corriente artística (2 puntos)



a

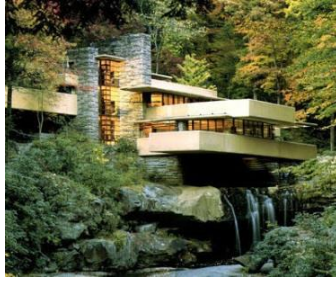

b



c



d

8.- Relaciona las siguientes imágenes con su autor, título y corriente artística (2 puntos)



a



b



c



d

9.- Relaciona el artista con su Corriente artística (2 puntos)

Luis Buñuel	A.	1. Arquitectura funcional
Le Corbusier.	B.	2. Cubismo
Paul Cézanne	C.	3. Hiperrealismo
Robert Wiene	D.	4. Postimpresionismo
Théodore Géricault,	E.	5. Art Decó
Antonio López	F.	6. Cine Surrealista
Tamara de Lempicka	G.	7. Romanticismo Francés
Juan Gris	H.	8. Modernismo
Eduardo Chillida	I.	9. Cine Expresionista Alemán
Victor Horta	A.	10. Escultura vasca

10.- Relaciona el artista con su disciplina artística (2 puntos)

Calvin Klein	A.	1. Escultura
Le Corbusier	B.	2. Pintura
Fritz Lang's	C.	3. Comic
Constantin Brancusi	D.	4. Moda
Joe Simon, Jack Kirby	E.	5. Fotografía
Dorothea Lange	F.	6. Cine
Vincent Van Gogh	G.	7. Arquitectura
Alfons Mucha	H.	8. Joyería
Ludwig van Beethoven	I.	9. Cartel publicitario
Louis Cartier	J.	10. Música



Prueba de Evaluación de Bachillerato para el Acceso a la Universidad de Extremadura Curso 2019-2020

Materia: **GEOGRAFÍA**

Tiempo máximo de la prueba: 1h 30 min

INSTRUCCIONES PARA REALIZAR EL EXAMEN:

El examen está estructurado en **cuatro bloques de preguntas**. El **primero** de ellos consta de cuatro preguntas sobre temas geográficos a desarrollar, de las cuales el estudiante ha de **elegir una**. La puntuación máxima será de 2,5 puntos.

En el **segundo bloque** se presentan **dos ejercicios prácticos**, de los que el alumno ha de seleccionar y comentar uno. La puntuación máxima es de 2,5 puntos

El **tercer bloque** presenta dos grupos de términos geográficos. El alumno debe seleccionar uno de ellos (3 para definir y 3 para identificar). La puntuación máxima será de 3 puntos.

El **cuarto bloque** consta de dos pares de mapas. El alumno debe cumplimentar uno de estos pares (provincias y unidades de relieve o provincias y ríos). La puntuación máxima será de 2 puntos.

Es obligatorio responder a cuestiones de cada bloque para llegar a la puntuación máxima del examen (10).

Observación importante: en ningún caso se corregirá un número mayor de preguntas de las indicadas para cada bloque de preguntas. Para la corrección se seguirá el orden en el que las respuestas aparezcan desarrolladas por el estudiante (sólo si el estudiante ha tachado alguna de ellas, se entenderá que esa pregunta no debe ser corregida). En ese caso se le corregirá, además, aquella que ocupase el correspondiente y lógico lugar de la tachada, siempre y cuando pertenezca a su misma agrupación y en el orden de respuesta.

BLOQUE 1: TEMAS. (Puntuación máxima: 2,5 puntos)

Pregunta1. Responda a uno de los cuatro temas siguientes (*redactando con orden, coherencia y claridad expositiva*):

- a.- Grandes conjuntos morfoestructurales del relieve español
- b.- Factores condicionantes de los ríos españoles
- c.- El turismo en España
- d.- Los desequilibrios territoriales en España

BLOQUE 2: EJERCICIOS PRÁCTICOS: (Puntuación máxima: 2,5 puntos)

Pregunta 2. Comente uno de los dos gráficos siguientes:

1. A la vista del siguiente mapa del sistema de ciudades en España:

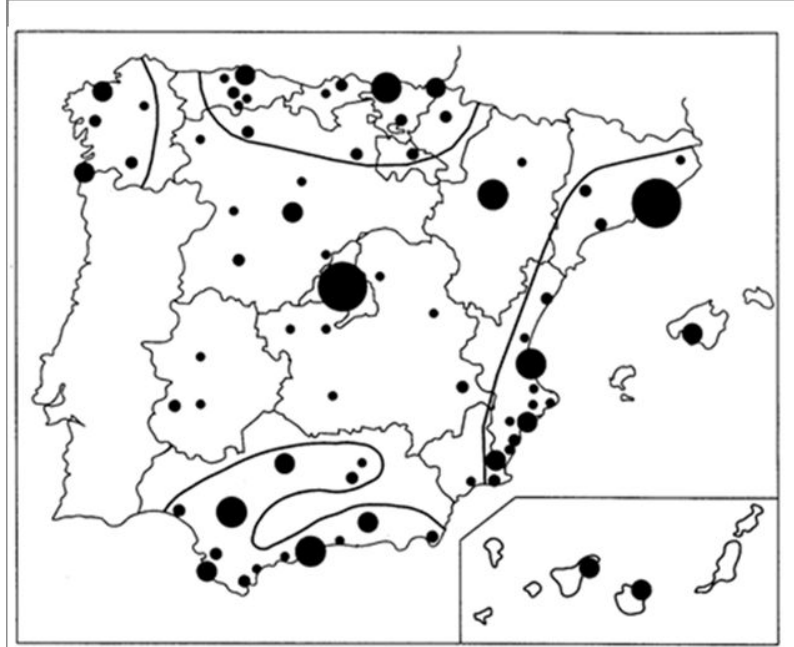

- a) Indique y comente los factores que explican esta distribución: tamaño, funciones, área de influencia
- b) Realice un comentario acerca del sistema interurbano español y los principales ejes urbanos
(La respuesta válida se valorará con hasta 2,5 puntos)

2. A la vista del siguiente climograma:

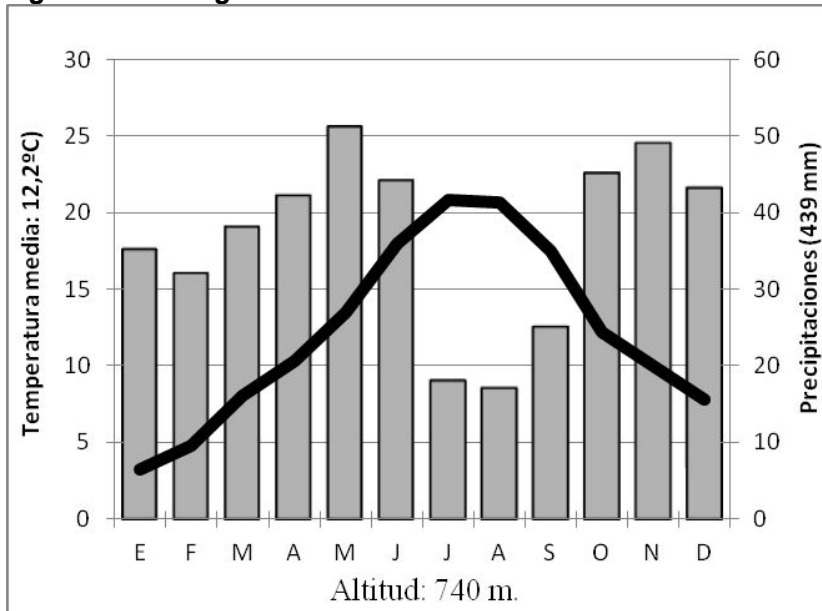

- a.- Señale las características termopluviométricas principales.
- b.- Explique los principales factores climáticos que pueden influir en el mismo.
- c.- Indique qué tipo de clima representa.

(La respuesta válida se valorará hasta 2,5 puntos)

BLOQUE 3. TÉRMINOS GEOGRÁFICOS. Responda a uno de los dos ejercicios siguientes:

(Importante: todas las respuestas deben consignarse en el Cuadernillo del examen, identificadas con su número, aunque no necesariamente en orden)

Ejercicio 1

a.- Defina los siguientes conceptos geográficos:

- a.1) Mapa
- a.2) Glaciarismo
- a.3) Agujero de ozono

b.- Añada el término adecuado a cada una de las definiciones siguientes:

- b.1) Proceso continuado de transformación de un terreno en un desierto a causa de la acción humana.
- b.2) Tipo de precipitación que contiene sustancias contaminantes, como, por ejemplo, ácidos sulfúricos y ácidos de nitrógeno, que causan efectos nocivos sobre el medio ambiente.
- b.3) Sistema de planeamiento urbano español ideado para dar respuesta a la expansión de las ciudades y a las exigencias de la burguesía. Son barrios de nueva creación realizados durante el siglo XIX.

(Cada respuesta válida se valorará hasta 0,5 puntos, para un total de 3,0 puntos como valor global de la pregunta)

Ejercicio 2

a.- Defina los siguientes conceptos geográficos:

- a.1) Penillanura
- a.2) Amplitud térmica
- a.3) Cuenca hidrográfica

b.- Añada el término adecuado a cada una de las definiciones:

- b.1) Explotaciones de dominio vegetal arbóreo (encinar aclarado o monte hueco) o arbustivo de uso preferentemente ganadero. Las especies dominantes son las encinas y alcornoques.
- b.2) Proceso por el cual van variando los valores de los elementos climáticos (temperatura, precipitación...) con respecto al valor medio histórico y que provoca una aceleración en el aumento de las temperaturas (Calentamiento global) y la proliferación de catástrofes naturales
- b.3) Es la relación entre los niños menores de un año fallecidos a lo largo del año con respecto al total de nacidos. Se expresa en tantos por mil.

(Cada respuesta válida se valorará hasta 0,5 puntos, para un total de 3,0 puntos como valor global de la pregunta)

BLOQUE 4: MAPAS. Resuelva uno de los dos ejercicios siguientes:

Ejercicio 1. En el siguiente mapa indique las **UNIDADES DE RELIEVE** señaladas con un número.

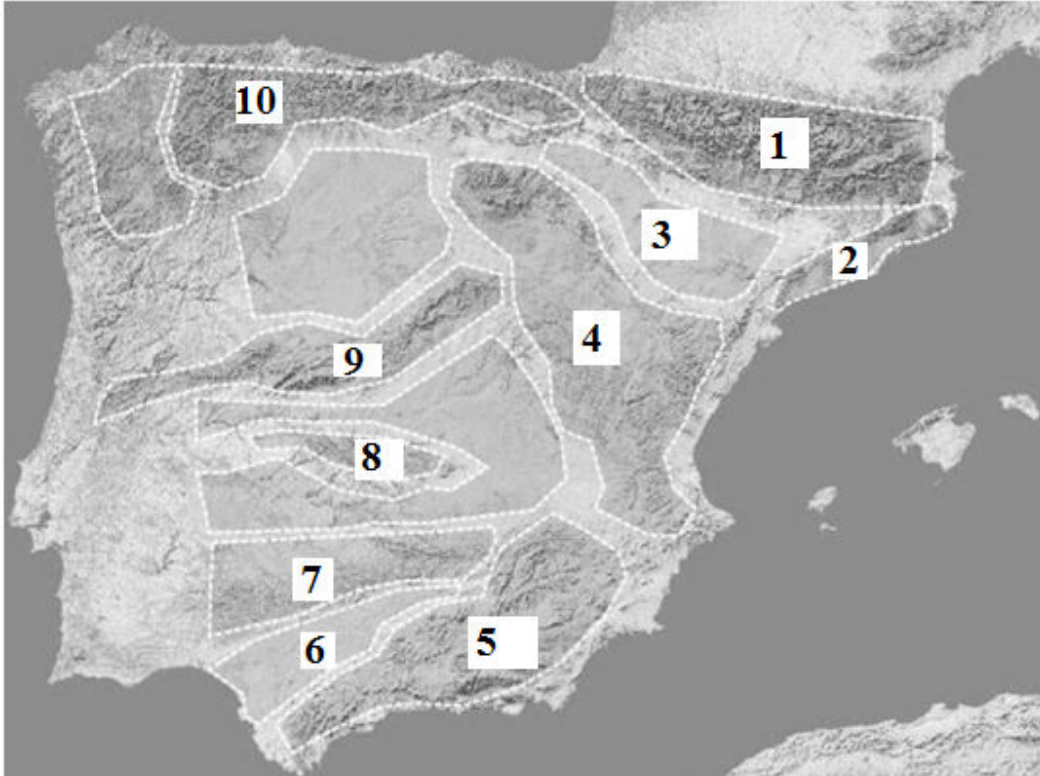

(Cada respuesta válida se valorará con 0,1 puntos, para un total de 1,0 puntos el global de la pregunta)

En el siguiente mapa indique las **PROVINCIAS** señaladas con un número.



(Cada respuesta válida se valorará con 0,1 puntos, para un total de 1,0 puntos el global de la pregunta)

Ejercicio 2. En el siguiente mapa indique los RÍOS señalados con un número.



(Cada respuesta válida se valorará con 0,1 puntos, para un total de 1,0 puntos el global de la pregunta)



(Cada respuesta válida se valorará con 0,1 puntos, para un total de 1,0 puntos el global de la pregunta)

INSTRUCCIONES PARA REALIZAR EL EXAMEN

El examen consta de **10 preguntas**, cuyo valor es de **2 puntos**. El estudiante ha de elegir **5 preguntas**.

En ningún caso deberá responder a un número mayor del indicado porque en la corrección del mismo sólo se tendrán en cuenta las cinco primeras cuestiones/preguntas respondidas. Si se desea que alguna de ellas no sea tomada en cuenta, el estudiante ha de tacharla y dejarlo claramente indicado. En ese caso, además de las cuatro primeras preguntas sin tachar, se corregirá la que ocupe el sexto lugar.

1. Definir discordancia angular y paraconformidad. **2 puntos**.
2. Exfoliación y fractura: Concepto y factores que las determinan. Poner un ejemplo mineral de cada propiedad. **2 puntos**.
3. Textura de las rocas ígneas. Explicarlas brevemente y poner un ejemplo de cada una. **2 puntos**.
4. Indicar la estructura vertical de la corteza oceánica. Ilustrar esquemáticamente. **2 puntos**.
5. Partes de un orógeno de subducción bajo placa oceánica. Hacer un dibujo esquemático. **1 punto**.
6. Explicar el proceso de carbonatación. Poner un ejemplo. **2 puntos**.
7. Meandros: concepto, origen y materiales que los componen. **2 puntos**.
8. ¿Qué tipo de erupciones volcánicas tienen mayor riesgo? ¿Por qué? **2 puntos**.
9. Explicar y diferenciar entre acuífero libre y acuífero cautivo. ¿De qué materiales principalmente están formados cada tipo? **2 puntos**.
10. Observando el siguiente corte geológico, describir cronológicamente los eventos que se observan, indicando el tipo de fallas, tipo de discordancias, tipo y origen de los materiales. **2 puntos**.

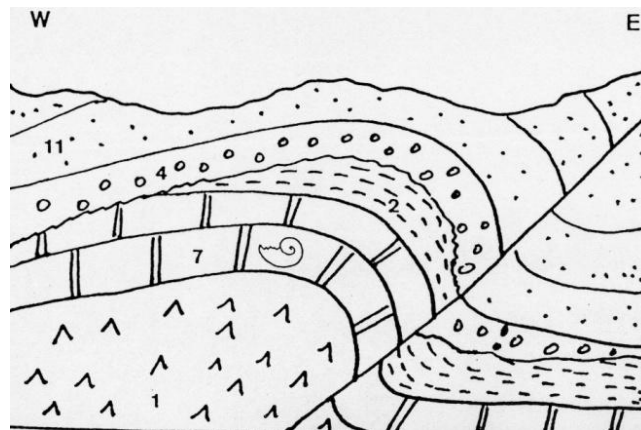

Leyenda: 1- Arcillas y evaporitas; 2- margas; 4- conglomerados; 7- calizas con Ammonites; 11- arenas de playa.



Prueba de Evaluación de Bachillerato para el Acceso a la Universidad (EBAU)

Universidad de Extremadura
Curso 2019-2020

Materia: **GRIEGO II**

Tiempo máximo de la prueba: 1h 30 min

INSTRUCCIONES PARA REALIZAR EL EXAMEN

Se permite el uso del diccionario y de la gramática incluida en él durante todo el examen.

El examen consta de **3 bloques de preguntas**.

El **primero** de ellos (**Texto**) tiene una valoración de **5 puntos**. Consta de 2 textos, de los cuales el estudiante ha de elegir y **traducir un texto**.

En el **segundo** bloque (**Morfología y Sintaxis**) se presentan 4 **preguntas**, de 1 punto cada una; se han de **elegir 2 preguntas**. La puntuación máxima de este bloque es de **2 puntos**.

En el tercer bloque (**Léxico y Literatura**) se presentan 6 **preguntas**, de 1 punto cada una; se han de **elegir 3 preguntas**. La puntuación máxima de este bloque es de **3 puntos**.

Para obtener la puntuación máxima del examen (10), será necesario contestar al número de preguntas que se indican en cada uno de los bloques y no se podrá dejar ningún bloque sin contestar.

Observación importante: En caso de que se conteste a un número mayor de preguntas que el número indicado para cada bloque, no se corregirán las que excedan de dicho número. Para la corrección se seguirá, entonces, el orden en el que las respuestas aparezcan desarrolladas. Si se ha tachado alguna de ellas, se entenderá que esa pregunta no debe ser corregida. En ese caso, se le corregirá, además, aquella que ocupase el correspondiente y lógico lugar de la tachada, siempre y cuando pertenezca a su misma agrupación y en el orden de respuesta.

BLOQUE 1: Texto: traduzca uno de los dos textos propuestos (valor: 5 puntos)

TEXTO 1: ΝΙΟΒΕ (Apolodoro, *Biblioteca* 3.5.6)

γαμεῖ δὲ Ἀμφίων Νιόβην τὴν Ταντάλου, ἡ γεννᾶ παῖδας μὲν ἑπτὰ, θυγατέρας δὲ τὰς ἴσας. εὐτεκνος δὲ οὔσα Νιόβη τῆς Λητοῦς εὐτεκνοτέρα εἶπεν¹ ὑπάρχειν Λητῶ δὲ ἀγανακτήσασα τὴν τε Ἄρτεμιν καὶ τὸν Ἀπόλλωνα κατ' αὐτῶν παρώξυνε, καὶ τὰς μὲν θηλείας ἐπὶ τῆς οἰκίας κατετόξευσεν Ἄρτεμις, τοὺς δὲ ἄρρενας κοινῇ πάντας ἐν Κιθαιρῶνι Ἀπόλλων κυνηγετοῦντας ἀπέκτεινεν².

Notas: 1. Aoristo de indicativo de λέγω. 2. Aoristo de indicativo de ἀποκτείνω.

Vocabulario del texto

ἀγανακτέω: irritarse	ἑπτὰ: siete	λέγω: decir
Ἀμφίων, -ονος, ὄ: Anfión	εὐτεκνος, -ον: fértil	Λητῶ, -οῦς, ἡ: Leto
ἀποκτείνω: matar	θηλεία, -ας, ἡ: hembra	Νιόβη, -ης, ἡ: Níobe
Ἀπόλλων, -ονος, ὄ: Apolo	θυγάτηρ, -ατρός, ἡ: hija	οἰκία, -ας, ἡ: casa
ἄρρην, -ενος, ὄ: varón	ἴσος -η -ον: mismo	παῖς, -ιδός, ὄ: hijo
Ἄρτεμις, -ιδος, ἡ: Artemisa	κατατοξεύω: asaetear	παροξύνω: azuzar
γαμέω: casarse (con + ac.)	Κιθαιρῶν, -ῶνος, ὄ: Citerón	πᾶς πᾶσα, πᾶν: todo
γεννάω: engendrar	κοινῇ: en común	Τάνταλος, -ου, ὄ: Tántalo
	κυνηγετέω: cazar	ὑπάρχω: ser

TEXTO 2: EL HÉROE (Adaptación de *Fabulas* de Esopo, Chambry 131 = Perry 110)

ἥρωά τις ἐπὶ τῆς οἰκίας ἔχων, τούτῳ πολυτελῶς ἔθυσεν. ἀεὶ δὲ αὐτοῦ ἀναλισκομένου καὶ πολλὰ εἰς θυσίας δαπανῶντος, ὁ ἥρωος ἐπιστὰς¹ αὐτῷ νύκτωρ ἔφη²· “ἀλλ', ὦ σύ, παῦε τὴν οὐσίαν διαφθείρων· ἀναλώσαντος³ γὰρ πάντα σοῦ καὶ πένητος γενομένου⁴, ἐμὲ αἰτιάσει⁵”.

οὕτω πολλοὶ διὰ τὴν ἑαυτῶν ἀβουλίαν δυστυχοῦντες τὴν αἰτίαν ἐπὶ τοὺς θεοὺς ἀναφέρουσιν.

Notas: 1. Participio de aoristo activo de ἐφίστημι. 2. 3^a pers. sing. imperfecto indicativo activo (con valor de aoristo) del verbo φημί. 3. Participio de aoristo activo de ἀναλίσκω. 4. Participio de aoristo de γίγνομαι. 5. 2^a pers. sing. futuro medio de αἰτιάομαι.

Vocabulario del texto

ἀβουλία, -ας, ἡ: insensatez	δυστυχέω: ser desdichado	οὐσία, -ας, ἡ: hacienda
ἀεὶ: siempre	ἐφίστημι: aparecer	οὕτω: así
αἰτία, -ας, ἡ: culpa, causa	ἔχω: tener	πᾶς πᾶσα, πᾶν: todo
αἰτιάομαι: echar la culpa	ἥρωος, -ως, ὁ: héroe	παύω: dejar (de + part.)
ἀναλίσκω (act. y med.): gastar	θεός, -οῦ, ὁ: dios	πένης, -ητος: pobre
ἀναφέρω: cargar	θυσία, -ας, ἡ: sacrificio	πολύς -λή -ύ: mucho
γίγνομαι: llegar a ser	θύω: hacer sacrificios	πολυτελῶς: suntuosamente
δαπανᾶω: consumir	νύκτωρ: de noche	φημί: decir
διαφθείρω: dilapidar,	οἰκία, -ας, ἡ: casa	

BLOQUE 2: Morfología y Sintaxis: independientemente del texto traducido, conteste 2 preguntas de las 4 propuestas (valor: 1 punto/pregunta; puntuación máxima: 2 puntos)

2.1.- Morfología texto 1 (1 punto; 0,25 cada término): Defina morfológicamente:

εὐτεκνοτέρα, πάντα, κατετόξευσεν, κνηγετοῦντας.

En el caso de los **nombres, pronombres y adjetivos**, hay que indicar *género, número, caso y grado* (si lo hay para los adjetivos), así como el *nominativo singular* del término de que se trate. En el caso de los **verbos**, hay que indicar, para las formas personales: *persona, número, tiempo, modo y voz*; para los infinitivos: *tiempo y voz*; para los participios: *género, número, caso, tiempo y voz*.

2.2.- Morfología texto 2 (1 punto; 0,25 cada término): Defina morfológicamente:

θυσίας, πολλοὶ, ἀναλισκομένου, ἔθνευ.

En el caso de los **nombres, pronombres y adjetivos**, hay que indicar *género, número, caso y grado* (si lo hay para los adjetivos), así como el *nominativo singular* del término de que se trate. En el caso de los **verbos**, hay que indicar, para las formas personales: *persona, número, tiempo, modo y voz*; para los infinitivos: *tiempo y voz*; para los participios: *género, número, caso, tiempo y voz*.

2.3.- Sintaxis del texto 1 (valor 1 punto; 0,5 por sección): Identifique, señalando con claridad y precisión su comienzo y final, **una oración adjetiva (de relativo)** y una **construcción de participio concertado** (señalando claramente el participio y el sustantivo con el que concierta).

2.4.- Sintaxis del texto 2 (valor 1 punto; 0,5 por sección): Identifique, señalando con claridad y precisión su comienzo y final, **una construcción de participio absoluto** (y los sintagmas que la integran) y otra **de participio concertado** (señalando claramente el participio y el sustantivo con el que concierta).

BLOQUE 3: Léxico y Literatura: conteste 3 preguntas de las 6 propuestas (valor: 1 punto/pregunta; puntuación máxima: 3 puntos)

3.1.- Léxico (valor 1 punto; 0,25 por cada término): Escriba dos palabras españolas relacionadas etimológicamente con cada uno de los dos siguientes términos o raíces: **φωτο-** (φῶς, φωτός) y **ὑπό**. Indique el significado en español y las raíces griegas de **endodoncia** y **gerontocracia**.

3.2.- Léxico (valor 1 punto; 0,25 por cada término): Escriba dos palabras españolas relacionadas etimológicamente con cada uno de los dos siguientes términos o raíces: **πυρο-** (πῦρ, πυρός) y **ὑπέρ**. Indique el significado en español y las raíces griegas de **etnografía** y **hemiciclo**.

3.3.- Literatura (valor 1 punto): Desarrolle por escrito (máximo dos páginas o caras de folio) el tema: **La épica griega. Homero: *Ilíada***.

3.4.- Literatura (valor 1 punto): Desarrolle por escrito (máximo dos páginas o caras de folio) el tema: **La épica griega. Homero: *Odisea***.

3.5.- Literatura (valor 1 punto): Ponga en relación género, autor, obra y tema.

La respuesta correcta para cada relación puede darse separando con guiones las numeraciones de cada elemento (ej. A-1-a-i) o incluyendo el texto completo de género-autor-obra y, en el apartado temático, las dos o tres palabras iniciales del mismo que dejan clara la elección hecha (género-autor-obra-primeras palabras del tema...).

GÉNERO	AUTOR	OBRA	TEMA
A. oratoria	1. Solón	<i>a. Medea</i>	i. expresa sus ideas políticas
B. tragedia	2. Eurípides	<i>b. Electra</i>	ii. erotismo, sensibilidad, dulzura
C. lírica elegíaca	3. Sófocles	<i>c. Sobre el asesinato de Eratóstenes</i>	iii. muerte de Glauce y Creonte
D. lírica mélica	4. Safo	<i>d. Poemas</i>	iv. muerte de Hemón y Creúsa
E. tragedia	5. Lisias	<i>e. Elegías</i>	v. defensa del labrador Eufileto

3.6.- Literatura (valor 1 punto): Ponga en relación género, autor, obra y tema.

La respuesta correcta para cada relación puede darse separando con guiones las numeraciones de cada elemento (ej. A-1-a-i) o incluyendo el texto completo de género-autor-obra y, en el apartado temático, las dos o tres palabras iniciales del mismo que dejan clara la elección hecha (género-autor-obra-primeras palabras del tema...).

GÉNERO	AUTOR	OBRA	TEMA
A. comedia	1. Sófocles	<i>a. Bacantes</i>	i. venganza por la muerte de Patroclo
B. tragedia	2. Homero	<i>b. Ilíada</i>	ii. venganza por la muerte de Ifigenia
C. tragedia	3. Eurípides	<i>c. Lisístrata</i>	iii. venganza de las mujeres porque quieren la paz y no la guerra
D. épica	4. Aristófanes	<i>d. Electra</i>	iv. venganza por oponerse al culto orgiástico de Dioniso
E. tragedia	5. Esquilo	<i>e. Agamenón</i>	v. venganza de los hijos de Agamenón por la muerte del padre



Prueba de Evaluación de Bachillerato para el Acceso a la Universidad (EBAU)

Universidad de Extremadura
Curso 2019-2020

Materia: HISTORIA DE ESPAÑA

Tiempo máximo de la prueba: 1h 30 min

INSTRUCCIONES PARA REALIZAR EL EXAMEN INSTRUCCIONES PARA REALIZAR EL EXAMEN

El examen consta de tres apartados vinculados a distintos bloques de contenido en los que queda estructurado el temario:

Dos textos, uno referido al Siglo XIX y otro al Siglo XX, de los que el alumno elegirá UNO, y que deberá analizar y contextualizar. Al texto se asocia expresamente una cuestión derivada de los estándares de aprendizaje evaluables, que requerirá un desarrollo de sus aspectos fundamentales y complementarios con los del comentario realizado. Se recomienda una extensión para la respuesta de cara y media de folio o de un folio completo. La máxima puntuación alcanzable en esta parte del examen es de **4 puntos**.

Dos temas a desarrollar, de los que el alumno elegirá UNO, seleccionados entre los estándares de aprendizaje evaluables referidos a la etapa contemporánea anterior a 1975, vinculados el primero a los bloques de aprendizaje 5, 6, 7 y 8, y el segundo a los bloques 9,10 y 11. Se recomienda utilizar cara y media de folio o un folio completo. La máxima puntuación alcanzable en esta parte del examen es de **3 puntos**.

Seis cuestiones, vinculadas a diferentes bloques del temario, de las que se responden como máximo a TRES. El alumno responderá de forma sintética, pero con suficiente amplitud y rigor. Se recomienda que se dediquen entre 12 y 15 líneas para cada cuestión. La máxima puntuación alcanzable en esta parte del examen es de **3 puntos** (1 punto máximo por cada una de las tres preguntas elegidas por el alumno.)

Es obligatorio responder a cuestiones de cada bloque para llegar a la puntuación máxima del examen (10 PUNTOS)

Observación importante: En ningún caso se corregirá un número mayor de preguntas de las indicadas. Para la corrección se seguirá el orden en el que las respuestas aparezcan desarrolladas por el estudiante. Sólo si el estudiante ha tachado alguna de ellas se entenderá que esa pregunta no debe ser corregida; en ese caso, se le corregirá aquella que ocupase el correspondiente y lógico lugar de la tachada, siempre y cuando pertenezca a su misma agrupación y en el orden de respuesta.

1.- SEÑALA Y CONTEXTUALIZA LAS IDEAS FUNDAMENTALES DE UNO DE ESTOS DOS TEXTOS, Y DESARROLLA LA CUESTIÓN TEMÁTICA VINCULADA AL TEXTO QUE HAYAS ELEGIDO.

A. Señala y contextualiza las ideas fundamentales del texto. compara las desamortizaciones de Mendizábal y Madoz, y especifica los objetivos de una y otra

DE LA DESAMORTIZACIÓN DE MENDIZABAL (decreto Febrero de 1936)

Atendiendo a la necesidad y conveniencia de disminuir la Deuda Pública consolidada y de entregar al interés individual la masa de bienes raíces que han venido a ser propiedad de la nación, a fin de que la agricultura y el comercio saquen de ellos las ventajas, que no podían conseguirse por entero en su actual estado. [...], he venido en decretar lo siguiente:

Artículo 1º. Queda declarados en venta desde ahora todos los bienes raíces de cualquier clase que hubiesen pertenecido a las comunidades y corporaciones religiosas extinguidas, y los demás que hayan sido adjudicados a la nación por cualquier título o motivo, y también todos los que en adelante lo fueren desde el acto de su adjudicación.

A LA DESAMORTIZACIÓN DE MADDOZ (decreto de mayo de 1855)

Se declaran en estado de venta, con arreglo a las prescripciones de la presente ley, y sin perjuicio de cargas y servidumbres a que legítimamente estén sujetos, todos los predios rústicos y urbanos, censos y foros pertenecientes: al Estado, al clero, a las órdenes militares..., a cofradías, obras pías y santuarios, al secuestro del ex infante Don Carlos, a los propios y comunes de los pueblos, a la beneficencia, a la instrucción pública. Y cualesquiera otros pertenecientes a manos muertas, ya estén o no mandados vender por leyes anteriores.

B. Señala y contextualiza las ideas fundamentales del texto. relacionalas con la personalidad política de Afonso XIII y las causas que llevaron a la proclamación de la Segunda República.

MANIFIESTO DE ALFONSO XIII A LA NACIÓN. (ABC, 17 de abril de 1931.)

Las elecciones celebradas el domingo me revelan claramente que no tengo hoy el amor de mi pueblo. Mi conciencia me dice que este desvío no será definitivo, porque procuré siempre servir a España, puesto el único afán en el interés público, hasta en las más críticas coyunturas.

Un Rey puede equivocarse, y sin duda erré yo alguna vez; pero sé bien que nuestra Patria se mostró en todo momento generosa ante las culpas sin malicia. Soy el Rey de todos los españoles y también un español. Hallaría medios sobrados para mantener mis regias prerrogativas, en eficaz forcejeo contra quienes las combaten. Pero, resueltamente, quiero apartarme de cuanto sea lanzar a un compatriota contra otro, en fratricida guerra civil. No renuncio a ninguno de mis derechos, porque más que míos son depósitos acumulado por la Historia, de cuya custodia ha de pedirme algún día cuenta rigurosa.

Espero a conocer la auténtica y adecuada expresión de la conciencia colectiva, y mientras habla la nación, suspendo deliberadamente el ejercicio del Poder Real y me aparto de España, reconociéndola así como única señora de sus destinos.

También quiero cumplir ahora el deber que me dicta el amor de la Patria. Pido a Dios que también como yo lo sientan y lo cumplan todos los españoles. Alfonso, Rey.

2.- DESARROLLA UNO DE ESTOS DOS TEMAS

- A: Los nacionalismos catalán y vasco y el surgimiento de diferentes tendencias en el movimiento obrero durante las últimas décadas del siglo XIX en España
- B: Señala las características de las sucesivas etapas que marcan la evolución política e institucional del régimen franquista y la importancia de la Falange, el catolicismo y el ejército durante el franquismo.

3.- DESARROLLA TRES DE ESTAS SEIS CUESTIONES. Y EXPLICA LA IMPORTANCIA Y SIGNIFICACIÓN DE CADA UNA DE ELLAS. (Se recomienda una extensión para cada una de ellas entre 12 y 15 líneas)

- A: Modelos de Repoblación y su influencia en la estructura de la propiedad.
- B: Almorávides y Almohades en la Península Ibérica
- C: Los Reyes Católicos: Unión dinástica e integración de los reinos peninsulares
- D: Carlos III y el despotismo ilustrado
- E: El protectorado español en Marruecos y el Desastre de Annual de 1921
- F: “Por el Cambio”: Felipe González y el PSOE en 1982



Prueba de Evaluación de Bachillerato para el Acceso a la Universidad (EBAU)

Universidad de Extremadura
Curso 2019-2020

Materia: **HISTORIA DE LA FILOSOFÍA**

Tiempo máximo de la prueba: 1h 30 min

INSTRUCCIONES PARA REALIZAR EL EXAMEN

El examen consta de 10 preguntas, cuyo valor es de 2 puntos cada una. El estudiante ha de elegir 5 preguntas.

Observación importante: en ningún caso deberá responder a un número mayor del indicado porque en la corrección del mismo sólo se tendrán en cuenta las cinco primeras cuestiones respondidas. Si se desea que alguna de ellas no sea tenida en cuenta, el estudiante ha de tacharla y dejarlo claramente indicado. En ese caso, además de las cuatro primeras preguntas sin tachar, se corregiría la que ocupe el siguiente lugar.

1. Explica la teoría ética en cualquier autor de la Filosofía Antigua o Medieval (2)
2. Explica la teoría de la realidad o metafísica de Aristóteles (2)
3. Explica a grandes rasgos la teoría del conocimiento de cualquier autor antiguo o medieval (2)
4. Elige UNA entre estas dos cuestiones:
 - a. Comenta este fragmento de Platón: “Pero a vosotros os hemos formado tanto para vosotros mismos como para el resto del Estado, para ser conductores y reyes de los enjambres, os hemos educado mejor y más completamente que a los otros, y más capaces de participar tanto en la filosofía como en la política. (2)
 - b. Relaciona cualquier aspecto de la filosofía de Platón con la actualidad (2)
5. Explica la teoría del conocimiento en cualquier autor de la Filosofía Moderna (2)
6. Explica la ética o el emotivismo en Hume (2)
7. Explica la concepción del ser humano en cualquier autor de la Filosofía Contemporánea (2)
8. Elige UNA entre estas dos cuestiones:
 - a. Comenta este texto de Kant: “Ilustración significa el abandono por parte del hombre de una minoría de edad cuyo responsable es él mismo. Esta minoría de edad significa la incapacidad para servirse de su entendimiento sin verse guiado por algún otro. Uno mismo es el culpable de dicha minoría de edad cuando su causa no reside en la falta de entendimiento, sino en la falta de resolución y valor para servirse del suyo propio sin la guía del de algún otro.” (2)
 - b. Relaciona cualquier aspecto de la filosofía de Kant con la actualidad (2)
9. Explica la crítica a la metafísica (o idealismo) en cualquier autor de la Filosofía Contemporánea (2)
10. Explica la ética (crítica a la moral) en Nietzsche. (2)

Prueba de Evaluación de Bachillerato para el Acceso a la Universidad (EBAU)

Universidad de Extremadura
Curso 2019-2020

Materia: HISTORIA DEL ARTE

Tiempo máximo de la prueba: 1h 30 min

INSTRUCCIONES PARA REALIZAR EL EXAMEN

El examen consta de **2 bloques de preguntas**. El **primero** de ellos tiene una valoración de **4 puntos**. Consta de 2 preguntas, de las cuales el estudiante ha de **elegir 1**, con un valor de 4 puntos.

En el segundo bloque se presentan **4 láminas a comentar**; de 3 puntos cada una; el alumno ha de elegir 2 láminas y comentarlas. La puntuación máxima de este bloque es de 6 puntos.

Es obligatorio responder a cuestiones de cada bloque para llegar a la puntuación máxima del examen (10).

Observación importante: en ningún caso se corregirá un número mayor de preguntas de las indicadas en cada bloque. Para la corrección se seguirá el orden en el que las respuestas aparezcan desarrolladas por el estudiante (sólo si el estudiante ha tachado alguna de ellas, se entenderá que esa pregunta no debe ser corregida). En ese caso se le corregirá, además, aquella que ocupase el correspondiente y lógico lugar de la tachada, siempre y cuando pertenezca a su misma agrupación y en el orden de respuesta.

BLOQUE 1. El alumno debe elegir 1 de los siguientes temas y desarrollarlo:

(Puntuación máxima: 4 puntos).

1. La pintura en el Gótico: Giotto, Jan Van Eyck y El Bosco.
2. El siglo XVII en Italia: Bernini, Borromini y Caravaggio.

BLOQUE 2. El alumno debe elegir 2 de las cuatro obras siguientes y comentarlas:

(Puntuación máxima: 6 puntos; 3 puntos por cada lámina comentada)

Las láminas las tiene el alumno en la página 2 del presente examen.

BLOQUE 2: comentar 2 de las 4 láminas propuestas (puntuación: 3 puntos cada lámina).



Lámina 1



Lámina 2



Lámina 3



Lámina 4



Prueba de Evaluación de Bachillerato para el Acceso a la Universidad (EBAU)

Universidad de Extremadura
Curso 2019-2020

Materia: Lengua extranjera (Inglés)

Tiempo máximo de la prueba: 1h 30 min

INSTRUCCIONES PARA REALIZAR EL EXAMEN

El examen consta de tres bloques de preguntas cuyo valor máximo es de 5, 3 y 2 puntos, respectivamente. Es obligatorio contestar las preguntas indicadas en cada bloque para llegar a la puntuación máxima del examen (10).

En ningún caso se corregirá un número de respuestas mayor de lo indicado para cada bloque. Para la corrección se seguirá el orden en el que las contestaciones aparezcan desarrolladas por el estudiante. Solo si el estudiante ha tachado alguna de ellas, se entenderá que esa respuesta no debe ser corregida y se procederá a corregir la siguiente de su mismo bloque.

PRIMER BLOQUE: COMPRENSIÓN LECTORA

Este bloque contiene dos textos ("Reading comprehension: Text 1" y "Reading comprehension: Text 2"), cada uno de ellos seguido por dos grupos de preguntas de comprensión lectora. El alumno deberá escoger **uno de los dos textos** y contestar las preguntas del texto elegido de la siguiente manera:

- Tres de las cuatro preguntas del primer ejercicio.

- Cuatro de las cinco preguntas del segundo ejercicio.

Reading comprehension: Text 1

Is watching TV bad for you?

Nowadays, many of us spend countless hours a day sitting in front of screens, either watching TV, films or streaming services, or playing videogames. Unfortunately, most experts think that this can have rather negative consequences for your brain and body.

In children, for example, simply spending extended hours in front of a screen can have developmental effects. A condition called Myopia, where the eyes cannot focus properly, is frequently found by doctors in children who watch much TV. The reason for this is that their eyes are constantly forced to focus on nearby objects as opposed to far-off landscapes and distances.

While TV might feel like a nice way to relax your body and brain, that may not always be a good thing. Not only is a sedentary lifestyle a major contributor to obesity, but studies have shown that people who watch less TV tend to burn more calories, even if they aren't doing more physical activity. Simply doing more mentally rigorous tasks like reading, playing a board game or simple household activities requires more energy and burns more calories than sitting in front of a screen.

Yet, perhaps the most significant findings relate directly to how long people live. Not only is there a documented correlation between TV viewing time and risk for diabetes and heart disease but, as shocking as it might be, multiple studies have found a correlation between TV viewing time and all causes of death. One study concluded that every hour spent in front of the TV may cut as much as twenty-two minutes of your life!

Of course, correlation is not the same as causation and you can have a healthy relationship with TV if consumed in moderation like anything else. At the root of many of these claims is the physical inactivity associated with prolonged TV watching. Ultimately, the more you move, the longer you live.

Adapted from <http://ed.ted.com>

EXERCISE 1. Answer 3 of the following 4 questions, providing evidence from the text (maximum 1 point each, total 3 points):

- According to the text, is there any connection between watching TV a lot and not being able to see well?
- Does the author say that being fat and watching too much TV are related in any way?
- Does the text say that you can live longer if you watch TV a lot?
- According to the text, is it absolutely necessary for your health not to watch TV at all?

EXERCISE 2. Find in the text words that fit in 4 of the following 5 gaps. Use just one word in each gap (maximum 0,5 points per word, total 2 points):

- is an antonym of *incorrectly, inadequately*
- is a synonym of *frequently, repetitively*
- is a synonym of *activities, jobs*
- Discoveries made by scientists can also be called
- is an antonym of *excess, overabundance*

Reading comprehension: Text 2

Homeopathic medicine

Homeopathy is a medical system, common in some European countries and very popular in the United States, based on the principle that the body can cure itself. Those who practice it use combinations of natural substances, like plants and minerals. They do this because they believe that those substances stimulate the curing process.

A basic belief behind homeopathy is "like cures like." In other words, something that brings on symptoms in a healthy person can, in a suitable dose, treat an illness with similar symptoms by activating the body's natural defenses. For example, red onion makes your eyes water; that's why it's used in homeopathic remedies for allergies.

Homeopathic doctors, who also are called "homeopaths," combine these ingredients with water and alcohol. Then they shake the mixture as part of a process called "potentization." They believe this step transfers the curing power. Homeopaths also believe that the lower the dose, the more powerful the medicine. In fact, many of these remedies no longer contain any molecules of the original substance. They come in a variety of forms, like liquid drops, creams, gels and tablets.

Homeopathic remedies are used for a wide variety of health issues, including some chronic illnesses such as allergies, depression, chronic fatigue syndrome or premenstrual syndrome. Moreover, they can also be used for minor issues like toothaches, headaches, nausea and colds.

There exists a great deal of controversy about the effectiveness of homeopathic medicine. Many scientific studies have been carried out, but the results are mixed. Some studies show that homeopathic remedies are helpful, while others say they aren't. Critics attribute the benefits to the placebo effect: that's when symptoms improve because you believe the treatment is working, not because it really is.

Many doctors are skeptical about homeopathy because most of its theories are not consistent with the accepted principles of chemistry and physics. Scientists argue that a medicine with no active ingredient shouldn't have an effect on the body.

Adapted from <https://www.webmd.com/>

EXERCISE 1. Answer 3 of the following 4 questions, providing evidence from the text (maximum 1 point each):

- a. Does the text say that homeopathy strongly depends on the use of artificial products?
- b. According to the text, do homeopathic products stimulate our immune system to cure ourselves?
- c. According to the text, do homeopathic doctors use their medicines in large quantities?
- d. Does the author say that all scientific research about homeopathy agrees about its positive effects?

EXERCISE 2. Find in the text words that fit in 4 of the following 5 gaps. Use just one word in each gap (maximum 0,5 points per word, total 2 points):

- a. A is the same as a general truth or a fundamental rule
- b. A synonym of *strong, effective*
- c. A disease that lasts or persists for a long time is a disease
- d. A is a prolonged public disagreement or dispute
- e. An antonym of *convinced, sure*

SEGUNDO BLOQUE: REDACCIÓN

El segundo bloque consiste en una pregunta de redacción con tres opciones, de las cuales el alumno deberá escoger y realizar tan solo una. La redacción tendrá que contener cien palabras como mínimo. La puntuación máxima es de tres puntos.

- a. Write a story beginning with this sentence: "My friend Angela used to spend many hours a day watching TV series".
Remember that the 13 words in this sentence cannot be counted in the 100 words you must write.
- b. Do you think that young people in Spain spend too long in front of screens nowadays? Why or why not?
- c. Write a formal essay in which you explain your personal reasons for or against using homeopathic medicine.

TERCER BLOQUE: TRANSFORMACIÓN GRAMATICAL

El tercer bloque contiene seis ejercicios de transformación gramatical, de los cuales el alumno deberá escoger y contestar exclusivamente cuatro. Cada ejercicio contestado vale medio punto como máximo. La puntuación máxima del bloque en su conjunto es de dos puntos.

- a. Rewrite the following sentence in the interrogative form of the future perfect tense.
Many of us spend countless hours sitting in front of screens.
- b. Rewrite the following sentence in the active voice:
Myopia is frequently found by doctors in children who watch much TV.
- c. Rewrite the following sentence in indirect style (reported speech), beginning with the words *Our teacher said*:
Most experts think that this can have rather negative consequences.
- d. Complete the second sentence so that it means the same as the first one. **You must not change the initial three words in any way or omit any element from the original sentence:**
Homeopaths combine these ingredients with water and alcohol.
Water and alcohol
- e. Rewrite the following sentence as a third-type (impossible) conditional sentence.
If red onion makes your eyes water, it will be used in homeopathic remedies for allergies.
- f. Rewrite the following sentence in the interrogative form of the present perfect tense:
Homeopathic remedies are used for a wide variety of health issues.



Prueba de Evaluación de Bachillerato para el Acceso a la Universidad (EBAU)

Universidad de Extremadura
Curso 2019-2020

Materia: LATÍN II

Tiempo máximo de la prueba: 1h 30 min

INSTRUCCIONES PARA REALIZAR EL EXAMEN

El examen consta de tres bloques o agrupaciones de preguntas:

- I) **TRADUCCIÓN DE UN TEXTO.** (Puntuación máxima: 5 puntos) En este primer bloque se presentan dos textos (uno de Eutropio y otro de Fedro), de los que el alumno deberá elegir uno y traducirlo.
- II) **GRAMÁTICA.** (Puntuación máxima: 3 puntos) En este segundo bloque se presentan seis preguntas, de 1 punto cada una, de las que el alumno deberá elegir libremente tres preguntas y responderlas.
- III) **LITERATURA.** (Puntuación máxima: 2 puntos) En este tercer bloque se presentan dos preguntas: una pregunta abierta de desarrollo (puntuación máxima: 1,5 puntos) y otra de relacionar género, autor, obra y tema (0,5 puntos). Cada una de estas preguntas consta, a su vez, de dos opciones, de manera que el alumno deberá elegir libremente una de las preguntas abiertas de desarrollo y una de las preguntas de relacionar, hasta sumar un máximo de dos puntos.

Es obligatorio responder a cuestiones de cada bloque para llegar a la puntuación máxima del examen (10).

OBSERVACIÓN IMPORTANTE: en ningún caso se corregirá un número mayor de preguntas de las indicadas para cada bloque. Para la corrección se seguirá el orden en el que las respuestas aparezcan desarrolladas por el estudiante (sólo si el estudiante ha tachado alguna de ellas, se entenderá que esa la pregunta no debe ser corregida). En ese caso se le corregiría, además, aquella que ocupase el correspondiente y lógico lugar de la tachada, siempre y cuando pertenezca a su misma agrupación y en el orden de respuesta.

I) TRADUCCIÓN (Puntuación máxima: 5 puntos). Traduce al español uno de los dos textos siguientes:

TEXTO 1. Eutropio, *Breviario* 7,3.

[Bruto y Casio se dirigen a Macedonia, donde se apoderan de un amplio contingente de tropas. Augusto y Marco Antonio les siguen para enfrentarse a ellos].

Interea Brutus et Cassius, interfectores Caesaris, ingens bellum moverunt. Erant enim per Macedoniam et Orientem multi exercitus, quos occupaverant. Profecti sunt¹ igitur contra eos Caesar Octavianus Augustus et M. Antonius². Apud Philippos³, Macedoniae urbem, contra eos pugnaverunt. Primo proelio victi sunt Antonius et Caesar.

¹ *Profecti sunt.* Del verbo deponente *proficiscor*.

² *Caesar Octavianus Augustus.* "César Octaviano Augusto", el futuro emperador Octavio Augusto.

³ *Philippi, -orum.* Filipos, ciudad de Macedonia.

TEXTO 2. Fedro, *Fábulas* 1,1. El lobo y el cordero

[Un lobo y un cordero llegan al mismo río. El primero, movido por el hambre, buscará un motivo de disputa]

Ad rivum eundem lupus et agnus venerant¹,
siti² compulsi. Superior³ stabat lupus
longeque inferior agnus. Tunc fauce⁴ improba
latro⁵ incitatus iurgii causam intulit; (...)
Haec fabula scripta est propter illos homines
qui fictis causis innocentes opprimunt.

¹ *Venerant.* Pluscuamperfecto de *venio*.

² *Siti.* Ablativo de *sitis*, *-is*, introducido por el participio *compulsi*.

³ *Superior... inferior.* Comparativos con valor adverbial: "más arriba"... "más abajo".

⁴ *Fauce.* Ablativo de *faux* (pl. *fauces*). "Hambre, voracidad".

⁵ *Latro:* se refiere al lobo, lo mismo que el participio *incitatus*.

II) GRAMÁTICA. (Puntuación máxima: 3 puntos) Responde a tres de estas seis preguntas.

1. Morfología. Analiza morfológicamente las siguientes palabras del **texto 1**.

(0,5 ptos. cada palabra. Total: 1 punto).

- *moverunt* (persona, número, tiempo, modo, voz).
- *interfectores* (caso, género, número).

2. Morfología. Analiza morfológicamente las siguientes palabras del **texto 2**.

(0,5 ptos. cada palabra. Total: 1 punto).

- *stabat* (persona, número, tiempo, modo, voz).
- *causis* (caso, género, número).

3. Sintaxis. Señala en el **texto 1** e identifica una oración subordinada de relativo y un complemento directo. (0,5 puntos cada estructura. Total: 1 punto).

4. Sintaxis. Señala en el **texto 2** e identifica una oración subordinada de relativo y un genitivo complemento del nombre. (0,5 puntos cada estructura. Total: 1 punto).

5. Léxico. (0,5 puntos cada palabra. Total: 1 punto):

- *spīcam*: Indica y explica la evolución fonética de esta palabra latina al español.
- *noctem*: Indica dos palabras españolas (un cultismo y una palabra patrimonial) relacionadas etimológicamente con esta palabra latina.

6. Léxico. (0,5 puntos cada palabra. Total: 1 punto):

- *seniorem*: Indica y explica la evolución fonética de esta palabra latina al español.
- *taurum*: Indica dos palabras españolas (un cultismo y una palabra patrimonial) relacionadas etimológicamente con esta palabra latina.

III) LITERATURA. (Puntuación máxima: 2 puntos). Responde a una de las dos opciones que se plantean en cada una de las preguntas siguientes.

1. Pregunta abierta de desarrollo (1,5 puntos). Responde a una de las dos siguientes opciones:

Opción 1.A. La épica latina. Virgilio.

Opción 1.B. El género de la fábula. Fedro.

2. Relacionar género, autor, obra y tema (0,5 puntos). Responde a una de las dos siguientes opciones.

Para la respuesta, separa con guiones las numeraciones de cada elemento (ej. A-1-a-i) o bien escribe el texto de cada columna, según el orden en que aparece (GÉNERO-autor-obra-tema...).

Opción 2.A.

GÉNERO	AUTOR	OBRA	TEMA
A. FÁBULA	1. Tácito	a. <i>Eneida</i>	i. El protagonista encuentra una olla llena de oro.
B. ORATORIA	2. Plauto	b. <i>Verrinas</i>	ii. Retrato de la dinastía Julio-Claudia, desde Augusto hasta Nerón.
C. COMEDIA	3. Fedro	c. <i>Anales</i>	iii. Historia de amor entre Dido y Eneas.
D. HISTORIOGRAFÍA	4. Virgilio	d. <i>Aulularia</i>	iv. Narración breve en verso rematada en una moraleja.
E. ÉPICA	5. Cicerón	e. La cigarra y la lechuza	v. Discurso contra la corrupción en la administración de la provincia de Sicilia.

Opción 2.B.

GÉNERO	AUTOR	OBRA	TEMA
A. FÁBULA	1. Virgilio	a. El perro que atravesaba el río con un trozo de carne	i. Resumen de la historia de Roma desde su fundación hasta la muerte de Joviano en 364 d.C.
B. ORATORIA	2. Eutropio	b. <i>Adelphoe</i>	ii. Su finalidad es moralizar en un estilo claro y sencillo.
C. COMEDIA	3. Terencio	c. <i>Breviario</i>	iii. Epopeya nacional romana escrita en tiempos de Augusto.
D. HISTORIOGRAFÍA	4. Fedro	d. <i>Eneida</i>	iv. Milón es acusado de asesinar a Clodio.
E. ÉPICA	5. Cicerón	e. <i>Pro Milone</i>	v. Según la didascalía, se basa en un original griego de Menandro.



Prueba de Evaluación de Bachillerato para el Acceso a la Universidad (EBAU)

Universidad de Extremadura

Curso 2019-2020

Asignatura: Lengua castellana y Literatura II

Tiempo máximo de la prueba: 1h.30 min.

INSTRUCCIONES PARA REALIZAR EL EXAMEN

El examen consta de **tres bloques** de preguntas (bloque I, bloque II y bloque III) cuyo valor máximo es de 5, 2 y 3 puntos, respectivamente. Es obligatorio responder a las preguntas indicadas en cada bloque para llegar a la puntuación máxima del examen (10).

En ningún caso se corregirá un número de preguntas mayor de lo indicado para cada bloque. En la corrección se seguirá el orden en el que las respuestas aparezcan desarrolladas por el estudiante. Solo si el estudiante ha tachado alguna de ellas, se entenderá que esa pregunta no debe ser corregida y se procedería a corregir la siguiente de su mismo bloque.

PRIMER BLOQUE: COMUNICACIÓN ESCRITA

Este bloque contiene dos textos (Texto 1 y Texto 2); cada uno de ellos va seguido de dos grupos de preguntas entre las cuales hay que elegir 3 de la siguiente forma:

- Preguntas referentes al texto: el estudiante elegirá uno de los dos textos y dará respuesta a la pregunta 1 y a la pregunta 2. Cada una de las preguntas tendrá una calificación máxima de 2 puntos.
- Pregunta sobre léxico: el estudiante elegirá 2 entre las 4 palabras propuestas. La calificación máxima será de 1 punto.

Texto 1:

Mientras reordenamos la casa he recordado a Marie Kondo, la mujer que se ha hecho millonaria vendiendo libros sobre cómo organizar nuestras vidas con consejos como, por ejemplo, el de reducir a treinta los libros en el hogar.

Estas opiniones, **paradójicas** en quien ha vendido 30 millones de ejemplares de *La magia del orden*, ya recibieron en su momento la respuesta de gente del mundo de las letras, incapaces de aceptar ese reduccionismo libresco a 30 unidades. Leí con una sonrisa en los labios los comentarios de estos lectores insaciables, muy enfadados porque consideran a la Kondo poco menos que una amenaza contra el mundo de la cultura.

Y el caso es que, de algún modo, le doy la razón a ella: algunos deberíamos reducir nuestras bibliotecas, ahora bien, no a 30 ejemplares sino a 3.000. Pero yo no tengo 3.000 libros, tengo bastantes más, con la circunstancia agravante de que he leído la inmensa mayoría de ellos. (Como ni siquiera he abierto el manual de Marie Kondo, no sé si centra su agravio contra los libros no solo por el espacio que ocupan, sino también por el tiempo que les dedicamos).

El caso es que miro la pila de libros que he **cribado** (no los voy a tirar, tan solo los cambio de sitio) y me da por pensar en la paradoja de que tantos volúmenes provoquen desorden en casa a la vez que ordenan la mente y el espíritu. Mis libros son la estampa de un pasado **redentor**: los fui comprando y leyendo con pasión, convirtiendo así mi casa de soltero en una suerte de paraíso borgiano.

No me pesa tener tantos libros, sino carecer de espacio para **cobijarlos**. Los libros no deberían ser nunca un estorbo, sino una promesa de salvación, sobre todo cuando uno los lee en vez de utilizarlos como meros artículos decorativos.

Puestos a elegir, prefiero reducir el espacio de lo que me viste por fuera (la ropa) y cedérselo a esos libros amigos que me visten por dentro.

(Francisco Rodríguez Criado, "El lugar de los libros", *El Periódico Extremadura*, 19 de febrero de 2020)

PREGUNTA 1. Resuma el texto, identifique su tipología y señale algunas de sus características.

PREGUNTA 2. Elija una entre estas dos afirmaciones, explique si está de acuerdo con la idea que expresa y argumente su respuesta:

- "Los libros no deberían ser nunca un estorbo, sino una promesa de salvación".
- "Prefiero reducir el espacio de lo que me viste por fuera (la ropa) y cedérselo a esos libros amigos que me visten por dentro".

PREGUNTA 3. Defina dos de las siguientes palabras, identifique sus categorías gramaticales y construya una frase con cada una de ellas: *paradójica*, *cribado*, *redentor*, *cobijar*.

Texto 2:

Desde que se **decretó** el estado de alarma, no hay día en que los altos mandos de la Policía y Guardia Civil no hayan dejado de alertar sobre algún tipo de ciberdelincuencia. Los delincuentes no entienden de crisis sanitarias ni de ética alguna y ven en el miedo un negocio **lucrativo**, por lo que llevan semanas aprovechando el interés creciente por el coronavirus para infectar dispositivos y robar datos. Todo pasará pero las palabras quedarán, y una que se ha repetido diariamente ha sido 'phishing', que viene a significar **suplantación** de identidad.

«Los delincuentes se ganan la confianza del usuario para que pulse sobre un enlace o abra un fichero malicioso. A partir de ahí, los delincuentes pueden realizar varias acciones como robar las credenciales de acceso a varios servicios online como la banca o infectar nuestro dispositivo con alguna amenaza con la que puedan sacar un rendimiento económico directo o mediante el robo de información», explica Josep Albers, responsable de investigación y concienciación en España de la compañía de ciberseguridad Eset.

Las estafas a través de este método siguen estando en el 'top' del ranking de los ciberdelincuentes. Según el Centro Criptológico Nacional, que se encarga de la seguridad de los organismos públicos, han crecido durante el período de **confinamiento** un 75% respecto al mes anterior. El CCN, adscrito al Centro Nacional de Inteligencia, ha contabilizado más de 80.000 dominios en Internet que contienen los términos 'coronavirus', 'corona- virus', 'covid19' y 'covid-19'. De ellos, 57.000 se han creado en marzo y un alto porcentaje con fines maliciosos. Los cibercriminales utilizan estas palabras en sus mensajes para atraer nuestra atención.

El equipo de expertos de Entelgy Innotec Security recuerda que es de vital importancia desconfiar de correos así como de las tradicionales cadenas de WhatsApp en las que se anuncien vacunas, información que aluda a milagrosas curas, bonos de regalos alimentarios, ofertas en plataformas de streaming, o novedades del coronavirus desde un punto de vista emocional como puede ser la petición de fondos para Cáritas o para la OMS para ayudar en la crisis sanitaria. «Esa información jamás llegará por email. Además es muy importante no abrir adjuntos ni acceder nunca a enlaces si estos parecen sospechosos. Debemos evitar dar información personal o de pago aunque haya sido requerida por correo electrónico, por muy oficial que parezca». Los ciberdelincuentes son conscientes de que la población está muy preocupada y que van a acceder a todo este tipo de información, incluso sin confirmar la fuente», afirma Félix Muñoz, Director de Entelgy Innotec Security.

(Isaac Asenjo, "La pandemia del 'coronamiedo' y los ciberdelincuentes", *Hoy*, 4 de mayo de 2020)

PREGUNTA 1. Resuma el texto, identifique su tipología y señale algunas de sus características.

PREGUNTA 2. Elija una entre estas dos afirmaciones, explique si está de acuerdo con la idea que expresa y argumente su respuesta:

- “Los delincuentes no entienden de crisis sanitarias ni de ética alguna”.
- “Es de vital importancia desconfiar de correos así como de las tradicionales cadenas de WhatsApp en las que se anuncien vacunas, información que aluda a milagrosas curas, bonos de regalos alimentarios, ofertas en plataformas de streaming, o novedades del coronavirus desde un punto de vista emocional”.

PREGUNTA 3. Defina dos de las siguientes palabras, identifique sus categorías gramaticales y construya una frase con cada una de ellas: *decretar, lucrativo, suplantación, confinamiento*.

SEGUNDO BLOQUE: CONOCIMIENTO DE LA LENGUA: se presentan 2 oraciones para realizar un análisis sintáctico; hay que elegir una de ellas. La puntuación máxima de este bloque es de 2 puntos.

1. Elija una de estas dos oraciones y realice un análisis sintáctico, con la correspondiente explicación:

ORACIÓN 1: Si hubiera sabido que tenías tanto trabajo, no habría venido a tu casa.

ORACIÓN 2: Me dijo que me llamaría para que resolviésemos juntos las dudas del examen de inglés.

TERCER BLOQUE: EDUCACIÓN LITERARIA: se proponen 2 preguntas sobre el temario de Literatura castellana; hay que elegir una de ellas. La puntuación máxima de este bloque es de 3 puntos.

1. Elija una entre las dos preguntas planteadas:

PREGUNTA 1: La poesía española en el primer tercio del siglo XX.

PREGUNTA 2: La narrativa española desde la guerra civil hasta los años 50.



Prueba de Evaluación de Bachillerato para el acceso a la Universidad (EBAU)

Universidad de Extremadura
Curso 2019-2020

Materia: Matemáticas Aplicadas a las Ciencias Sociales II

Tiempo máximo de la prueba: 1h 30 min

INSTRUCCIONES PARA REALIZAR EL EXAMEN

El examen consta de **10 problemas**, cuyo valor es de **2 puntos cada uno**. El estudiante ha de elegir 5 problemas.

En ningún caso deberá responder a un número mayor del indicado porque en la corrección del examen sólo se tendrán en cuenta los cinco primeros problemas resueltos. Si se desea que alguno de ellos no sea tenido en cuenta, el estudiante ha de tacharlo y dejarlo claramente indicado. En ese caso, además de los cuatro primeros problemas sin tachar, se corregirá el que ocupe el siguiente lugar.

PROBLEMA 1 (2 puntos)

Una factoría de automóviles tiene pedidos de 180 turismos y 140 furgonetas para la próxima temporada. Dispone para ello de dos fábricas A y B. La fábrica A produce diariamente 6 turismos y 2 furgonetas con un coste diario de 30000 euros y la fábrica B 2 turismos y 2 furgonetas con un coste de 20000 euros cada día. ¿Cuántos días debe abrir cada fábrica para producir el pedido de la temporada con el mínimo coste? ¿Cuál es el valor de dicho coste mínimo? Justificar las respuestas.

PROBLEMA 2 (2 puntos)

Un apicultor hurdano tiene 900 botes de miel y 500 botes de polen con los que elabora dos lotes A y B que pone a la venta. Cada lote A contiene 2 botes de miel y 2 botes de polen con un beneficio de 15 euros y cada lote B 3 botes de miel y 1 bote de polen con un beneficio de 12 euros. ¿Cuántos lotes de cada tipo debe organizar para que el beneficio sea máximo? Halla el valor de dicho beneficio máximo. Justificar las respuestas.

PROBLEMA 3 (2 puntos)

Sea A y B las matrices siguientes:

$$A = \begin{pmatrix} 1 & 5 \\ 0 & -3 \end{pmatrix} \quad B = \begin{pmatrix} -1 & 1 \\ 0 & -1 \end{pmatrix}$$

Hallar, justificando la respuesta, las matrices X e Y que sean solución del sistema de ecuaciones matriciales siguiente:

$$\left. \begin{array}{l} -2X + Y = A + B \\ 5X + Y = A - 2B \end{array} \right\}$$

PROBLEMA 4 (2 puntos)

Sea A la matriz siguiente:

$$A = \begin{pmatrix} x & 1 \\ -1 & x \end{pmatrix}$$

Hallar, justificando la respuesta, el valor de x para el que se verifica $A^t = A^{-1}$, donde A^t es la matriz traspuesta de A y A^{-1} la matriz inversa de A .

PROBLEMA 5 (2 puntos)

El gasto G (en euros) por el consumo de energía eléctrica en un taller durante las 8 horas de funcionamiento varía de acuerdo con la función:

$$G(t) = 2t^3 - 27t^2 + 84t + 60 \quad (0 \leq t \leq 8)$$

donde t es el tiempo transcurrido en horas. Se pide, justificando las respuestas, determinar a qué horas se producen los gastos máximo y mínimo y los valores de dichos gastos máximo y mínimo.

PROBLEMA 6 (2 puntos)

En una piscina natural, el aumento de temperatura (en grados centígrados), x , ocasiona un aumento en la cantidad de algas en superficie (en kg), $F(x)$. La relación entre ambas cantidades viene dada por la función:

$$F(x) = \begin{cases} 2Bx + 2A & \text{si } 0 \leq x \leq 3 \\ x^2 - 3Ax + 8B & \text{si } x > 3 \end{cases}$$

Se sabe que para un aumento de 4 grados centígrados, se han recogido 12 kg de algas y que la función es continua. Determinar las constantes A y B . Justificar la respuesta.

PROBLEMA 7 (2 puntos)

Se pide, justificando las respuestas:

(a) Hallar el área encerrada por la función $f(x) = x^2 + x - 2$ y el eje OX entre $x = 4$ y $x = 6$. **(1 punto)**

(b) Calcular las asíntotas de la función $g(x) = \frac{-2x^2 - 1}{3(x^2 + x - 2)}$ **(1 punto)**

PROBLEMA 8 (2 puntos)

Una biblioteca cuenta con 1000 socios, de los cuales 350 son jóvenes, 400 adultos y 250 mayores. Encuestados sobre la puesta en marcha de un nuevo servicio, se muestran favorables 210 jóvenes, 300 adultos y 125 mayores. Se pide, justificando las respuestas:

(a) Calcular la probabilidad de que un adulto sea contrario a la puesta en marcha del servicio. **(1 punto)**

(b) Calcular la probabilidad de que un socio elegido al azar sea favorable a la puesta en marcha del servicio. **(1 punto)**

PROBLEMA 9 (2 puntos)

El peso de los libros de texto es una variable que sigue una distribución normal con una desviación típica de 72 gramos. Se toma una muestra de 36 libros, siendo su peso medio de 800 gramos. Calcular, justificando la respuesta, el intervalo de confianza al 95 % para el peso medio de los libros de texto.

PROBLEMA 10 (2 puntos)

Se pretende realizar un estudio sobre la renta mensual de las familias. Dicha variable sigue una distribución normal con una desviación típica 400 euros. Si deseamos obtener un intervalo de confianza al 95 % para la media de dicha variable, ¿cuántas familias tenemos que seleccionar (tamaño muestral) para que el intervalo tenga una longitud de 160 euros? Justificar la respuesta.

Tabla para los Problemas 9 y 10

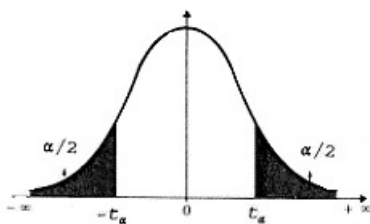

α	0.00	0.01	0.02	0.03	0.04	0.05	0.06	0.07	0.08	0.09
0.0	∞	2.576	2.326	2.170	2.054	1.960	1.881	1.812	1.751	1.695
0.1	1.645	1.598	1.555	1.514	1.476	1.440	1.405	1.372	1.341	1.311
0.2	1.282	1.254	1.227	1.200	1.175	1.150	1.126	1.103	1.080	1.058
0.3	1.036	1.015	0.994	0.974	0.954	0.935	0.915	0.896	0.878	0.860
0.4	0.842	0.824	0.806	0.789	0.772	0.755	0.739	0.722	0.706	0.690

Materia: **Matemáticas II**

Tiempo máximo de la prueba: 1h 30 min

INSTRUCCIONES PARA REALIZAR EL EXAMEN. El examen consta de **10 preguntas**, cuyo valor es de **2 puntos cada una**. El estudiante ha de elegir 5 preguntas.

Observación importante: En ningún caso deberá responder a un número mayor del indicado porque en la corrección del examen solo se tendrán en cuenta las cinco primeras preguntas respondidas. Se seguirá el orden en el que las respuestas aparezcan desarrolladas por el estudiante. Si se desea que alguna de ellas no sea tenida en cuenta, el estudiante ha de tacharla y dejarlo claramente indicado. En ese caso, además de las cuatro primeras preguntas sin tachar, se corregiría la que ocupe el siguiente lugar. **Justificar** las respuestas.

PREGUNTAS

1. Dada la matriz

$$\begin{pmatrix} 1 & -1 & k \\ 2 & -k & 1 \\ 1 & -1 & -1 \end{pmatrix}$$

- a) Estudie los valores de $k \in \mathbb{R}$ para los que la matriz tiene inversa. (1 punto)
- b) Calcule la inversa para $k = 1$. (1 punto)

2. Discuta en función del parámetro $\lambda \in \mathbb{R}$ el siguiente sistema de ecuaciones: (2 puntos)

$$\left. \begin{array}{l} x + \lambda y - z = 1 \\ -\lambda x + y = \lambda \\ (\lambda + 3)y - 2z = 4 \end{array} \right\}$$

3. Sean el plano Π de ecuación $2x + y - z - 2 = 0$ y la recta r dada por $\frac{x}{3} = \frac{y-2}{-3} = \frac{z-1}{3}$.

- a) Estudie la posición relativa de la recta respecto del plano. (1 punto)
- b) Calcule la distancia de la recta al plano. (1 punto)

4. Tres vértices consecutivos de un paralelogramo son $A(1, 3, -2)$, $B(4, 3, 1)$ y $C(1, 0, 1)$ como podemos observar en la siguiente representación:

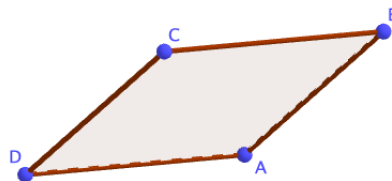

- a) Calcule el cuarto vértice D. (1 punto)
- b) Calcule el área del paralelogramo. (1 punto)



Prueba de Evaluación de Bachillerato para el acceso a la Universidad (EBAU)

Universidad de Extremadura
Curso 2019-2020

Materia: **Matemáticas II**

Tiempo máximo de la prueba: 1h 30 min

5. a) Estudie la monotonía (crecimiento y decrecimiento) y los extremos relativos (máximos y mínimos) de la función $f(x) = e^x(x^2 - x + 1)$. (1 punto)
- b) Justifique si existe algún valor de x tal que $f(x) = 2$. (1 punto)

6. Considere la función $f(x)$, donde $a \in \mathbb{R}$, dada por

$$f(x) = \begin{cases} \frac{1 - e^x}{x} & \text{si } x \neq 0 \\ a & \text{si } x = 0 \end{cases}$$

- a) Calcule el valor de a para que la función sea continua. (1 punto)
- b) Calcule la ecuación de la recta tangente en $x = 1$. (1 punto)
7. Dadas las funciones $f(x) = x^2 - 4x + 1$ y $g(x) = -x + 1$, se pide:
- a) Represente de forma aproximada la región delimitada por las dos curvas. (0,5 puntos)
- b) Calcule el área de dicha región. (1,5 puntos)

8. Resuelva la integral (2 puntos)

$$\int \frac{-x + 7}{x^2 + x - 2} dx.$$

9. Una librería compra lotes de material escolar a tres empresas A , B y C . A la empresa A le compra el 40% de los lotes, a B el 25% y a C el resto. De la empresa A le viene defectuoso el 1% de los lotes, de B el 2% y de C el 3%. Elegido un lote al azar, se pide:
- a) Calcule la probabilidad de que sea defectuoso. (1 punto)
- b) Si sabemos que no es defectuoso, calcule la probabilidad de que lo haya fabricado la empresa B . (1 punto)
10. Se ha hecho un estudio de un famoso jugador de baloncesto de la ACB y se sabe que tiene una probabilidad de encestar un triple del 60%. Si realiza 8 tiros a canasta
- a) Calcule la probabilidad de que enceste 5 triples. (0,75 puntos)
- b) Calcule la probabilidad de que enceste al menos 2. (0,75 puntos)
- c) Determine la media y la desviación típica de la distribución. (0,5 puntos)

Prueba de Evaluación de Bachillerato para el Acceso a la Universidad (EBAU) Curso 2019-2020

Materia: Lengua Extranjera-Portugués

Tiempo máximo de la prueba: 1h 30 min

INSTRUCCIONES PARA REALIZAR EL EXAMEN

El examen consta de **3 bloques de preguntas**. El **primero** de ellos tiene una valoración máxima de **4 puntos**. Consta de **2 textos** con sus correspondientes grupos de 8 preguntas, de los cuales el estudiante ha de **elegir un grupo** y **responder a 5 preguntas**. Cada pregunta está valorada en 0,8 puntos.

En el **segundo** bloque, cuya valoración máxima es de **2 puntos**, se presentan **8 preguntas** para escoger la opción correcta. El estudiante debe **responder a 4 de ellas**, valoradas con 0,5 puntos cada una.

El **tercer** bloque presenta **dos propuestas**, de 4 puntos cada una, de las que el estudiante debe **realizar una**. Cada propuesta consta de **3 opciones para elegir una**. La puntuación máxima de este bloque es de **4 puntos**.

Es obligatorio responder a cuestiones de cada bloque para llegar a la puntuación máxima del examen (10). Las respuestas a todos los ejercicios deberán ser realizadas en portugués.

Observación importante: en ningún caso se corregirá un número mayor de preguntas de las indicadas para cada bloque de preguntas. Para la corrección se seguirá el orden en el que las respuestas aparezcan desarrolladas por el estudiante (solo si el estudiante ha tachado alguna de ellas, se entenderá que la pregunta no debe ser corregida). En ese caso, se le corregirá, además, aquella que ocupase el correspondiente y lógico lugar de la tachada, siempre y cuando pertenezca a su misma agrupación y en el orden de respuesta.

BLOCO 1- Responda a 5 das perguntas que se oferecem sobre UM dos textos propostos:

Texto 1 [4 valores]

Economia da partilha

Naquele espaço, onde o mundo se liga a qualquer hora do dia e da noite, foi surgindo, muito naturalmente, uma nova economia, chamada “da partilha”. Começou sem sede de lucro, com o “velhinho” Couchsurfing, um site através do qual uma pessoa pode ficar a dormir no sofá de um estranho, gratuitamente, como forma barata de conhecer uma nova cidade. Mas de repente... os taxistas estão na rua a “caçar” motoristas da Uber e os hotéis tremem com o imenso negócio do alojamento local disponível no Airbnb. São serviços à medida da geração Y, que não gostam de acumular, mas de partilhar ou alugar. Uma sondagem recente da Universidade de Harvard mostra que 51% dos jovens entre os 18 e os 29 anos não apoia o sistema capitalista. “O digital acabou com a rede de clubes de vídeo e a Kodak deixou de ser relevante. Já a economia da partilha é disruptiva, sim, mas o Airbnb não vai fazer com que os hotéis desapareçam nem a Uber vai acabar com os táxis. Estão é a obrigá-los a mudar. Os setores mais tradicionais da economia têm de se adaptar”, refere Rui Ventura, presidente da Associação Portuguesa dos Profissionais de Marketing. Os balcões das instituições bancárias tornam-se obsoletos com esta geração que já só usa o netbanco, os agentes de seguros estão em vias de extinção e podemos até questionar, com a evolução do e-commerce, o tempo de vida de algumas lojas físicas de equipamentos eletrónicos ou de vestuário. Mas as questões que a geração Y coloca ao mercado estão para lá da simples migração dos negócios para o digital. O sucesso de uma startup como a portuguesa Chic by Choice, por exemplo, que aluga vestidos de luxo, deve-se a esta característica de valorizarem a experiência, sem sentirem necessidade de serem donos do vestido. Querem “passar por isso” e não “ter isso”. “Ter por ter” não faz sentido nenhum para Mafalda Maya, 31 anos, joalheira de formação e de profissão. “Não quero que o meu armário tenha peças que eu não use”, sublinha. Não está “agarrada” às prestações do banco para pagar casa, não tem carro nem pensa vir a ter, não tem cartão de crédito e resistiu a endividar-se com um microcrédito para abrir o seu atelier, em Lisboa.

<http://visao.sapo.pt/actualidade/sociedade/2016-09-23>

1. Quais são os setores da economia que deverão adaptar-se aos novos hábitos de consumo?
2. Que oferecia o site Couchsurfing?
3. Continuam os jovens a ir ao banco para tratar assuntos relacionados com o seu dinheiro?
4. Qual é a explicação do sucesso da Chic by Choice?
5. A "economia da partilha" vai fazer desaparecer os táxis?
6. Qual é o resultado do estudo realizado pela Universidade de Harvard?
7. Segundo o texto, quais são os gostos da conhecida como "geração Y"?
8. A que atividade profissional se dedica Mafalda Maia?

Texto 2 [4 valores]

Fruta Feia já tirou duas mil toneladas do lixo e entregou um milhão de euros aos agricultores

O projeto Fruta Feia evitou que, nos seis últimos anos, duas mil toneladas de frutas e legumes fossem parar ao lixo somente devido à sua aparência, colocando nas mãos dos 235 agricultores parceiros cerca de um milhão de euros. Em declarações à Lusa, Isabel Soares, mentora da cooperativa Fruta Feia explicou que chegar a este número em seis anos de existência do projeto significa que este é “um modelo que funciona e que conseguiu, baseado na responsabilidade do consumidor, salvar duas mil toneladas [de alimentos] do lixo”. “Significa que já não é só uma ideia, só uma vontade de alguém de fazer alguma coisa para contrariar o desperdício alimentar devido à aparência”, afirmou, acrescentando também que os recursos naturais, por detrás da produção — solos, água, mão de obra — também estão a ser poupados. Isabel Soares lembrou que a fruta que não era aproveitada e ficava a apodrecer nos solos resultava em emissões com gases de estufa e que o projeto foi igualmente importante, neste sentido, para a “redução das alterações climáticas ao contribuir para a redução desses gases”. A cooperativa Fruta Feia, que tem 235 agricultores como parceiros, resulta de uma ideia de Isabel Soares para aproveitar cerca de um terço da fruta e vegetais que os supermercados desperdiçam por considerarem que não têm o aspeto perfeito que os consumidores procuram ou o calibre necessário. Quando arrancou, em 2013, a Fruta Feia abastecia 120 consumidores e salvava do lixo, por semana, cerca de 400 quilos. Seis anos depois, fazem parte do projeto 235 agricultores, tira do lixo semanalmente 15 mil quilos, conta com 5.500 associados e tem uma lista de espera de 15 mil pessoas. Neste momento trabalhamos com 235 produtores. Se, no início, foi dar uma esperançazinha a esses poucos agricultores, hoje em dia, é uma economia alternativa através da qual podem escoar o que não conseguem no mercado convencional”, adiantou. “Gente bonita come fruta feia” é o lema do projeto desde o primeiro dia, um projeto que pretende associar “bons ideais às pessoas que estão dispostas a comer” esta fruta não normalizada, para evitar o desperdício alimentar, concluiu Isabel Soares.

<https://observador.pt/2020/01/21/fruta-feia-ja-tirou-duas-mil-toneladas-do-lixo-e-entregou-um-milhao-de-euros-aos-agricultores/>

1. Quem é que recebeu cerca de um milhão de euros graças ao projeto Fruta Feia?
2. Quem é Isabel Soares?
3. Quais são os recursos naturais que estão a ser poupados?
4. Por que razão os supermercados desperdiçam um terço da fruta e dos vegetais?
5. O que é que provocava a fruta que se deixava apodrecer nos solos?
6. Em que ano começou o projeto Fruta Feia?
7. Quantos quilos tira do lixo o projeto Fruta Feia por semana?
8. Qual é o lema do projeto?

BLOCO 2 - Responda a 4 das seguintes perguntas indicando a opção correta em cada uma.

[2 pontos/valores]

- 2.1. a) O Amazonas é responsável por um quinto das águas doces levadas aos oceanos.
b) O Amazonas é responsável em um quinto das águas doces levadas aos oceanos.
c) O Amazonas é responsável ao um quinto das águas doces levadas aos oceanos.
- 2.2. a) Adoro roupa nova, seja qual seja o seu tecido.
b) Adoro roupa nova, seja qual for o seu tecido.
c) Adoro roupa nova, seja qual fosse o seu tecido.
- 2.3. a) Quando se têm tendências violentas, o objetivo é controlá-las.
b) Quando se têm tendências violentas, o objetivo é controlar-las.
c) Quando se têm tendências violentas, o objetivo é controla-las.
- 2.4. a) Para termos uma vida saudável é preciso praticar desporto.
b) Para tenhamos uma vida saudável é preciso praticar desporto.
c) Para termos uma vida saudável é preciso praticar desporto.

- 2.5. a) Apesar disso, seria bom conseguirem o apoio do Governo.
b) Apesar disso, seria bom conseguirem o apoio do Governo.
c) Apesar disso, seria bom conseguirem o apoio do Governo.
- 2.6. a) Embora as medidas entrem em vigor, não vão acabar com os problemas.
b) Embora as medidas entrassem em vigor, não vão acabar com os problemas.
c) Embora as medidas entrassem em vigor, não vão acabar com os problemas.
- 2.7. a) Se os alugueres fossem mais baratos, as pessoas teriam menos problemas.
b) Se os alugueres fossem mais baratos, as pessoas teriam menos problemas.
c) Se os alugueres fossem mais baratos, as pessoas teriam menos problemas.
- 2.8. a) Serão expulsos os estudantes que não respeitem as regras.
b) Serão expulsos os estudantes que não respeitem as regras.
c) Serão expulsos os estudantes que não respeitem as regras.

BLOCO 3 - Escolha UMA das seguintes propostas de expressão escrita.

1. Escreva uma composição sobre um destes três assuntos. A composição deve ter um mínimo de 80 palavras [4 valores]

- 1.1. As tecnologias estão a mudar as nossas vidas.
1.2. Gostava de ir viver para uma cidade maior?
1.3. Prefere fazer as compras *online* ou ir à loja física?

2. Escolha uma das situações e elabore o diálogo que se poderia estabelecer entre as pessoas que intervêm. Cada interveniente deve falar, no mínimo, três vezes, cumprindo o objetivo comunicativo indicado [fórmulas para cumprimentar/despedir não serão levadas em conta como intervenções]. [4 valores]

2.1. *Você tem um problema de alergia. Está a realizar o tratamento indicado pelo especialista médico, mas o problema continua. Ligue para o consultório médico para marcar uma consulta.*

2.2. *Você está em viagem de finalistas com a sua turma. Chegam ao hotel e há um problema: não funciona a wifi. Na receção, explique a situação.*

2.3. *Em casa com um amigo/uma amiga. Você quer ver um jogo de futebol na televisão, mas o seu amigo/a sua amiga quer jogar Play Station.*



Prueba de Evaluación de Bachillerato para el Acceso a la Universidad (EBAU)

Universidad de Extremadura
Curso 2019-2020

Materia: QUÍMICA

Tiempo máximo de la prueba: 1h 30 min

INSTRUCCIONES PARA REALIZAR EL EXAMEN

El examen consta de **10 preguntas**, de las que habrá que **elegir 5**. Cada una de ellas está valorada en **2 puntos**.

Observación importante: No se debe responder a más de cinco preguntas, ya que, aunque se contesten más, sólo se tendrán en cuenta las cinco primeras preguntas respondidas. Si se desea que alguna de ellas no sea tenida en cuenta, el estudiante ha de tacharla y dejarlo claramente indicado. Para la corrección se seguirá el orden en el que las respuestas aparezcan desarrolladas por el estudiante (sólo si el estudiante ha tachado alguna de ellas, se entenderá que esa la pregunta no debe ser corregida).

1) Sabiendo que el $\text{Li}_{(s)}$ reacciona con el $\text{F}_{2(g)}$ para dar $\text{LiF}_{(s)}$.

a) **Construir** el ciclo de Born-Haber **definiendo** cada una de sus etapas.

b) Calcular la energía de red (U) por mol de LiF, utilizando los valores de las energías (en $\text{kJ}\cdot\text{mol}^{-1}$) de los procesos siguientes:

sublimación del litio: 155,2; energía de ionización del litio: 520,0; afinidad electrónica del $\text{F}_{(g)}$: -333,0;

disociación de la molécula de $\text{F}_{2(g)}$: 150,6; calor de formación (ΔH_f°): -594,1.

Puntuación máxima por apartado: a) 1,30 puntos; b) 0,70 puntos

2) Para las siguientes especies: 1) Cl^- ; 2) Na^+ ; 3) Kr; 4) Fe; 5) Sr^{2+} .

a) **Escribir** las configuraciones electrónicas de las cinco especies.

b) **Razonar** qué especie tiene electrones desapareados.

c) **Justificar** cuáles de las anteriores especies son isoelectrónicas.

Números atómicos (Z): Cl = 17; Na = 11; Kr = 36; Fe = 26; Sr = 38

Puntuación máxima por apartado: a) 1,0 puntos; b) 0,50 puntos; c) 0,50 puntos

3) Para la reacción $2\text{A}_{(g)} + \text{B}_{(g)} \rightarrow \text{C}_{(g)} + \text{D}_{(g)}$ se obtuvieron los siguientes resultados:

Experiencia	$[\text{A}]_0$ ($\text{mol}\cdot\text{L}^{-1}$)	$[\text{B}]_0$ ($\text{mol}\cdot\text{L}^{-1}$)	V_0 ($\text{mol}\cdot\text{L}^{-1}\cdot\text{s}^{-1}$)
1	0,7	0,4	0,15
2	1,4	0,4	0,60
3	1,4	0,8	1,20

a) **Escribir** la expresión de la velocidad **indicando** el orden global de la reacción.

b) **Calcular** el valor y las unidades de la constante de velocidad.

Puntuación máxima por apartado: 1,0 punto

4) Se preparan 5 L de disolución de un ácido monoprótico débil (HA) de masa molar $37\text{ g}\cdot\text{mol}^{-1}$, disolviendo 18,5 g de esta sustancia. El pH de la disolución es 2,30. Calcular:

a) Grado de disociación del ácido (α), expresado en %.

b) Constante del ácido (K_a).

Puntuación máxima por apartado: 1,0 punto

5) En un recipiente de 500 mL se ponen 0,6 moles del compuesto $\text{A}_{(g)}$ y cuando la temperatura es de 600 K, se alcanza el equilibrio: $\text{A}_{(g)} \rightleftharpoons 2\text{B}_{(g)} + \text{C}_{(g)}$, siendo el grado de disociación de $\text{A}_{(g)}$ del 65%.

a) **Hallar** los valores de K_c y K_p .

b) **Calcular** la presión total que se alcanza en el equilibrio.

c) Si aumenta el volumen, **justificar** hacia donde se desplaza el equilibrio.

$R = 0,082\text{ atm}\cdot\text{L}\cdot\text{mol}^{-1}\cdot\text{K}^{-1}$

Puntuación máxima por apartado: a) 1,0 punto; b) 0,50 puntos; c) 0,50 puntos

- 6) La constante del producto de solubilidad, K_{ps} , del hidróxido de calcio, $\text{Ca}(\text{OH})_2$, es $5,5 \cdot 10^{-6}$, a 25°C . Determinar:
- el pH y la solubilidad (en $\text{g} \cdot \text{L}^{-1}$) de $\text{Ca}(\text{OH})_2$ a esta temperatura;
 - la solubilidad de $\text{Ca}(\text{OH})_2$ a esta temperatura en presencia de una disolución $1,5 \text{ mol} \cdot \text{L}^{-1}$ de KOH .
- Masas atómicas (u): $H=1$; $O=16$; $Ca=40$.

Puntuación máxima por apartado: a) 1,25 puntos; b) 0,75 puntos

- 7) Sean los electrodos K^+/K y Zn^{2+}/Zn . Se pide:
- Realizar el esquema de una pila **indicando** cátodo y ánodo.
 - Escribir las semirreacciones correspondientes y la reacción global. **Calcular** el potencial estándar de la pila.
 - ¿Qué tipo de especie química se utilizaría para la construcción del puente salino? **Justificar** la respuesta.
- Potenciales normales de reducción estándar: $E^0 (\text{K}^+/\text{K}) = -2,93 \text{ V}$; $E^0 (\text{Zn}^{2+}/\text{Zn}) = -0,76 \text{ V}$

Puntuación máxima por apartado: a) 0,60 puntos; b) 0,90 puntos; c) 0,50 puntos

- 8) Sea la reacción $\text{NaNO}_2 + \text{NaMnO}_4 + \text{H}_2\text{SO}_4 \rightleftharpoons \text{MnSO}_4 + \text{NaNO}_3 + \text{Na}_2\text{SO}_4 + \text{H}_2\text{O}$
- Ajustar por el método del ión-electrón las semirreacciones y la reacción global.
 - Indicar cuál es la especie oxidante y cuál la reductora.
 - Nombrar los siguientes compuestos de la reacción anterior: NaNO_2 ; NaMnO_4 ; MnSO_4 ; NaNO_3 .

Puntuación máxima por apartado: a) 1,0 punto; b) 0,40 puntos; c) 0,60 puntos

- 9) La constante de velocidad aumenta al triple en una reacción cuando la temperatura pasa de 300 K a 400 K .
- Hallar la energía de activación.
 - Razonar cómo influye en la velocidad de la reacción la adición de un catalizador.
- $R = 8,314 \text{ J} \cdot \text{mol}^{-1} \cdot \text{K}$

Puntuación máxima por apartado: a) 1,40 puntos; b) 0,60 puntos

- 10) Se sabe que un compuesto orgánico ($\text{C}_x\text{H}_y\text{O}_z$) contiene un 22,22% de oxígeno. Además, por combustión de $14,4 \text{ g}$ del compuesto se obtienen $35,2 \text{ g}$ de CO_2 .
- Determinar su fórmula empírica.
 - Hallar la fórmula molecular si 36 g del compuesto orgánico contienen $3,011 \cdot 10^{23}$ moléculas.
 - Nombrar dos isómeros de dicho compuesto.
- $N_A = 6,022 \cdot 10^{23}$; Masas atómicas (u): $H = 1$; $C = 12$; $O = 16$.

Puntuación máxima por apartado: a) 1,0 punto; b) 0,5 puntos; c) 0,50 puntos